



GIARDINI VENETI

HIGH QUALITY OUTDOOR SYSTEMS

11



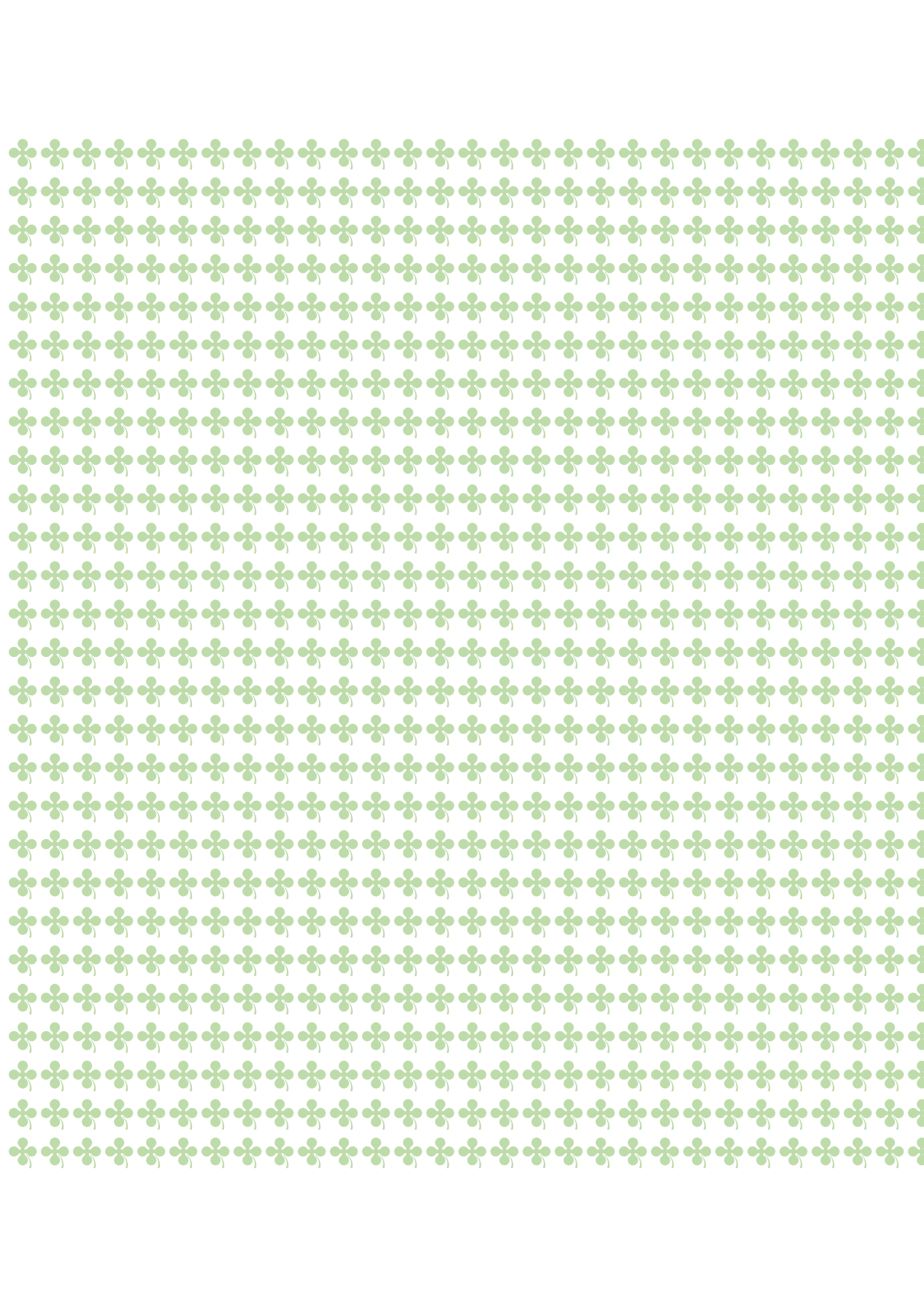

Ci vuole tempo per dare vita alle linee di una collezione Giardini Veneti.

E ci vuole una grande ispirazione per far sì che la pura bellezza si sposi poi, anche con la funzionalità.

Ogni nostro nuovo modello è un passo avanti verso il futuro del design, espressione quindi di una vera e propria arte che trae ispirazione dal razionale e dall'emotivo per concretizzarsi poi nel marchio che ci caratterizza: il quadrifoglio. Cos'è che differenzia una struttura giardini veneti da altre strutture di un certo livello? La passione sconfinata e la cura oltre ogni limite per i dettagli. Perché per noi, un modello giardini veneti non è semplicemente un ombrellone, ma è un insieme di piccoli, grandi dettagli, curati alla perfezione. Ed ognuno di questi singoli elementi rappresenta, molto spesso, una vera "emozione" che ci spinge verso il dettaglio più importante.....

Lei

Tutto quello che facciamo, nasce sempre pensando prima di tutto a chi utilizzerà queste creazioni, i prodotti e i servizi con il nostro marchio.

Negli anni abbiamo investito in nuovi metodi di progettazione e percorso strade decisamente originali per soddisfare le sempre diverse e complesse esigenze di copertura a livello globale. Si pensi alla struttura meridiana, per esempio, il cui design è ispirato alla forma di una gru. Ricordiamo anche il meccanismo di alzata dei pilastri di sostegno, attraverso un mezzo idraulico che con un motore a basso voltaggio solleva di circa 70 cm. Da terra intere strutture dal peso non indifferente. Inoltre per la vostra sicurezza, abbiamo fatto in modo che ogni telo si richiuda automaticamente in caso di forte vento improvviso. Ogni singolo componente, ogni innovazione, così come ogni goccia di vernice impiegata per la finitura di una creazione giardini veneti, sono il risultato dell'impegno e della passione che unisce le persone che ogni giorno lavorano per il raggiungimento di tutto questo. Ora che anche lei condivide con noi una parte di questa passione, per l'eccellenza, insieme, le diamo il benvenuto nel nostro mondo...

...Il mondo Giardini Veneti...



I MODULARI
MODULAR PRODUCTS



I PENSILI
CANOPIES



LE TENDE
SUNSHADES



I CLASSICI
CLASSICS



LE CHIUSURE
LOCKINGS



INDICE / INDEX

I MODULARI / MODULAR PRODUCTS

Sisto	7
Modulo doppio	9
Modulo singolo	11
Quadrifoglio	13
Scarabeo	15
Trilune	17
Atene lusso doppio	19

I PENSILI / CANOPIES

Reverso	23
Steel	25
Atene lusso / metallo	27
Atene	29
Minimal	31
Spirit / Spirit lusso	33
Fly	35

LE TENDE / SUNSHADES

Aliseo	39
Meridiana	41
Larus	43
Thalia	45
Martinette	47
Eos	49

I CLASSICI / CLASSICS

Luxury	53
Elegance	55
Rimini Telescopico	57
Rimini	59
Rimini Middle	61
Haiti	63
Haiti Middle	65
Spring	67
Pineta	69

LE CHIUSURE / LOCKINGS

Windy	73
-------	----

CARATTERISTICHE TECNICHE / TECHNICAL FEATURES	77
---	----



I MODULARI / MODULAR PRODUCTS

Sisto
Modulo Doppio
Modulo Singolo
Quadrifoglio
Scarabeo
Trilune
Atene Lusso Doppio

Sisto

Modello Brevettato / Patented System

Il calore del legno naturale, la solidità della struttura e le straordinarie dimensioni nelle quali viene prodotto rendono **Sisto** protagonista assoluto della scena, raro e prezioso, un lusso naturale, piacevole, nobile e dallo straordinario impatto estetico.

Un'opera d'arte costituita solamente da puro legno massiccio.

Ed è nella lavorazione artigianale e nella sapiente manualità di chi con cura crea e personalizza questo "oggetto" di arredamento a conciliare architettura e ambiente.

Unico pilastro di sostegno portante da mm. 250 x 250 in legno iroko massello proveniente da foreste certificate FSC.

Apertura e chiusura con arganelli indipendenti, con fune nautica in acciaio inox, per una maggiore gestione della copertura.

Tutti i componenti in metallo sono zincati a caldo e polverizzati poliestere a scelta nelle colorazioni (testa di moro, antracite, bianco, beige, nero).

Ogni ombrellone che compone la struttura Sisto è realizzato con stecche in legno proveniente da foreste certificate FSC, lavorate e trattate nel rispetto dell'ambiente.

Anche per le stecche la cura nei dettagli e i particolari di lavorazione rendono Sisto unico protagonista del tuo spazio.

A richiesta e con supplemento le stecche che compongono ogni ombrellone della struttura sisto possono essere anche in alluminio polverizzato a scelta nelle colorazioni (testa di moro, antracite, bianco, beige, nero.)

Il basamento di sostegno può essere:

- Classico: basamento di appoggio dove vanno inseriti i pesi di zavorra (non compresi) per rendere sisto una struttura mobile in ogni momento.

Si raccomanda e si consiglia un peso di zavorra non inferiore a kg. 500

- Plinto: da affogare su gettata di cemento x avere il minimo ingombro a pavimento.
- Piastra: in metallo piatto da cm. 130x130 (con supplemento di prezzo) da bullonare a pavimento. Per sfruttare al meglio lo spazio anche dove non è possibile plintare.

Tutti gli ombrelloni sono collegati tra di loro con canaline coniche comprese nel prezzo che oltre ad uniformare la copertura aiutano in caso di pioggia a scolare l'acqua a terra.

I nostri tessuti di copertura, con oltre ben 70 colorazioni offrono maggiore possibilità di abbinamento e di coordinamento alle vostre necessità, tutto garantito dalla qualità e dalla scelta delle materie prime certificate in base agli standard uni en iso e classificato in base alle qualità di idrorepellenza, solidità dei colori, colonna d'acqua e finissaggio.

I tessuti si suddividono :

Acrilico standard / acrilico Tempotest Parà / PVC.

Richiedeteci il campionario colori, sarà un piacere illustrarvi e orientarvi alla personalizzazione del vostro ambiente.

Lo stile oltre il tempo
Style beyond time





Modulo doppio

Modello Brevettato / Patented System

Modulo Doppio, ovvero l'evoluzione della specie. Nel processo di sviluppo dei nostri prodotti, Modulo rappresenta sia un punto d'arrivo come sintesi delle costanti (qualità, estetica, funzionalità) perseguite negli anni da Giardini Veneti, sia un punto di partenza per una nuova libertà di "costruirsi l'ombra".

Modulo Doppio è infatti l'unico sistema che permette di "progettare l'ombra modulare" combinando le esigenze estetiche con le specifiche necessità funzionali dell'utente.

I potenti supporti verticali di legno Iroko sostengono le travi metalliche maestre, a cui vengono fissati i bracci che sostengono le singole coperture; queste a loro volta possono essere agganciate alla trave maestra sia da uno solo che da entrambi i lati in modo simmetrico, contrapposto, alternato o interrotto (per esempio interrompere la sequenza per fare spazio ad un albero), e possono anche essere collocate ad angolo retto una rispetto all'altra.

Per di più, la libertà espressiva e funzionale di Modulo Doppio è tale che le coperture tessili possono essere spostate in seguito dall'utente stesso. Infine il reticolo geometrico formato fra struttura orizzontale primaria e secondaria, esalta la bellezza dell'insieme.

Modulo singolo

Modello Brevettato / Patented System

Il passaggio a una nuova epoca non avviene sempre per gradi, e con **Modulo** di Giardini Veneti l'arte raggiunge nuove forme d'espressione.

Nel processo di sviluppo dei nostri prodotti, Modulo, rappresenta sia un punto d'arrivo come sintesi delle costanti (qualità, estetica, funzionalità) perseguite negli anni da Giardini Veneti, sia un punto di partenza per una nuova libertà di "costruirsi l'ombra".

Modulo vi offre soluzioni sorprendenti di progettare "l'ombra modulare" combinando le esigenze estetiche con le specifiche necessità funzionali.

I pilastri portanti in legno di iroko massello da mm. 200x200 (proveniente da foreste certificate FSC) ergono le travi metalliche maestre, dove a loro volta si snodano da un lato per il modulo singolo o da entrambi per il modulo doppio le coperture, unite rigorosamente tra di loro da canaline coniche.

Apertura e chiusura con arganelli indipendenti, con fune nautica in acciaio inox, per una maggiore gestione della copertura.

Tutti i componenti in metallo sono zincati a caldo e polverizzati poliestere a scelta nelle colorazioni (testa di moro, antracite, bianco, beige, nero).

I basamenti di sostegno possono essere:

- Classico: basamento di appoggio dove vanno inseriti i pesi di zavorra (non compresi) per rendere modulo una struttura mobile in ogni momento.

Si raccomanda di chiedere i pesi idonei prima della posa della struttura.

- Plinto: da affogare su gettata di cemento x avere il minimo ingombro a pavimento.

- Piastra: in metallo piatto da cm. 130x130 (con supplemento di prezzo) da bullonare a pavimento, per sfruttare al meglio lo spazio anche dove non è possibile plintare.

Ogni ombrellone che compone la struttura modulo sia nella versione singola che doppia è realizzato con stecche in legno proveniente da foreste certificate FSC, lavorate e trattate nel rispetto dell'ambiente.

A richiesta e con supplemento, le stecche che compongono ogni ombrellone della struttura modulo possono essere anche in alluminio polverizzato a scelta nelle colorazioni (testa di moro, antracite, bianco, beige, nero).

I nostri tessuti di copertura, con oltre ben 70 colorazioni offrono maggiore possibilità di abbinamento e di coordinamento alle vostre necessità, tutto garantito dalla qualità e dalla scelta delle materie prime certificate in base agli standard uni en iso e classificato in base alle qualità di idrorepellenza, solidità dei colori, colonna d'acqua e finissaggio.

I tessuti si suddividono : Acrilico standard / acrilico Tempotest Parà / PVC.

Richiedeteci il campionario colori, sarà un piacere illustrarvi e orientarvi alla personalizzazione del vostro ambiente.

L'arte raggiunge nuove forme di espressione
Art reaches new forms of expression



Un capolavoro capace di esprimere forza ed eleganza
A masterpiece expressing strength and elegance

Quadrifoglio

Da sempre dedichiamo cura e passione alle nostre realizzazioni, per farle pulsare di autenticità e calore.

Dagli stessi principi nasce **Quadrifoglio**, un'elegante e funzionale copertura da abbinare ai vostri ambienti in un gioco di armoniosa interazione, dove tradizione ed innovazione si fondono per creare atmosfere dal gusto contemporaneo.

Quadrifoglio è frutto di una selezione accurata di materiali pregiati e di una lavorazione completamente artigianale che rendono unico ogni particolare.

Il pilastro di sostegno portante da mm. 200X200 è realizzato con legno di iroko massello proveniente da foreste certificate FSC.

L'apertura e la chiusura avviene con arganelli indipendenti, con fune nautica in acciaio inox, per una maggiore gestione della copertura.

Tutti i componenti in metallo sono trattati e polverizzati poliestere a scelta nelle colorazioni (testa di moro, antracite, bianco, beige, nero).

Possibilità di zincatura a caldo con maggiorazione.

Il basamento di sostegno può essere:

- Classico: basamento di appoggio dove vanno inseriti i pesi di zavorra (non compresi) per rendere quadrifoglio una struttura mobile in ogni momento.

Si raccomanda e si consiglia un peso di zavorra non inferiore a kg. 500

- Plinto: da affogare su gettata di cemento x avere il minimo ingombro a pavimento

- Piastra: in metallo piatto da cm. 130X130 (con supplemento di prezzo) da bullonare a pavimento. Per sfruttare al meglio lo spazio anche dove non è possibile plintare.

Ogni ombrellone che compone la struttura quadrifoglio è realizzato con stecche in legno proveniente da foreste certificate FSC, lavorate e trattate nel rispetto dell'ambiente.

Anche per le stecche la cura nei dettagli e i particolari di lavorazione rendono quadrifoglio unico protagonista del tuo spazio.

A richiesta e con supplemento le stecche che compongono ogni ombrellone della struttura quadrifoglio possono essere anche in alluminio polverizzato a scelta nelle colorazioni (testa di moro, antracite, bianco, beige, nero.)

Tutti gli ombrelloni sono collegati tra di loro con canaline coniche comprese nel prezzo che oltre ad uniformare la copertura aiutano in caso di pioggia a scolare l'acqua a terra.

I nostri tessuti di copertura, con oltre ben 70 colorazioni offrono maggiore possibilità di abbinamento e di coordinamento alle vostre necessità, tutto garantito dalla qualità e dalla scelta delle materie prime certificate in base agli standard uni en iso e classificato in base alle qualità di idrorepellenza, solidità dei colori, colonna d'acqua e finissaggio.

I tessuti si suddividono :

Acrilico standard / acrilico Tempotest Parà / PVC.

Richiedeteci il campionario colori, sarà un piacere illustrarvi e orientarvi alla personalizzazione del vostro ambiente.

Scarabeo



Al termine della realizzazione di questa struttura eravamo coscienti di aver progettato un prodotto tecnicamente innovativo ed esteticamente valido. Teoria e tecnica si prendono per mano, la linea da corpo a una ricerca sulle forme che esalta i materiali fondendo estetismo e funzionalità. Ascoltiamo sia l'istinto sia la ragione e con **Scarabeo** sfidiamo ogni ostacolo.

La robustezza: elemento fondamentale.

Realizzato interamente in acciaio zincato ad elevata resistenza con pilastro di sostegno da mm. 100x100, stecche mm. 20x40.

Telescopico: recuperiamo lo spazio a terra.

Con questo particolare sistema, la chiusura di Scarabeo non è più un problema. E tutto ciò che si trova adagiato sotto la sua copertura non necessita più di essere spostato.

Apertura e chiusura: facilità e sicurezza.

Arganello nautico con portata kg. 400, Fune acciaio inox ad alta resistenza, copri-fune realizzata interamente a mano per darvi il meglio della sicurezza e della praticità.

Il basamento di sostegno può essere:

- Classico: basamento di appoggio dove vanno inseriti i pesi di zavorra (non compresi) per rendere Scarabeo una struttura mobile in ogni momento.

Si raccomanda e si consiglia un peso di zavorra non inferiore a kg. 500

- Plinto: da affogare su gettata di cemento x avere il minimo ingombro a pavimento

- Piastra: in metallo piatto da cm. 130x130 (con supplemento di prezzo) da bullonare a pavimento. Per sfruttare al meglio lo spazio anche dove non è possibile plintare.

I nostri tessuti di copertura, con oltre ben 70 colorazioni offrono maggiore possibilità di abbinamento e di coordinamento alle vostre necessità, tutto garantito dalla qualità e dalla scelta delle materie prime certificate in base agli standard UNI EN ISO e classificato in base alle qualità di idrorepellenza, solidità dei colori, colonna d'acqua e finissaggio.

I tessuti si suddividono:

Acrilico standard / acrilico Tempotest Parà / PVC.

Richiedeteci il campionario colori, sarà un piacere illustrarvi e orientarvi alla personalizzazione del vostro ambiente.

Il plusvalore di lavorazioni artigianali...
That something extra of artisan handicraft...



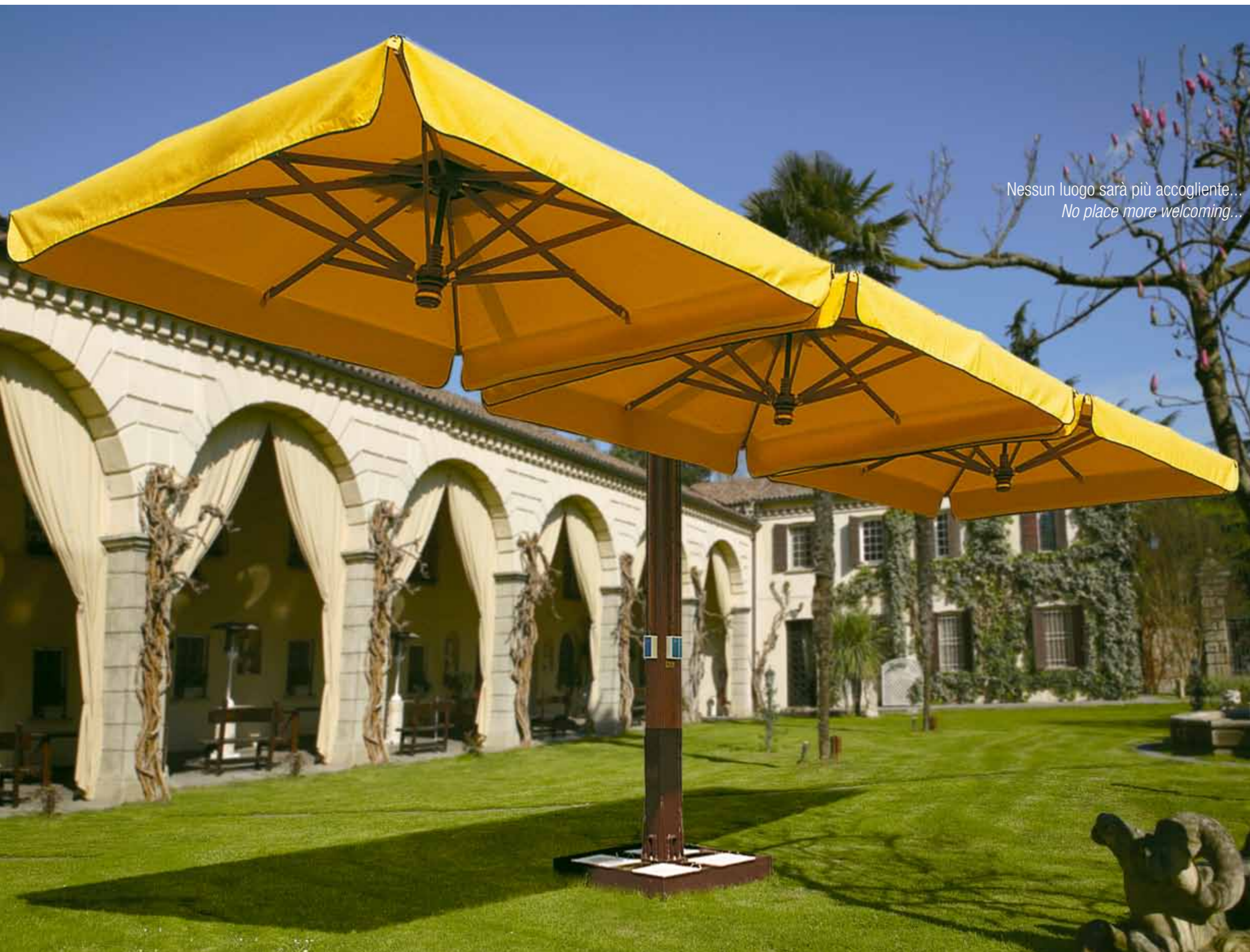

Nessun luogo sarà più accogliente...
No place more welcoming...

Trilune

Modello Brevettato / Patented System

Ci sono molti modi per vivere e creare un'atmosfera... si può creare con un fuoco, una chitarra e un gruppo di amici, si può creare con gli stati d'animo, si può creare con una melodia, si può creare con un profumo o con un ricordo, ma si può creare anche circondandosi di oggetti particolari, siano essi moderni o antichi ma che riescano comunque a suscitare un senso di benessere.

Quel senso di benessere che trasmette l'ombra di un **Trilune** e, alzando gli occhi, ti domandi quale mente possa aver concepito un oggetto tanto singolare e innovativo, un unico sostegno per tre grandi ombrelloni che sembrano sfidare la forza di gravità. Unico nel suo genere, riesce a conferire all'ambiente in quale viene inserito, quel tocco di originalità, che solo i prodotti Giardini Veneti garantiscono, grazie alla cura artigianale per i dettagli e alle migliori materie prime utilizzate. Ed è proprio la sua unicità che ci permette di realizzare molteplici scenari che cambiano con il passare del giorno e delle stagioni; studiato per creare giochi di luce e di colori sempre diversi. Il nostro obiettivo è la realizzazione dei vostri sogni e rendere il vostro ambiente esterno il posto che vi manca dove potrete ascoltare il silenzio.

Il pilastro di sostegno portante da mm. 200x200 è realizzato con legno di iroko massello proveniente da foreste certificate FSC. L'apertura e la chiusura avvengono con arganelli indipendenti, con fune nautica in acciaio inox, per una maggiore gestione della copertura. Tutti i componenti in metallo sono trattati e polverizzati poliestere a scelta nelle colorazioni (testa di moro, antracite, bianco, beige, nero).

Possibilità di zincatura a caldo con maggiorazione. Il basamento di sostegno può essere:

- Classico: basamento di appoggio dove vanno inseriti i pesi di zavorra (non compresi) per rendere Trilune una struttura mobile in ogni momento. Si raccomanda e si consiglia un peso di zavorra non inferiore a kg. 500
- Plinto: da affogare su gettata di cemento x avere il minimo ingombro a pavimento.
- Piastra: in metallo piatto da cm. 130x130 (con supplemento di prezzo) da bullonare a pavimento. Per sfruttare al meglio lo spazio anche dove non è possibile plintare.

Ogni ombrellone che compone il modello Trilune è realizzato con stecche in legno proveniente da foreste certificate FSC, lavorate e trattate nel rispetto dell'ambiente. Anche per le stecche la cura nei dettagli e i particolari di lavorazione rendono Trilune unico protagonista del tuo spazio. A richiesta e con supplemento le stecche che compongono ogni ombrellone della struttura Trilune possono essere anche in alluminio polverizzato a scelta nelle colorazioni (testa di moro, antracite, bianco, beige, nero.). Tutti gli ombrelloni sono collegati tra di loro con canaline coniche comprese nel prezzo che oltre ad uniformare la copertura aiutano in caso di pioggia a scolare l'acqua a terra. I nostri tessuti di copertura, con oltre ben 70 colorazioni offrono maggiore possibilità di abbinamento e di coordinamento alle vostre necessità, tutto garantito dalla qualità e dalla scelta delle materie prime certificate in base agli standard UNI EN ISO e classificato in base alle qualità di idrorepellenza, solidità dei colori, colonna d'acqua e finissaggio.

I tessuti si suddividono :

Acrilico standard / acrilico Tempotest Parà / PVC.

Atene Lusso Doppio

Coniugando architettura e natura nascono i nostri prodotti. Giardini Veneti pensa e vive la natura con progetti a misura d'uomo ideati nel rispetto dell'ambiente con la ricercatezza del dettaglio grazie all'abbinamento del legno, l'elemento più antico dell'architettura.

La nostra tipologia di lavoro consente continue variazioni dei prodotti, seguendo la creatività e le esigenze dei clienti, rispondendo alle loro necessità, trasformando l'esterno in una grande scenografia.

Atene Lusso Doppio offre molteplici soluzioni d'arredamento:

- Con il pilastro portante posteriore, e le due capotte completamente a sbalzo sul davanti, lasciando completamente libero lo spazio sottostante.
- Con il pilastro centrale e le due capotte contrapposte.

Il pilastro portante è realizzato in legno iroko massello da mm. 150x150 trattato per esterno. Le stecche in legno latifoglie hanno una sezione mm. 20x35, vengono trattate per esterno con impregnante e finitura satinata. N.B. Tutto il legname che viene utilizzato per la costruzione di questi ombrelloni proviene esclusivamente da foreste certificate FSC.

Tutti i componenti in metallo sono zincati a caldo e verniciati a polvere epossidica, per garantire una migliore protezione contro i fattori climatici e una durata superiore nel tempo.

L'apertura e la chiusura del modello atene lusso doppio avviene con arganelli (2) indipendenti, con fune nautica in acciaio inox a 133 fili per una resistenza imbattibile.

Il basamento di sostegno può essere:

- Classico: basamento di appoggio dove vanno inseriti i pesi di zavorra (non compresi) per rendere Atene Lusso Doppio una struttura mobile in ogni momento. Si raccomanda e si consiglia un peso di zavorra non inferiore a kg. 500
- Plinto: da affogare su gettata di cemento x avere il minimo ingombro a pavimento.
- Piastra: in metallo piatto da cm. 100x100 (con supplemento di prezzo) da bullonare a pavimento.

Le capotte sono collegate tra di loro con canalina conica compresa nel prezzo che oltre ad uniformare la copertura aiutano in caso di pioggia a scolare l'acqua a terra.

I nostri tessuti di copertura, con oltre ben 70 colorazioni offrono maggiore possibilità di abbinamento e di coordinamento alle vostre necessità, tutto garantito dalla qualità e dalla scelta delle materie prime certificate in base agli standard UNI EN ISO e classificato in base alle qualità di idrorepellenza, solidità dei colori, colonna d'acqua e finissaggio.

I tessuti si suddividono:

Acrilico standard / acrilico Tempotest Parà / PVC.

Molto più che un ombrellone
More than a parasol

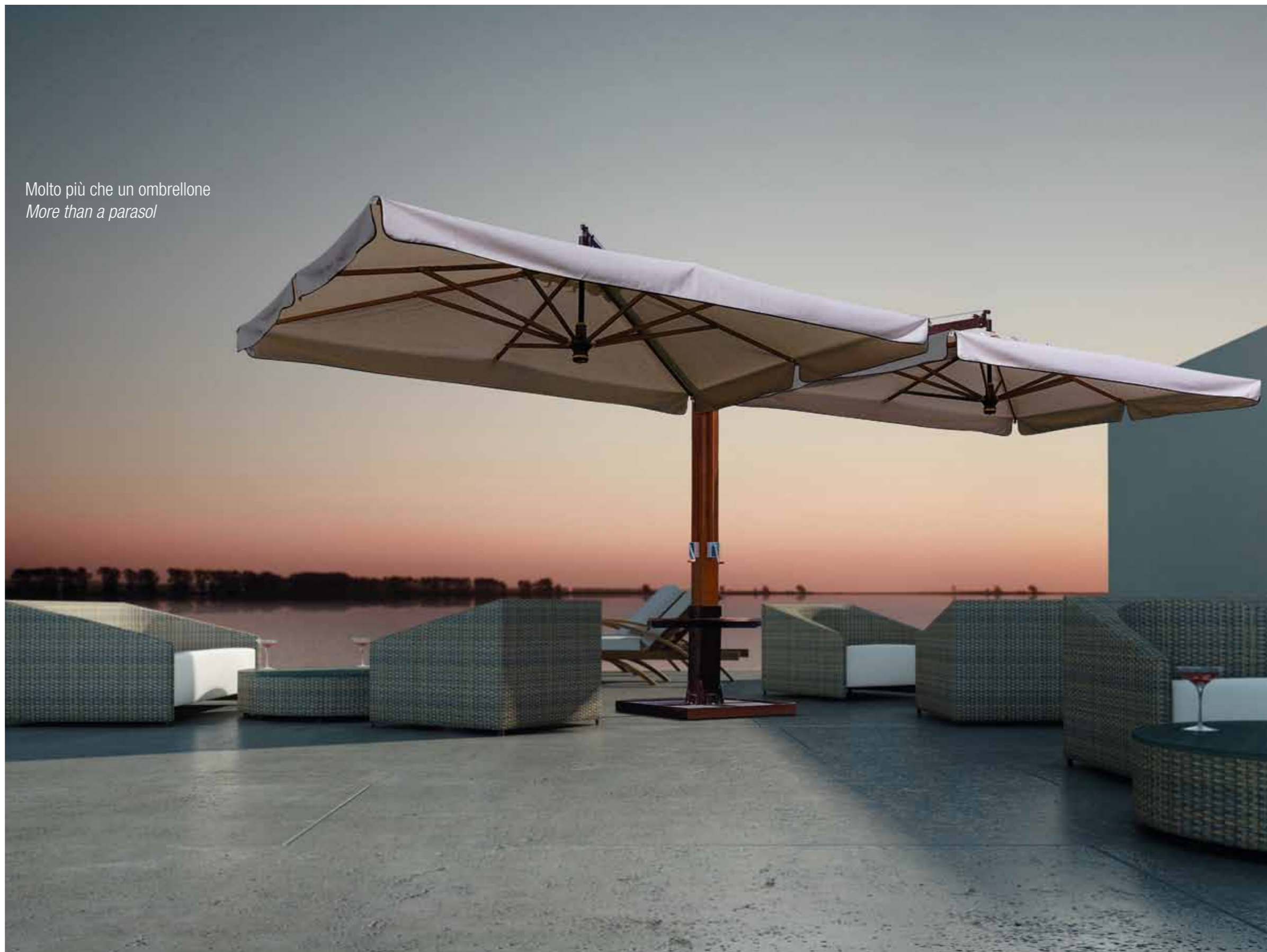



I PENSILI / CANOPIES

Reverso
Steel
Atene Lusso / Atene Lusso metallo
Atene
Minimal
Spirit Lusso / Spirit
Fly

Reverso

Modello Brevettato / Patented System

Il desiderio di circondarsi di oggetti importanti rivela la tendenza più attuale a voler migliorare la propria vita in termini di qualità, comfort, sicurezza e funzionalità.

Il lusso con la "L" maiuscola è diventato sinonimo di qualità delle materie prime, originalità della lavorazione, attenzione alle finiture e ai dettagli. Ed è con l'insieme di tutti questi elementi che nasce **Reverso**, la copertura solare "basculante" di Giardini Veneti.

Infatti, la lavorazione artigianale e la cura dei particolari, garantiscono nel tempo l'emozione e l'impegno di oggi. Il dettaglio, l'elemento inconfondibile che caratterizza da sempre lo stile Giardini Veneti.

Interamente realizzato in metallo zincato e alluminio, rigorosamente trattato con specifiche tinte e protettivi, è di serie nei colori Bianco, Antracite, Nero e Testa di moro.

La vasta scelta di tessuti, tra acrilici e PVC, con più di settanta colorazioni a Vostra disposizione lascia ampio spazio agli abbinamenti.

Il particolare sistema "basculante" brevettato da Giardini Veneti, permette attraverso un semplice movimento di proteggere il Vostro spazio.

L'apertura e la chiusura dell'ombrellone avvengono esclusivamente tramite arganello.

Tra forma e sostanza: ecco il nuovo lusso
Amidst form and substance: this is the new luxury

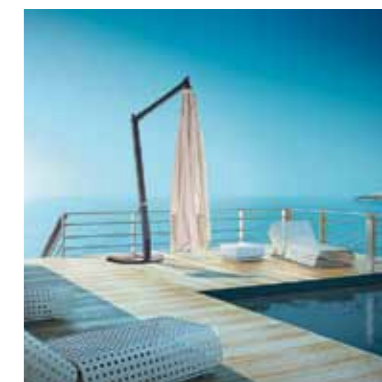
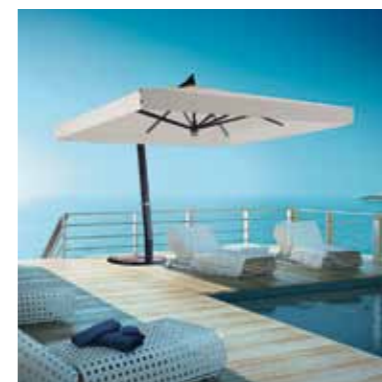
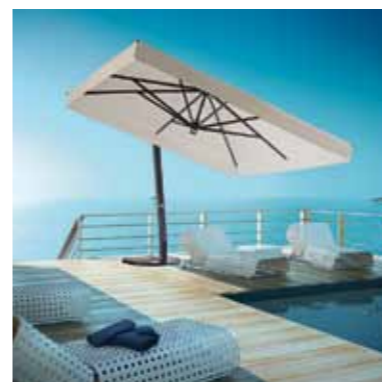



Indipendentemente da tutto...
Regardless of everything...

Steel

Nella continua ricerca di miglie tecniche e qualitative, Giardini Veneti propone **Steel**. Tutte le parti metalliche di questa struttura sono realizzate in acciaio INOX.

L'abbinamento fra gli elementi della struttura portante, in pregiato legno di Iroko da mm. 95x95, e l'acciaio inox creano un binomio fondamentale per fornire la "qualità totale" che è l'elemento caratterizzante di questo prodotto.

Le stecche realizzate in legno da mm. 20x35 vengono trattate con

impregnante e vernice protettiva.

Queste caratteristiche conferiscono oltre al pregio, una durata del modello Steel oltre il tempo in condizioni d'uso estreme.

L'apertura e la chiusura avvengono tramite arganello con fune nautica in acciaio inox ad elevata resistenza.

Girevole 360° su se stesso.

Disponibile in differenti misure e in diverse tipologie di coperture:

Cotone, acrilico standard, PVC, Tempotest Parà.

Il basamento di sostegno può essere:

- Classico: basamento di appoggio dove vanno inseriti i pesi di zavorra (non compresi) si raccomanda un peso di zavorraggio non inferiore ai 240 kg.

- Plinto: da affogare su gettata di cemento. Offre il minimo ingombro a pavimento e la maggiore garanzia di stabilità.

- Piastra: in metallo piatto da cm. 60x60 (con supplemento di prezzo) da bullonare a pavimento.



Il bello delle emozioni
è che sono alla portata di tutti
*The beauty of emotion is that
it is within everyone's reach*

Atene lusso

La tua vita, la tua casa, il tuo giardino: emozioni da vivere. Quelle che tutti proviamo, che ci dicono come siamo: autentici, originali. **Atene Lusso** è un ombrellone originale ed esclusivo, grazie alla provenienza delle materie prime certificate e alla lavorazione artigianale con finiture di pregio.

I pilastri (verticale e orizzontale) sono realizzati in legno massello di Iroko da mm. 100x100 o 120x120 lavorati sapientemente da mani esperte che da oltre 40 anni dedicano cura e passione alle realizzazioni.

Le stecche in legno latifoglie hanno una sezione mm. 20x35, vengono trattate per esterno con impregnante e finitura satinata.

N.B. tutto il legname che viene utilizzato per la costruzione di questi ombrelloni proviene esclusivamente da foreste certificate FSC.

In tutto ciò particolare attenzione viene rivolta alla vostra sicurezza, Giardini Veneti infatti pone massima attenzione su alcuni dettagli molto importanti:

L'apertura e la chiusura del modello Atene Lusso avviene tramite un robusto arganello con portata kg. 100.

Il cavo che scorre nell'arganello e che permette di aprire e chiudere l'ombrellone è in acciaio inox ad alta resistenza a 133 fili.

Anche l'aggancio dell'ombrellone alla struttura è reso ancora più sicuro e stabile grazie al particolare sistema brevettato che rende questo modello unico in tutte le sue parti.

Atene Lusso è orientabile 360° su se stesso e come un'ombra avvolgente guiderà i vostri spazi.

Disponibile in differenti misure e in diverse tipologie di coperture: Cotone, acrilico standard, PVC, Tempotest Parà. Il basamento di sostegno può essere:

- Classico: basamento di appoggio dove vanno inseriti i pesi di zavorra (non compresi) si raccomanda un peso di zavorraggio non inferiore ai 240 kg.
- Plinto: da affogare su gettata di cemento. Offre il minimo ingombro a pavimento e la maggiore garanzia di stabilità.
- Piastra: in metallo piatto da cm. 60x60 (con supplemento di prezzo) da bullonare a pavimento.

Atene Lusso versione Metallo con montante di sostegno 100x100 o 120x120 con stecche alluminio.

Atene

L'arte del legno
The art of wood

Naturale e nobile, il legno, per dare il suo meglio, esige trattamenti e lavorazioni scrupolosi, collaudati dalla tradizione. Giardini Veneti li applica per garantirvi sempre il meglio.

Qualità dei materiali ed eccellente tradizione artigianale sono i punti di forza dell'intera produzione.

Atene, con pilastro in legno di Iroko massello da mm. 95x95 trattato per esterno con impregnante e vernice protettiva.

Stecche in legno da mm. 17x35 trattate con impregnante e vernice protettiva.

Apertura e chiusura con doppia carrucola anodizzata.

Aggancio rapido dell'ombrellone alla struttura.

Le parti metalliche vengono verniciate a polveri epossidiche nel colore testa di moro (RAL 8017) a richiesta anche in altre colorazioni.

Il basamento di sostegno può essere:

- Classico: basamento di appoggio dove vanno inseriti i pesi di zavorra (non compresi); si raccomanda un peso di zavorraggio non inferiore ai 240 kg.

- Plinto: da affogare su gettata di cemento. Offre il minimo ingombro a pavimento e la maggiore garanzia di stabilità.

- Piastra: in metallo piatto da cm. 60x60 (con supplemento di prezzo) da bullonare a pavimento.

Atene è orientabile 360° su se stesso e come un'ombra guiderà i vostri spazi.

Disponibile in differenti misure e in diverse tipologie di coperture:

Cotone, acrilico standard, PVC, Tempotest Parà.

Tutti i componenti in metallo a richiesta possono essere zincati a caldo per garantire un durata superiore alla vostra struttura.





Il bello dell'essenzialità
The beauty of the essential

Minimal



Semplificare con stile e adattare con gusto ogni particolare. Questo è il progetto portato avanti per la realizzazione di **Minimal**, la copertura solare di Giardini Veneti.

Minimal è un ombrellone in grado di esprimere il lusso della semplicità attraverso finiture davvero esclusive e molto diverse tra loro. Un progetto alternativo capace di far convivere il caldo del legno con il freddo del metallo.

Ogni trattamento è accomunato dalla stessa anima: l'intramontabile calore del legno naturale che si sprigiona e si apprezza maggiormente quando si vive una copertura Giardini Veneti.

Tutto il telaio posto sotto il tessuto è completamente realizzato in legno naturale, trattato, per garantire al meglio, nel tempo, la sua durata.

Tutta la struttura esterna è costruita in metallo, zincato su richiesta e polverizzato epossidico in varie colorazioni, tra cui di serie il bianco, l'antracite e il nero.

Il tessuto di copertura lascia a Voi la scelta e la facoltà di decidere tra il cotone naturale, gli acrilici e il PVC.

Spirit, Spirit Lusso

La semplicità regna sovrana
Simplicity reigns supreme

Gli elementi di questo ombrellone si accostano senza sovrapporsi e senza mostrarsi troppo.

Il pilastro è costruito in legno latifoglie da mm. 95x95, trattato per esterno con impregnante e vernice protettiva.

Le stecche, in legno da mm. 17x35 trattate con impregnante e protettivo si inseriscono in un contesto pulito, lineare, essenziale.

Per il modello **Spirit Lusso** l'apertura e la chiusura avvengono tramite arganello con fune nautica in acciaio inox a 133 fili.

Per il modello **Spirit** l'apertura e la chiusura avvengono tramite doppia carrucola e aggancio rapido a baionetta dell'ombrellone alla struttura.

Il basamento di sostegno può essere:

- Classico: basamento di appoggio dove vanno inseriti i pesi di zavorra (non compresi); si raccomanda un peso di zavorraggio non inferiore a kg. 120/240 a seconda della misura dell'ombrellone.

- Plinto: da affogare su gettata di cemento. Offre il minimo ingombro a pavimento e la maggiore garanzia di stabilità.

- Piastra: in metallo piatto da cm. 60x60 (con supplemento di prezzo) da bullonare a pavimento.

Tutti i componenti in metallo sono verniciati a polveri epossidiche, colore antracite.

Il modello Spirit Lusso è disponibile in differenti misure e in diverse tipologie di coperture:

Cotone, acrilico standard, PVC, Tempotest Parà.





La qualità della fantasia...
The quality of imagination...

Fly

Sperimentare per creare ed innovare.

Fly è un ombrellone dedicato a tutti coloro che per necessità devono sfruttare al meglio lo spazio a disposizione, indipendentemente da ciò che gli sta sotto.

Fly è privo di struttura portante, si aggancia al muro e assicura minor ingombro e massima praticità.

Lo scheletro è realizzato in legno trattato con impregnante e vernice protettiva.

Il braccio di sostegno è in metallo da mm. 80x80 con pratica piastra da bullonare alla parete ed è provvisto di snodo per addossarlo al muro quando è chiuso.

L'ombrellone è dotato di doppia carrucola con doppio rinvio per rendere più agevole l'apertura e la chiusura.

Disponibile in differenti misure e in diverse tipologie di tessuto: Cotone, acrilico standard, PVC, Tempotest Parà.

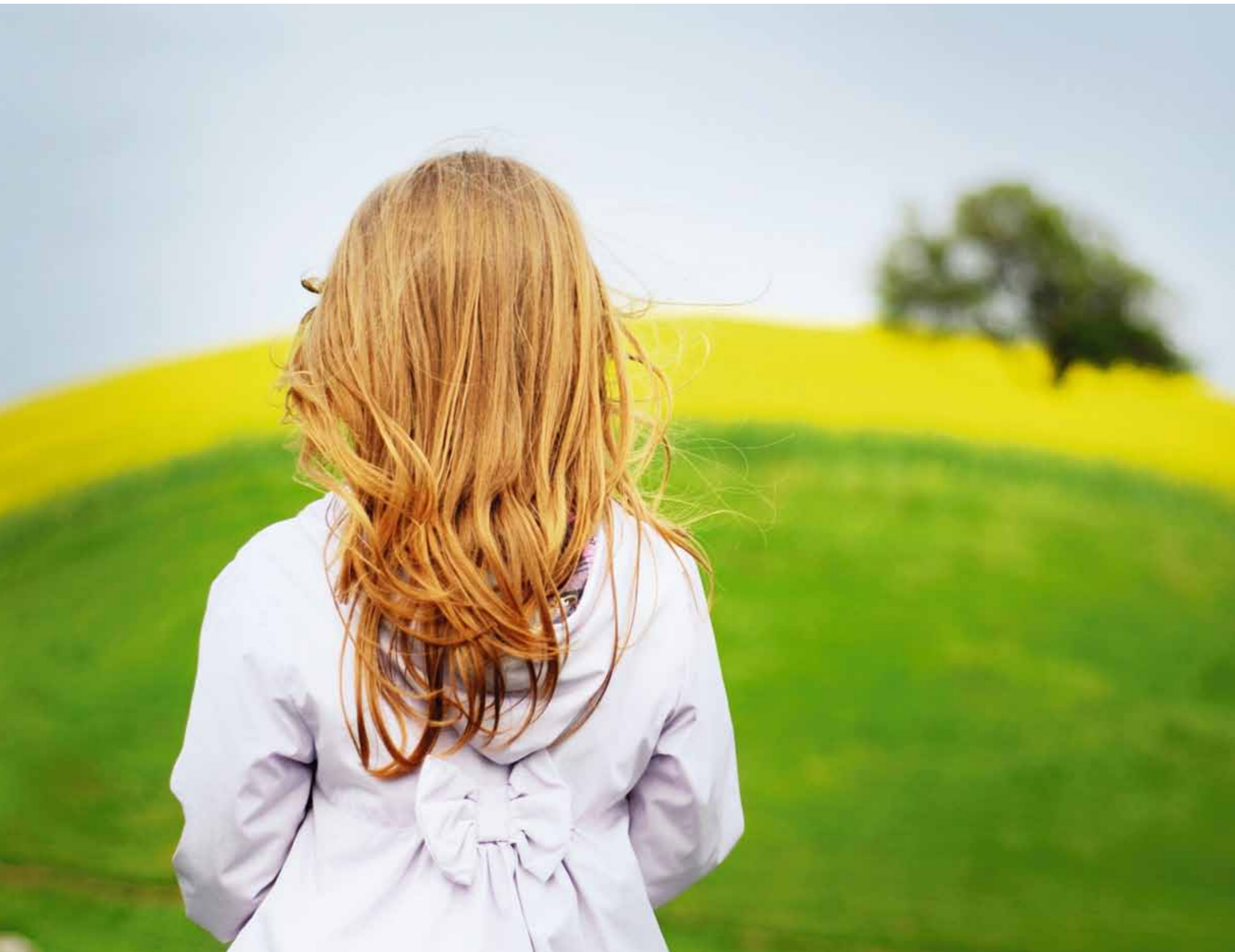

LE TENDE / *SUNSHADES*

Aliseo
Meridiana
Larus
Thalia
Martinette
Eos

Aliseo

Modello Brevettato / Patented System

Lo spazio lascia il posto all'infinito, fascino e ingegno si modellano intorno a voi. Minimalismo e purezza nelle forme, connubio di materiali, colori e idee.

Giardini Veneti esprime, attraverso la ricerca di forme semplici, una bellezza essenziale e rigorosa.

La cura dei dettagli, il particolare sistema di chiusura automatica in caso di forte vento tramite un sensore posto nel punto più alto della struttura, rendono sicuro il vostro spazio.

L'apertura silenziosa, motorizzata, con radio-comando esprime l'eccellenza della funzionalità.

Aliseo può essere adattata alle vostre esigenze scegliendo accessori, misure, colorazioni che meglio si adattano al vostro ambiente: dalle tinte calde e naturali a quelli fredde come il metallo, che rimanda ad una idea razionale della struttura collocata in prossimità di sorgenti d'acqua..

La nuova copertura solare
The new sunshade





Non accontentarti dell'orizzonte,
cerca l'infinito
*Do not make the best of the horizon,
seek the infinite*

Meridiana

Modello Brevettato / *Patented System*

La meridiana, strumento antico di misurazione del tempo, segue il sole nei suoi movimenti per scandire le ore del giorno.

Meridiana è così: nasce per seguire il sole proiettando un'ombra di benessere, garantendo in ogni istante il giusto riparo, mantenendo il fascino di una qualità e di un design senza tempo.

Il suo segreto sono 140 sfere situate alla base di sostegno del pilastro che fanno ruotare Meridiana su se stessa. Con la massima semplicità si blocca nella posizione ottimale tramite un bloccaggio che si aziona a pedale.

La struttura:

Il pilastro di sostegno, da mm 250x250, è interamente realizzato in legno di Iroko massello, trattato per esterno con impregnante e vernice protettiva. La leggera inclinazione all'indietro rende la struttura maggiormente bilanciata e robusta.

L'apertura e la chiusura della copertura avvengono con sistema motorizzato anche con dispositivo di comando a distanza.

Meridiana viene fornita con una centralina proteggi-tenda per la chiusura automatica in caso di raffiche di vento improvvise.

Di serie Meridiana viene fornita con plinto da affogare su gettata di cemento.

In alternativa è possibile posizionare Meridiana con piastra in metallo piatto da cm 150x150 da bullonare a pavimento (con supplemento di prezzo).

Le tende:

- Dotate di dispositivo *flexcontrol*, (speciale cuscinetto elastico) posizionato all'interno delle staffe portabraccio, che si comprimono e decomprimono assorbendo le sollecitazioni del vento, proteggendo l'intera struttura.

- Barra quadra tubolare portante 40x40 in acciaio ad elevata resistenza.

- Profili in alluminio estruso.

- Viterie inox.

- Tutti i componenti in metallo sono verniciati a polveri epossidiche a base di resina poliesteri.

- Telo cucito con filo Tenara.

Meridiana di serie viene fornita con tessuto di copertura della gamma Tempotest Parà con una gamma di oltre 70 colorazioni a vostra disposizione per personalizzare al meglio il vostro spazio.

Altre tipologie di tessuto possono essere fornite con una maggiorazione al prezzo di listino.

Larus

Modello Brevettato / Patented System

Larus si schiude e si rivela lentamente, indipendentemente l'una dall'altra grazie alla semplicità della motorizzazione che la rende agevole. Nella realizzazione e nella scelta dei prodotti è fondamentale per Giardini Veneti che ogni singolo pezzo abbia un suo puro intrinseco fascino. Tanti sono i particolari che rendono questo modello un incantevole mix di classico e nuovo.

Composta da sostegno centrale in metallo zincato e trattato a polveri epossidiche per esterno, con copertura realizzata con braccia estensibili in alluminio. Disponibile a scelta nelle varie colorazioni presenti in cartella colore.

Struttura funzionale ed essenziale
Practical, essential structure





La bellezza non è più soggettiva
Beauty is no longer subjective

Thalia

Modello Brevettato / Patented System



Sempre più si diffonde il desiderio di vivere en plein air. Nel giardino della casa di campagna come in una terrazza in centro città, la voglia di uscire e stare all'aria aperta trova soddisfazione con la copertura modello **Thalia**. Espressione di gusto e raffinata esclusività artigianale italiana realizzata a misura d'ambiente. Thalia è in continuo movimento per seguire i cambiamenti della vita e migliorarla, anticipando desideri e necessità. La nostra esperienza insieme alla tua personalità, per catturare lo sguardo e fare del tuo spazio un dipinto. Thalia offre ampia possibilità di applicazione sia su piccole che su grandi superfici. I pilastri di sostegno, da mm. 120x120, sono interamente realizzati in legno di Iroko massello, trattati per esterno con impregnante e vernice protettiva. La leggera inclinazione all'indietro rende la struttura maggiormente bilanciata e robusta. L'apertura e la chiusura della copertura possono avvenire con sistema manuale o in alternativa con sistema motorizzato anche con dispositivo di comando a distanza. Thalia in versione motorizzata viene fornita con una centralina proteggi tenda per la chiusura automatica in caso di raffiche di vento improvvisate. Di serie viene fornita con staffe da bullonare a pavimento. In alternativa sono previste altre tipologie di basamento:

- Plinto da affogare su gettata di cemento.
- Basamento da appoggio da zavorrare.

N.B. i pesi di zavorraggio vanno chiesti al nostro personale qualificato in base alla misura della struttura da posizionare. La tenda:

- Dotata di dispositivo *flexcontrol*, (speciale cuscinetto elastico) posizionato all'interno della staffa portabraccio, che si comprime e decomprime assorbendo le sollecitazioni del vento, proteggendo l'intera struttura.
- Barra quadra tubolare portante 40x40 in acciaio ad elevata resistenza.
- Profili in alluminio estruso.
- Viterie inox.
- Tutti i componenti in metallo sono verniciati a polveri epossidiche a base di resina poliesteri.
- Telo cucito con filo Tenara.

Thalia di serie viene fornita con tessuto di copertura della gamma Tempotest Parà con una gamma di oltre 70 colorazioni a vostra disposizione per personalizzare al meglio il vostro spazio. Altre tipologie di tessuto possono essere fornite con una maggiorazione al prezzo di listino.

Martinette

Modello Brevettato / Patented System



Da che cosa nasce una struttura Giardini Veneti?

I materiali sono solo il punto di partenza. La chiave di volta risiede, invece, nella scintilla creativa e nel rigore della lavorazione. **Martinette**, struttura dalle forme pulite e ben definite, dove l'elemento decorativo si inserisce in modo discreto e calibrato. Adattabile a superfici con forme irregolari, Martinette trova ampio spazio nella modularità. Si apre e si chiude in pochi secondi, manualmente o con sistema motorizzato, anche con radiocomando. Martinette in versione motorizzata viene fornita di serie con dispositivo proteggitenda o anemometro per chiusura automatica in caso di raffica di vento. I pilastri di sostegno vengono realizzati in legno di Iroko massello da mm.100 x 100 trattati per esterno con impregnante e vernice protettiva. In alternativa, la struttura Martinette può essere a richiesta fornita anche con pilastri di sostegno in metallo. Di serie viene fornita con staffe da bullonare a pavimento. In alternativa sono previste altre tipologie di basamento:

- Plinto da affogare su gettata di cemento.
- Basamento da appoggio da zavorrare.

N.B. i pesi di zavorraggio vanno chiesti al nostro personale qualificato in base alla misura della struttura da posizionare.

Le tende:

- dotate di dispositivo flexcontrol, (speciale cuscinetto elastico) posizionato all'interno della staffe portabraccio, che si comprimono e decomprimono assorbendo le sollecitazioni del vento, proteggendo l'intera struttura.
- Barra quadra tubolare portante 40x40 in acciaio ad elevata resistenza.
- Profili in alluminio estruso.
- Viterie inox
- Tutti i componenti in metallo sono verniciati a polveri epossidiche a base di resina poliestere.
- Telo cucito con filo Tenara.

Martinette di serie viene fornita con tessuto di copertura della gamma Texpotest Parà con una gamma di oltre 70 colorazioni a vostra disposizione per personalizzare al meglio il vostro spazio. Altre tipologie di tessuto possono essere fornite con una maggiorazione al prezzo di listino.

Segni di stile
Signs of style





Sintesi di eleganza e versatilità
A blend of elegance and versatility

Eos

Modello Brevettato / *Patented System*

Il progresso nasce da una diversa concezione dello spazio, elemento fluido, privo di costrizioni.

La struttura **Eos**, frutto dell'esperienza Giardini Veneti, inaugura l'evoluzione dell'ombrellone ossia la riuscita sintesi di eleganza e versatilità.

Ogni dettaglio diventa elemento significativo e caratterizzante.

Giardini Veneti è pronta a realizzare la struttura **Eos** che desideri, unica e personalizzabile nelle dimensioni e nei colori. Tecnologia semplice e intuitiva, controllo assoluto con il sensore di chiusura automatica, praticità con l'uso a richiesta del radio-comando.



I CLASSICI / CLASSICS

Luxury
Elegance
Rimini Telescopico
Rimini
Rimini middle
Haiti
Haiti middle

Luxury



Cambiano le situazioni, cambiano gli impieghi e **Luxury** si trasforma per rendere unico il vostro ambiente, con una veste nuova, raffinata e assolutamente trendy.

Ogni contesto in cui è inserito avrà la sua giusta valorizzazione grazie ad un oggetto tradizionale ma sicuramente all'avanguardia, con rifiniture innovative e di pregio che gli conferiscono un'eleganza accattivante e unica nel suo genere.

Tutte le coperture degli ombrelloni sono provviste di valvola antivento e fornite senza pendente per dare un tocco in più di eleganza; è tuttavia possibile richiedere l'applicazione della mantovana con un incremento di prezzo pari a +10%.

Le coperture possono essere di cotone nella colorazione ecru, in PVC, e acrilico in molteplici colorazioni (oltre 70 disponibili) per cui qualsiasi esigenza e qualsiasi gusto può essere tranquillamente soddisfatto.

In caso di maltempo si consiglia di chiudere l'ombrellone e di riapirlo prima possibile per facilitare l'asciugatura del tessuto.

Per sostenere il modello Luxury si può optare per un basamento in graniglia del peso di 50/70 kg. o di una più comoda base metallica del peso di circa kg. 45 e che può essere facilmente fissata a terra. (Basi non comprese nel prezzo).

Quando l'eleganza si trasforma...
When elegance transforms...

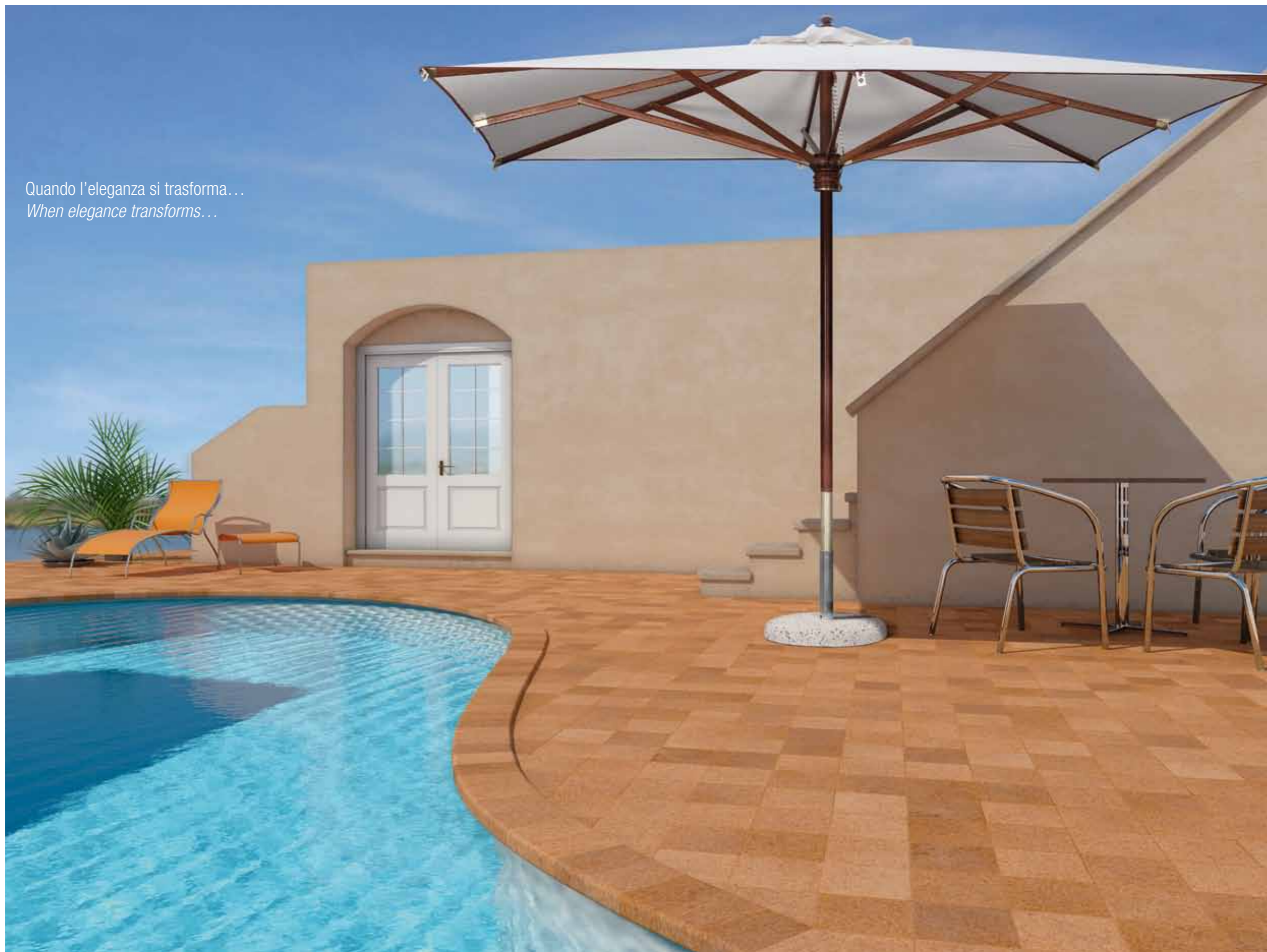



Per chi ama circondarsi
di oggetti unici, eleganza senza tempo
*For those who love to surround themselves
with unique items, timeless elegance*

Elegance



Ci sono oggetti che non hanno bisogno di molte parole per essere descritti, basta uno sguardo affinché ti trasmettano quelle piacevoli sensazioni di bellezza e gusto... uno di questi è il nostro ombrellone a palo centrale **Elegance** nel quale l'ottone e il mogano si fondono nella continua ricerca della qualità, e la passione per il bello crea quest'oggetto unico dallo stile inconfondibile.

Mani di artigiani esperti, l'attenzione ai particolari e l'uso di materiali di primissima scelta fanno sì che quest'articolo possa collocarsi in una fascia di mercato medio-alta e rivolto ad una Clientela esigente che ama circondarsi di oggetti unici.

L'ombrellone è dotato di doppia carrucola con doppio rinvio per rendere più agevole l'apertura e la chiusura.

Le coperture possono essere di cotone nella colorazione ecru, in PVC, e acrilico in molteplici colorazioni (oltre 70 disponibili) per cui qualsiasi esigenza e qualsiasi gusto può essere tranquillamente soddisfatto.

Tutte le coperture degli ombrelloni sono provviste di valvola antivento e fornite senza pendente per dare un tocco in più di eleganza; è tuttavia possibile richiedere l'applicazione della mantovana con una maggiorazione di prezzo.

In caso di maltempo si consiglia di chiudere l'ombrellone e di riapirlo prima possibile per facilitare l'asciugatura del tessuto.

Per sostenere il modello Elegance si può optare per un basamento in graniglia del peso di 50/70 kg. o di una più comoda base metallica del peso di circa kg. 45 e che può essere facilmente fissata a terra. (Basi non comprese nel prezzo).

Rimini Telescopico



Quando a un ombrellone si chiede soprattutto versatilità non si può non pensare a un **Rimini Telescopico**, creato col pensiero rivolto a coloro che ne devono fare un indispensabile strumento per la propria attività. Tramite un ingegnoso sistema di apertura l'ombrellone si solleva sui tavoli sottostanti e alla sua chiusura non è necessario spostare quanto si trovi sotto di lui poiché il suo sistema telescopico lo terrà sufficientemente sollevato dai tavoli sottostanti.

I nostri tessuti di copertura, con oltre ben 70 colorazioni offrono maggiore possibilità di abbinamento e di coordinamento alle vostre necessità, tutto garantito dalla qualità e dalla scelta delle materie prime certificate in base agli standard UNI EN ISO e classificato in base alle qualità di idrorepellenza, solidità dei colori, colonna d'acqua e finissaggio.

I tessuti si suddividono :

Cotone / acrilico standard / acrilico Tempotest Parà / PVC.

Tutte le coperture sono munite di valvola antivento di serie.

In caso di maltempo si consiglia di chiudere l'ombrellone e di riaprirlo appena possibile per facilitare l'asciugatura del tessuto.

Per il mantenimento della stabilità del modello Rimini Telescopico, si consiglia un basamento con un peso non inferiore a kg. 50 / 70 A seconda della misura dell'ombrellone. (Non compreso nel prezzo)

Innovativo e geniale
Innovative, pure genius





Rimini

Qui il tempo sembra essersi fermato
Here, time looks to have stood still

Rimini è un ombrellone in cui il legno è protagonista assoluto. È valorizzato da lavorazioni eseguite a mano, come una volta. La finitura opaca crea l'effetto antico che lasciando trasparire le venature e i movimenti naturali del legno ne sottolinea l'impatto estetico. L'apertura e la chiusura avvengono molto agevolmente, con una doppia carrucola anodizzata oro che esalta sia la bellezza che la funzionalità. I nostri tessuti di copertura, con oltre ben 70 colorazioni offrono maggiore possibilità di abbinamento e di coordinamento alle vostre necessità, tutto garantito dalla qualità e dalla scelta delle materie prime certificate in base agli standard UNI EN ISO e classificato in base alle qualità di idrorepellenza, solidità dei colori, colonna d'acqua e finissaggio. I tessuti si suddividono:
 Cotone / acrilico standard / acrilico Tempotest Parà / PVC.
 Tutte le coperture sono munite di valvola antivento di serie. In caso di maltempo si consiglia di chiudere l'ombrellone e di riaprirlo appena possibile per facilitare l'asciugatura del tessuto. Per il mantenimento della stabilità del modello Rimini, si consiglia un basamento con un peso non inferiore a kg. 50 / 70 a seconda della misura dell'ombrellone. (Non compreso nel prezzo)

Rimini Middle

Cambia il protagonista ma non cambia la situazione. Quando per necessità non si può inserire nel proprio ambiente un ombrellone tradizionale ma si vuole ugualmente avere il piacere di un Rimini ecco che giardini veneti ha creato **Rimini Middle**, il pratico mezzo ombrellone che riesce a coniugare qualità e spazio per rendere ancora più piacevole lo sfruttamento di piccoli ambienti.

I nostri tessuti di copertura, con oltre ben 70 colorazioni offrono maggiore possibilità di abbinamento e di coordinamento alle vostre necessità, tutto garantito dalla qualità e dalla scelta delle materie prime certificate in base agli standard UNI EN ISO e classificato in base alle qualità di idrorepellenza, solidità dei colori, colonna d'acqua e finissaggio.

I tessuti si suddividono :

Cotone /acrilico standard / acrilico Tempotest Parà / PVC.

Tutte le coperture sono munite di valvola antivento di serie.

In caso di maltempo si consiglia di chiudere l'ombrellone e di riaprirlo appena possibile per facilitare l'asciugatura del tessuto.

Per il mantenimento della stabilità del modello Rimini Middle, si consiglia un basamento con un peso non inferiore a kg. 50 / 70 a seconda della misura dell'ombrellone. (Non compreso nel prezzo)

Lo spazio... e il centro storico
Space... and the historic centre

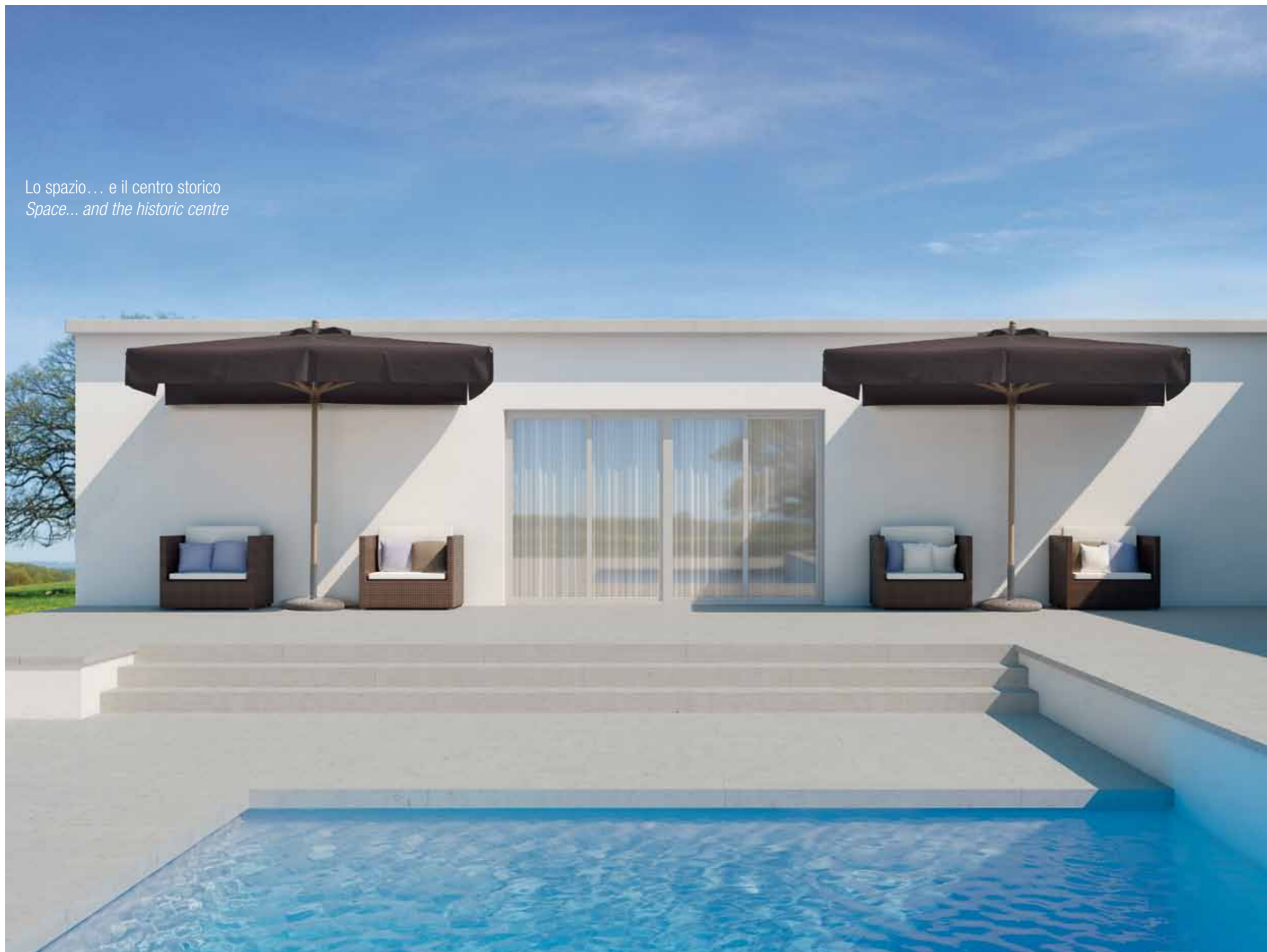

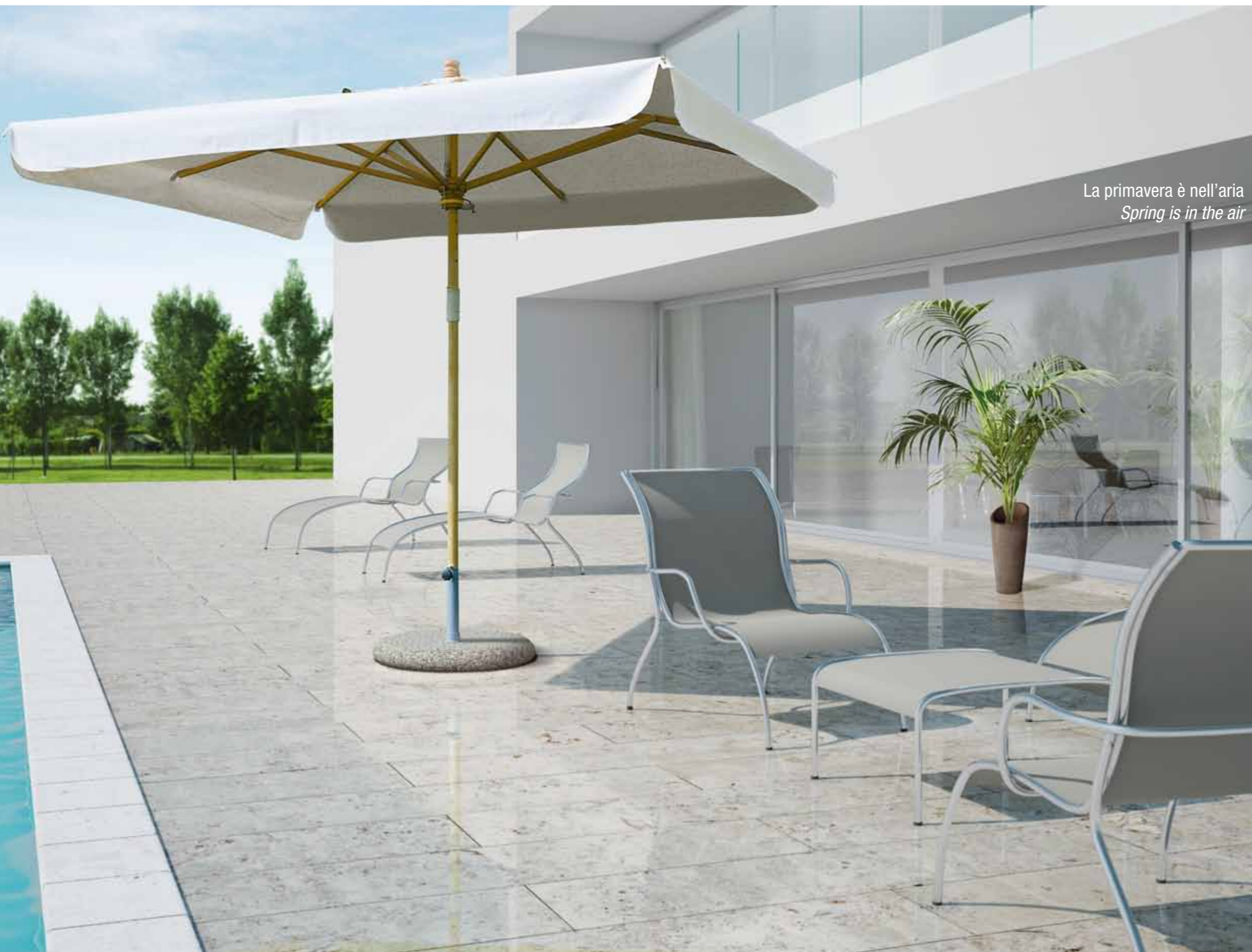

La primavera è nell'aria
Spring is in the air

Haiti

La primavera, i primi fiori che sbocciano e il profumo dell'erba appena tagliata.

Finalmente poter stare all'aria aperta... le porte sul giardino si spalancano e una ventata d'aria fresca irrompe nelle nostre case.

Il giardino prende forma, si anima di vita e di elementi semplici, naturali, come il modello **Haiti**.

Un ombrellone pratico, versatile e al tempo stesso ricco di elementi che lo caratterizzano:

- Il legno, rigorosamente naturale;
- La finitura satinata;
- L'apertura con doppia carrucola;
- La varietà dei tessuti, con oltre 70 colorazioni offrono maggiore possibilità di abbinamento e di coordinamento alle vostre necessità.

I tessuti si suddividono :

Cotone /acrilico standard / acrilico Tempotest Parà / PVC.

Tutte le coperture sono munite di valvola antivento di serie.

In caso di maltempo si consiglia di chiudere l'ombrellone e di riaprirlo appena possibile per facilitare l'asciugatura del tessuto.

Per il mantenimento della stabilità del modello Haiti, si consiglia un basamento con un peso non inferiore a kg. 50 / 70 A seconda della misura dell'ombrellone. (Non compreso nel prezzo)

Haiti Middle

Lo spazio... e il centro storico
Space... and the historic centre

Ci sono situazioni in cui, oggettivamente, non sempre in un ambiente è inseribile un ombrellone normale, anche se di dimensioni molto contenute; è per questo che Giardini Veneti ha pensato bene di ridurre le dimensioni di un ombrellone per poter dare la possibilità a chiunque di poter sfruttare l'ombra per un momento di relax.

Da quest'idea è nato **Haiti Middle**, il mezzo ombrellone in grado di risolvere tutte quelle situazioni in cui lo spazio a disposizione è veramente poco.

Tutte le mezze coperture possono essere realizzate in cotone, acrilico standard, Tempotest Parà o PVC.

La mantovana è di serie su tutti gli articoli, mentre l'apertura avviene per mezzo di carrucola.

I tessuti si suddividono :

Cotone / acrilico standard / acrilico Tempotest Parà / PVC.

Tutte le coperture sono munite di valvola antivento di serie.

In caso di maltempo si consiglia di chiudere l'ombrellone e di riaprirlo appena possibile per facilitare l'asciugatura del tessuto.

Per il mantenimento della stabilità del modello Haiti Middle, si consiglia un basamento con un peso non inferiore a kg. 50 / 70 a seconda della misura dell'ombrellone. (Non compreso nel prezzo)





Forme esili ma di carattere
streamlined designs with great character

Spring

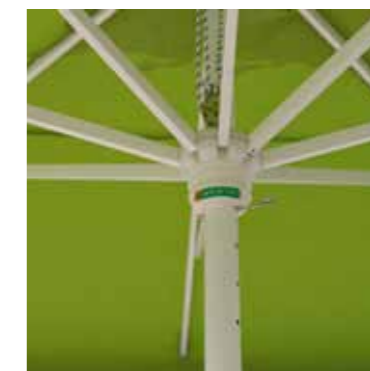

La voglia di stupire si riversa nell'adozione di tinte forti e in contrasto, in grado di spiccare.

Costruito interamente in alluminio, con possibilità di molteplici finiture (bianco, nero, silver, antracite, ecc.) si adatta a varie tipologie di ambienti. L'apertura e la chiusura avvengono con doppia carrucola anodizzata, con treccia nautica.

Disponibile in differenti misure e in diverse tipologie di coperture:

Cotone, acrilico standard, PVC, Tempotest Parà.

N.B. tutte le coperture sono munite di valvola antivento e mantovana.

Si consiglia un peso di zavorraggio non inferiore a kg. 50/70 a seconda della misura scelta.

Pineta

La perfezione della semplicità
The perfection of simplicity

Per chi della semplicità ne fa uno stile di vita questo è l'ombrellone perfetto, pratico e poco ingombrante, sa creare in ogni momento il giusto angolo di relax. Costruito in legno proveniente da foreste certificate FSC, **Pineta** ha la struttura verniciata e il telo di copertura in Cotone da 350 gr./mq.

L'apertura avviene con carrucola semplice e il telo di copertura è provvisto di manovana e valvola antiventto.

Si consiglia basamento in graniglia da kg. 55 con tubo intercambiabile a seconda del diametro del bastone dell'ombrellone scelto.

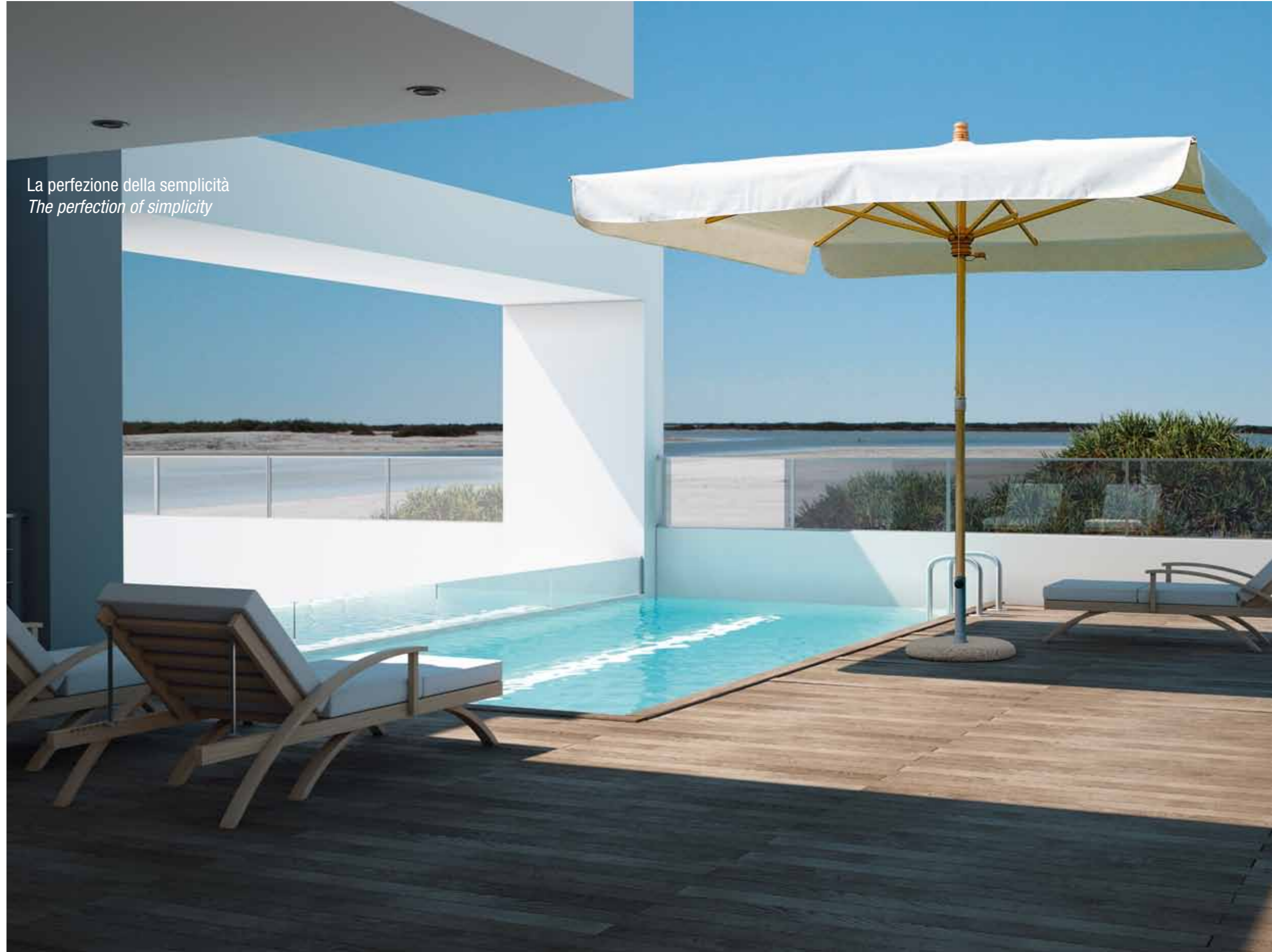



LE CHIUSURE / LOCKINGS

Windy

Windy



Il mondo gira, il tempo passa e i sogni crescono, e a tutto questo si unisce il fascino dell'essere unici, come uniche sono le ambientazioni che si creano con le chiusure Windy.

Windy è una chiusura verticale, con cassonetto.

Il cassonetto e il frontale, accolgono uno spazzolino paraspifferi per meglio aderire al soffitto e al pavimento, aumentando così la protezione al vento.

Quando Windy è avvolta, il frontale e le guarnizioni in gomma garantiscono la chiusura del cassonetto.

Il telo è realizzato di serie con PVC Preconstraint 602 bianco o avorio, con l'eventuale inserimento di finestre in Cristal o Vinitex.

Per le chiusure di larghezza inferiore a cm 350 è possibile la realizzazione interamente in Cristal con l'eventuale saldatura orizzontale.

Windy nella versione manuale è dotata di argano Geiger 1:5 e asta di manovra da cm 150 o 180, ma è disponibile anche nella versione a motore normale (obbligatoria oltre i 4 Mt) oppure con comando radio.

La sinergia tra cultura artigianale e innovazione tecnologica a cui dedichiamo costante attenzione e impegno rendono un servizio completo su misura.

Le chiusure Windy esprimono le esigenze del vivere contemporaneo donando massimo comfort e raffinatezza. Ripropongono come in un set cinematografico l'ambientazione di una casa, espressione di uno stile di vita lussuoso dove calore e semplicità si uniscono con naturalezza.

Allo stesso tempo, esternamente, attraverso la trasparenza delle chiusure si riflette un lusso fuori dal tempo e dallo spazio.

Le chiusure Windy, garantiscono protezione da vento, pioggia e sole e possono essere inserite in contesti diversi.

L'ideale per proteggere in modo sicuro e totale.

Massimo comfort e raffinatezza
Maximum comfort and a refined choice





CARATTERISTICHE TECNICHE
/ TECHNICAL FEATURES

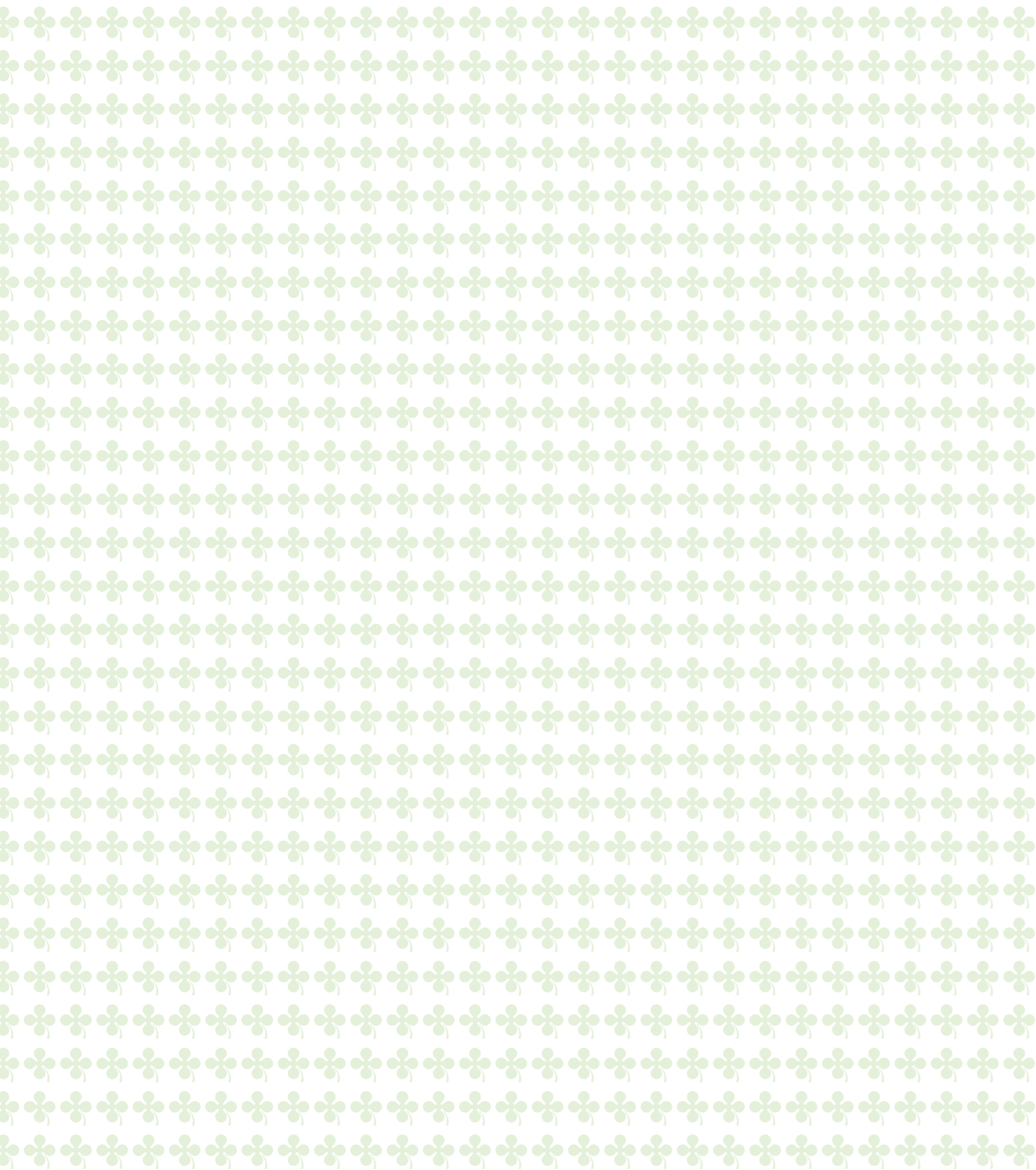

CONDIZIONI GENERALI DI VENDITA

PREMESSA:

Le presenti condizioni generali di vendita, efficaci fino a loro formale revoca, regolano tutte le forniture che come Giardini Veneti effettueremo in adempimento di ordini, commissioni ed accordi, salvo deroghe risultanti da atto scritto. Non riconosciamo intese o premesse verbali da chiunque eventualmente fatte a completamento o in deroga alle presenti condizioni.

PAGAMENTI:

Le condizioni di pagamento sono indicate nella conferma d'ordine e nella fattura. Il mancato rispetto dei termini di pagamento comporta l'addebito degli interessi di mora.

PROPRIETÀ DELLA MERCE - RISERVATO DOMINIO:

La Giardini Veneti è proprietaria della merce fino all'avvenuto pagamento della fornitura da parte del cliente.

RECLAMI E CONTESTAZIONI:

I reclami possono essere relativi ai difetti di fabbricazione o danni di trasporto. Nel primo caso, il reclamo deve essere dettagliato e possibilmente accompagnato da una foto ed indirizzato al fornitore via lettera raccomandata fax o e-mail entro 8 giorni dal ricevimento della merce. Se invece il reclamo si riferisce a danni di trasporto presunti o reali, la documentazione relativa al reclamo dovrà essere inoltrata al trasportatore e copia al fornitore entro e non oltre 6 giorni a partire dalla data di consegna.

MERCE RESA:

Eventuali resi saranno accettati solo se preventivamente autorizzati per iscritto dal fornitore. In tale caso, il costo del trasporto, sarà a carico del mittente.

DIMENSIONI STANDARD E FUORI MISURA, PESO ESPRESSO IN KILOGRAMMI:

Le dimensioni sono espresse in centimetri. Per dimensioni fuori misura, chiedere fattibilità e prezzo al fornitore.

MODIFICA ORDINE:

Eventuali modifiche, saranno accettate non oltre 8 giorni dalla data di conferma dell'ordine via fax o e-mail.

MATERIALI:

I colori e le finiture dei materiali riportate nella documentazione, sono puramente indicativi. Eventuali differenze con i prodotti stessi, devono essere accettate dall'acquirente malgrado l'impegno del fornitore a fornire prodotti di elevato standard qualitativo, indicati nella "scheda tecnica del prodotto"; eventuali modifiche nel tempo devono essere considerati come normali ed accettabili dall'acquirente.

CONSEGNE:

La data di consegna è puramente indicativa e non impegnativa; perciò nessuna richiesta di danni conseguente al ritardo di consegna potrà essere presa in considerazione.

MODIFICHE:

L'azienda si riserva il diritto di modificare dimensioni e materiali dei suoi modelli senza obbligo di preavviso. I dati tecnici del catalogo e del presente listino non sono vincolanti per il fornitore.

MARCHIO:

GIARDINI VENETI è un marchio registrato, pertanto è fatto divieto di rimozione, cancellazione o mascheramento dello stesso.

DEROGHE:

Eventuali deroghe saranno accettate solo se preventivamente autorizzate per iscritto dal fornitore.

CONTROVERSIE:

In caso di controversia il tribunale competente è quello di Padova.

N.B. Per i fuori misura si applica la maggiorazione del 30%.

SISTO Modello Brevettato

pag. 7

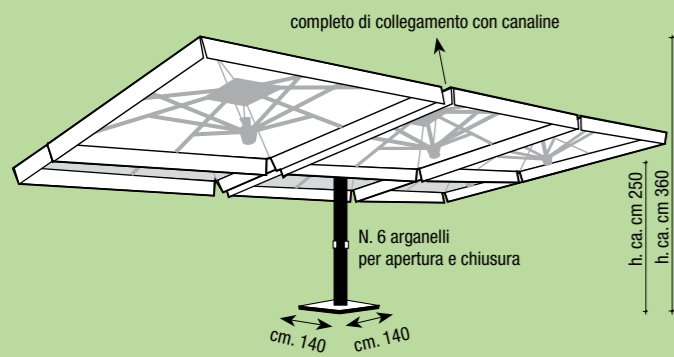

1 Sisto = 15 colli

INGOMBRO: mt 0,50 x 0,50 per misura

Basamento escluso mattonelle

PESO: ca. 150 kg

DIMENSIONI: 140 x 140 cm

Stecche intercambiabili 20 x 35 cm - corona ø 180 mm

**N.B. Si raccomanda un peso di zavorraggio non inferiore a 500 kg.
Zavorre non comprese nel prezzo.**
ACCESSORI:

Tavolo di servizio in legno fenolico marino ø 110

Mobile ripostiglio in legno fenolico marino

Motorizzazione con pompa idraulica

Cappotta rigida rialzata in: acrilico, Tempotest, PVC

modello model	sostegno support
600 x 900	Base o Plinto
1050 x 700	Base o Plinto
600 x 1200	Base o Plinto
800 x 900	Base o Plinto
800 x 1200	Plinto

MODULO SINGOLO Modello Brevettato

pag. 11

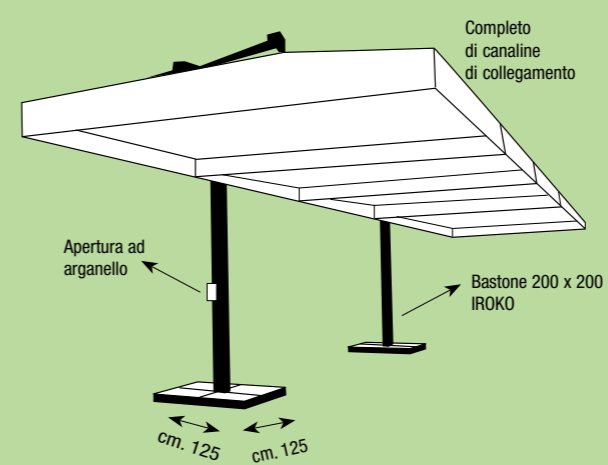

Stecche di legno 20 x 35

**N.B. Richiedere pesi idonei prima della posa.
Zavorre non comprese nel prezzo.**

modello model	capotte capotte
400 x 1200	4 da 300 x 400
400 x 1500	5 da 300 x 400
400 x 1800	6 da 300 x 400
300 x 1600	4 da 300 x 400
300 x 2000	5 da 300 x 400
300 x 2400	6 da 300 x 400
400 x 1600	4 da 400 x 400
400 x 2000	5 da 400 x 400
400 x 2400	6 da 400 x 400

MODULO DOPPIO Modello Brevettato

pag. 9

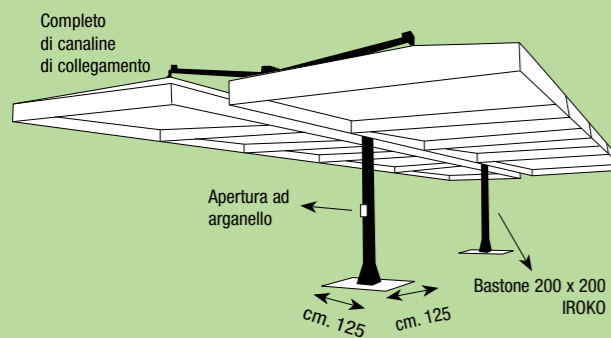

modello model	capotte capotte
800 x 1200	8 da 300 x 400
800 x 1500	10 da 300 x 400
800 x 1800	12 da 300 x 400
600 x 1600	8 da 300 x 400
600 x 2000	10 da 300 x 400
600 x 2400	12 da 300 x 400
800 x 1600	8 da 400 x 400
800 x 2000	10 da 400 x 400
800 x 2400	12 da 400 x 400

Stecche di legno 20 x 35

**N.B. Richiedere pesi idonei prima della posa.
Zavorre non comprese nel prezzo.**
QUADRIFOGLIO

pag. 13

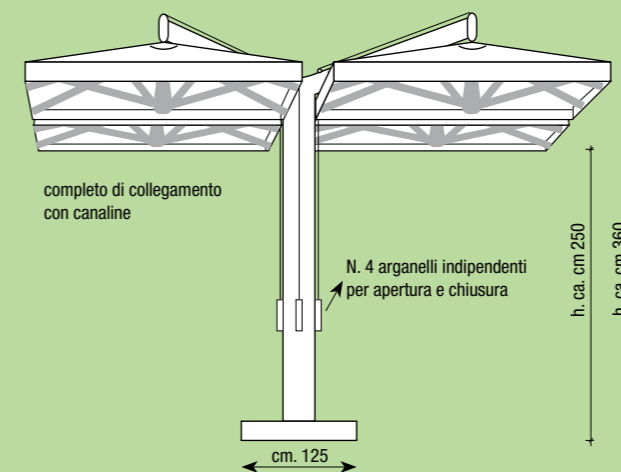

INGOMBRO: mt 0,50 x 0,50 per misura

Basamento metallo escluso mattonelle

PESO: ca. 100 kg

DIMENSIONI: 125 x 125 cm

Stecche intercambiabili 20 x 35 cm - corona ø 180 mm

N.B. Si raccomanda un peso di zavorraggio non inferiore a 500 kg.

1 Quadrifoglio = 9 colli

modello model
600 x 600
700 x 700
800 x 800
1000 x 1000 con punto e stecche alluminio
600 x 800

ACCESSORI:

Con zincatura a caldo

Mobile ripostiglio

Tavolo di servizio in multistrato fenolico marino ø 110

Motorizzazione per chiusura elettrica (sistema brevettato)

Cappello superiore per convoglio acqua: acrilico, Tempotest, PVC

SCARABEO

pag. 15

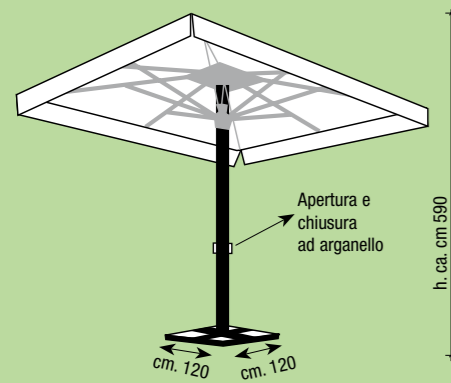

modello model	altezza high	profilo esterno	profilo telescopico	stecche ribs	pendente valance	arganello pulley	imballo packed dim.
Ø 600	590	100 x 100	90 x 90	20 x 40	•	•	600 x 50 x 50
Ø 700	590	100 x 100	90 x 90	20 x 40	•	•	600 x 50 x 50
500 x 500	590	100 x 100	90 x 90	20 x 40	•	•	600 x 50 x 50
600 x 600	590	100 x 100	90 x 90	20 x 40	•	•	600 x 50 x 50

**N.B. Si raccomanda un peso di zavorraggio non inferiore a 500 kg.
Zavorre non comprese nel prezzo.
Per la movimentazione di questo ombrellone è utile l'utilizzo di una gru meccanica.**

TRILUNE Modello Brevettato

pag. 17

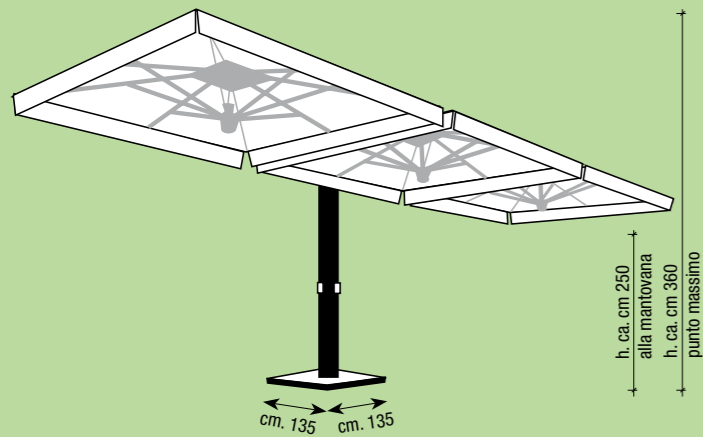

1 Trilune = 9 colli

INGOMBRO: mt 0,50 x 0,50 per misura

Basamento escluso mattonelle

PESO: ca. 130 kg

DIMENSIONI: 135 x 135 cm

Stecche intercambiabili 20 x 35 cm - corona Ø 180 mm

N.B. Si raccomanda un peso di zavorraggio non inferiore a 480 kg.

ACCESSORI:
Tavolo di servizio
Mobile ripostiglio
Motorizzazione per chiusura elettrica
Per zincatura a caldo

ATENE LUSO DOPPIO

pag. 19

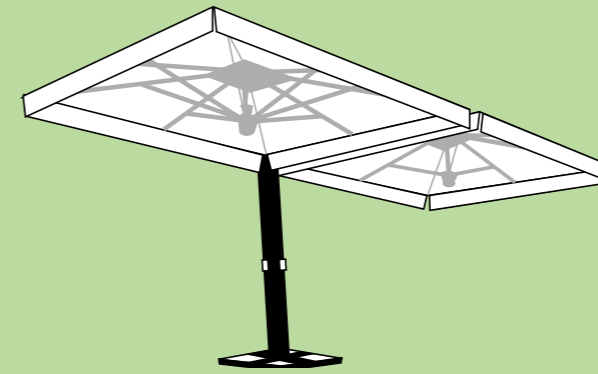

modello model
300 x 600
350 x 700
300 x 800
400 x 800
* 500 x 1000

* 500 x 1000 Bastone metallo + stecche alluminio

1 Atene Lusso Doppio = 6 colli

**N.B. Si raccomanda un peso di zavorraggio non inferiore a 480 kg.
Zavorre non comprese nel prezzo.**

INGOMBRO: mt 0,50 x 0,25 per misura

Basamento metallo escluso mattonelle

PESO: ca. 100 kg

DIMENSIONI: 119 x 119 cm

Stecche intercambiabili 20 x 35 cm - corona Ø 180 mm

ACCESSORI:

Con zincatura a caldo

Mobile ripostiglio

Tavolo di servizio in multistrato fenolico marino

Motorizzazione per chiusura elettrica (sistema brevettato)

REVERSO

pag. 23

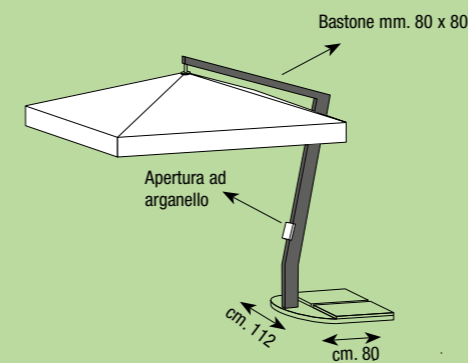

modello model	altezza high	peso weight	bastone pole	pendente valance
300 x 300	350	80	120 x 120	•
350 x 350	350	85	120 x 120	•
300 x 400	350	85	120 x 120	•
400 x 400	350	90	120 x 120	•

1 Reverso = 4 colli

Stecche alluminio 20 x 40

Basamento da posizionare posteriormente all'ombrellone, composto da due alloggi per n. 4 mattonelle del peso di kg. 60 cad. da sovrapporre.

**N.B. Si raccomanda un peso di zavorraggio non inferiore a 480 kg.
I pesi di zavorraggio non sono compresi nel prezzo (per i pesi fare riferimento alle piastre 50 x 50 da 60 kg. presenti alla pagina dei basamenti)**

STEEL

pag. 25

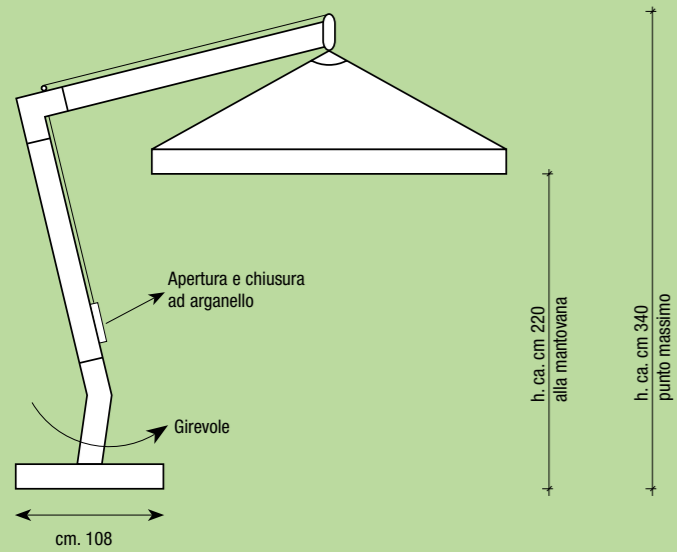

BASTONE IROKO 95 x 95

modello model	peso weight
Ø 400	55
200 x 300	50
300 x 300	55
350 x 350	60
400 x 400	65
300 x 400	60

BASTONE IROKO 120 x 120

modello model	peso weight
300 x 300	65
350 x 350	60
300 x 400	65
400 x 400	70

Basamento di metallo escluso mattonelle
PESO: ca. 20 kg.
DIMENSIONI: 108x108 cm.

**N.B. Si raccomanda un peso di zavorraggio non inferiore a 240 kg.
Zavorre non comprese nel prezzo.**

ATENE LUSO

pag. 27

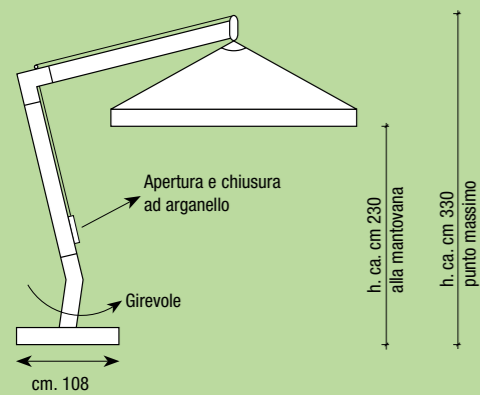

1 Atene Lusso = 4 colli

ACCESSORI:
Con zincatura a caldo

BASTONE IROKO 95 x 95

modello model	altezza high	peso weight	bastone pole
Ø 400	330	55	95 x 95
300 x 300	330	55	95 x 95
200 x 200	330	50	95 x 95
250 x 250	330	52	95 x 95
350 x 350	330	60	95 x 95
400 x 400	310	65	95 x 95
200 x 300	330	52	95 x 95
300 x 400	330	60	95 x 95

BASTONE IROKO 120 x 120

modello model	altezza high	peso weight	bastone pole
300 x 300	330	65	120 x 120
350 x 350	330	75	120 x 120
300 x 400	330	80	120 x 120
400 x 400	340	90	120 x 120

ATENE LUSO METALLO/ALLUMINIO

pag. 27

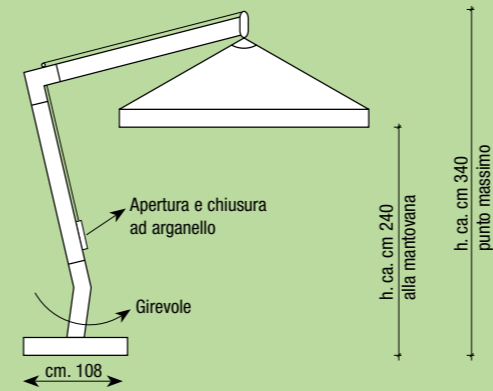

1 Atene Lusso Metallo = 4 colli

**N.B. Si raccomanda un peso di zavorraggio non inferiore a 240 kg.
Zavorre non comprese nel prezzo.**

modello model	altezza high (cm)	peso weight	bastone pole
200 x 300	330	52	100 x 100
300 x 400	330	55	100 x 100
300 x 300	330	65	100 x 100
400 x 400	340	60	100 x 100
500 x 500	400	60	120 x 120

ATENE

pag. 29

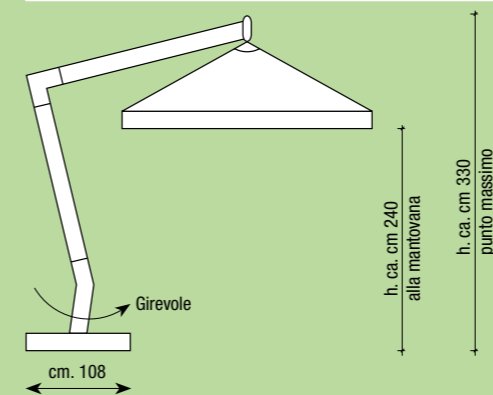

* Stecche 17x35

1 Atene = 4 colli

**N.B. Si raccomanda un peso di zavorraggio non inferiore a 240 kg.
Zavorre non comprese nel prezzo.**

ACCESSORI:
Con zincatura a caldo

modello model	altezza high	peso weight	bastone pole	pendente valance
Ø 300	330	40	95 x 95	•
Ø 350	330	45	95 x 95	•
Ø 400	330	49	95 x 95	•
300 x 300	330	45	95 x 95	•
350 x 350	330	55	95 x 95	•
400 x 400	340	60	95 x 95	•
200 x 300	330	40	95 x 95	•
300 x 400	330	55	95 x 95	•

MINIMAL

pag. 31

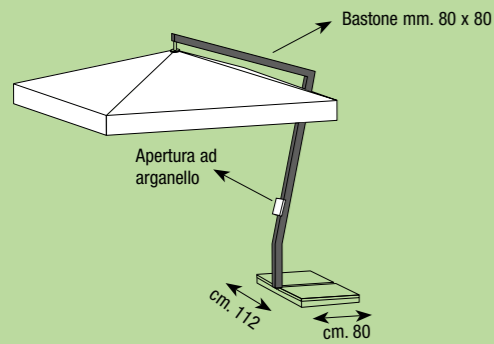

modello model	altezza high	peso weight	bastone pole	pendente valance
200 x 200	330	45	100 x 100	•
200 x 300	330	50	100 x 100	•
300 x 300	330	50	100 x 100	•
350 x 350	330	55	100 x 100	•
400 x 400	330	60	100 x 100	•
300 x 400	330	55	100 x 100	•

1 Minimal = 4 colli

Stecche di legno 17 x 35

**N.B. Si consiglia un peso di zavorraggio non inferiore a 240 kg.
Zavorre non comprese nel prezzo.**

SPIRIT

pag. 33

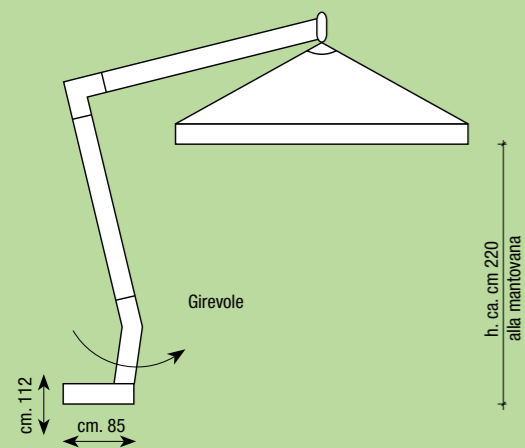

modello model	altezza high	peso weight	bastone pole
300 x 300	330	40	95 x 95
300 x 400	330	45	95 x 95
400 x 400	340	49	95 x 95

1 Spirit = 4 colli

Stecche intercambiabili 17 x 35 cm

**N.B. Si raccomanda un peso di zavorraggio non inferiore a 240 kg.
Zavorre non comprese nel prezzo.**

SPIRIT LUSO

pag. 33

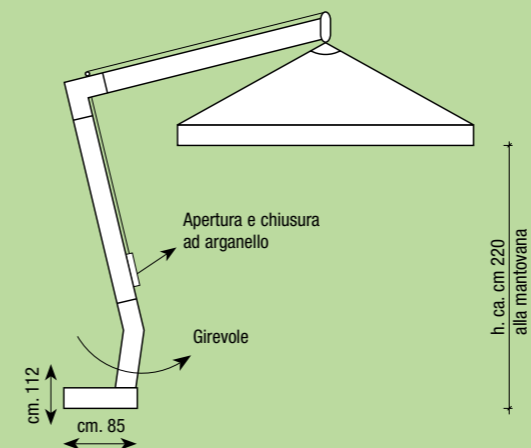

1 Spirit Lusso = 4 colli

Stecche intercambiabili 17 x 35 cm

**N.B. Si raccomanda un peso di zavorraggio non inferiore a 240 kg.
Zavorre non comprese nel prezzo.**

FLY

pag. 35

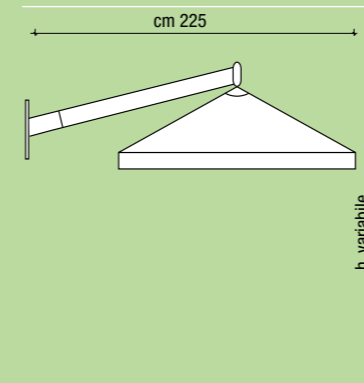

**N.B. Si raccomanda di bullonare al muro la struttura.
Apertura e chiusura avvengono con carrucola.**

modello model	peso weight	bastone pole	pendente valance
Ø 300	30	80 x 80	•
Ø 350	35	80 x 80	•
Ø 400	39	80 x 80	•
300 x 300	35	80 x 80	•
400 x 400	45	80 x 80	•
200 x 300	30	80 x 80	•
300 x 400	45	80 x 80	•

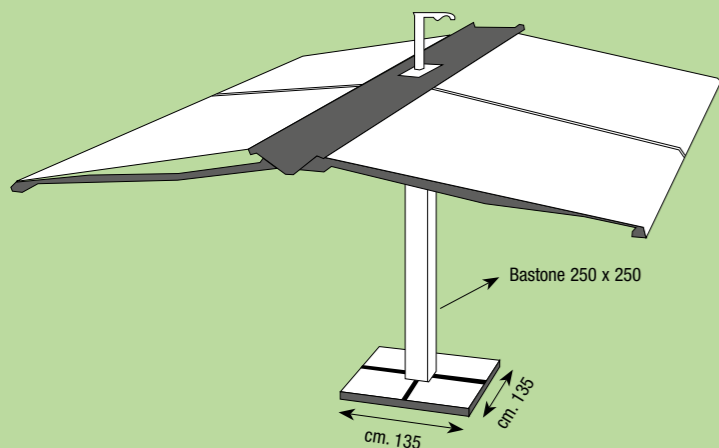

larghezza (mt)	apertura (mt)
7,10	6,00 (3,00+3,00)
7,10	7,00 (3,50+3,50)
7,10	7,50 (3,75+3,75)
8,30	6,00 (3,00+3,00)
8,30	7,00 (3,50+3,50)
8,30	7,50 (3,75+3,75)
9,45	6,00 (3,00+3,00)
9,45	7,00 (3,50+3,50)
9,45	7,50 (3,75+3,75)
10,65	6,00 (3,00+3,00)
10,65	7,00 (3,50+3,50)
10,65	7,50 (3,75+3,75)
11,80	6,00 (3,00+3,00)
11,80	7,00 (3,50+3,50)
11,80	7,50 (3,75+3,75)

1 Aliseo = 14 colli max

N.B. La movimentazione di questa struttura richiede l'utilizzo di gru meccanica.

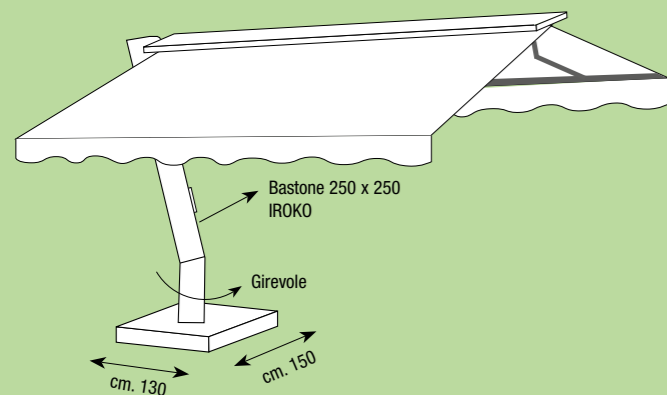

larghezza (mt)	apertura (mt)
3,60	3,00 (1,50+1,50)
3,60	4,00 (2,00+2,00)
3,60	4,50 (2,25+2,25)
3,60	5,00 (2,50+2,50)
3,60	5,50 (2,75+2,75)
4,80	4,00 (2,00+2,00)
4,80	4,50 (2,25+2,25)
4,80	5,00 (2,50+2,50)
4,80	5,50 (2,75+2,75)
4,80	6,00 (3,00+3,00)
4,80	6,50 (3,25+3,25)
4,80	7,00 (3,50+3,50)
4,80	7,50 (3,75+3,75)
6,00	4,00 (2,00+2,00)
6,00	4,50 (2,25+2,25)
6,00	5,00 (2,50+2,50)
6,00	5,50 (2,75+2,75)
6,00	6,00 (3,00+3,00)
6,00	6,50 (3,25+3,25)
6,00	7,00 (3,50+3,50)
6,00	7,50 (3,75+3,75)

1 Meridiana = 10 colli max

N.B. Per una maggiore stabilità di Meridiana si consiglia di bullonarla al suolo. In alternativa c'è la possibilità di avere il plinto da affogare su gettata di cemento.

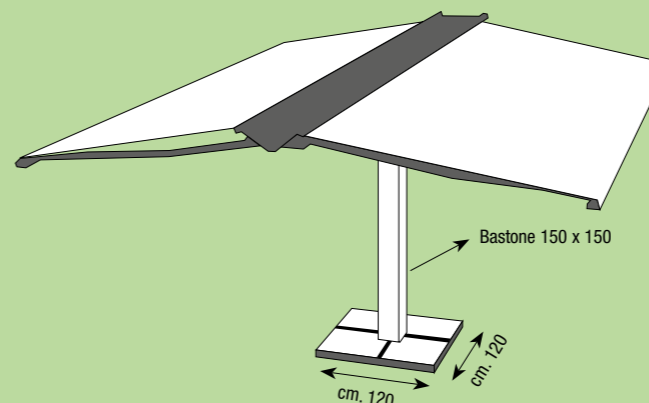

larghezza (mt)	apertura (mt)
2,40	4,00 (2,00+2,00)
3,60	5,00 (2,50+2,50)
3,60	6,00 (3,00+3,00)
4,75	4,00 (2,00+2,00)
4,75	5,00 (2,50+2,50)
4,75	6,00 (3,00+3,00)
4,75	7,00 (3,50+3,50)
4,75	7,50 (3,75+3,75)
6,00	5,00 (2,50+2,50)
6,00	6,00 (3,00+3,00)
6,00	7,00 (3,50+3,50)

1 Larus = 7 colli

N.B. Zavorre non comprese nel prezzo.

N.B. Allacciamenti e interventi sugli impianti elettrici devono essere effettuati esclusivamente da personale specializzato ed autorizzato a rilasciare le necessarie certificazioni di conformità.

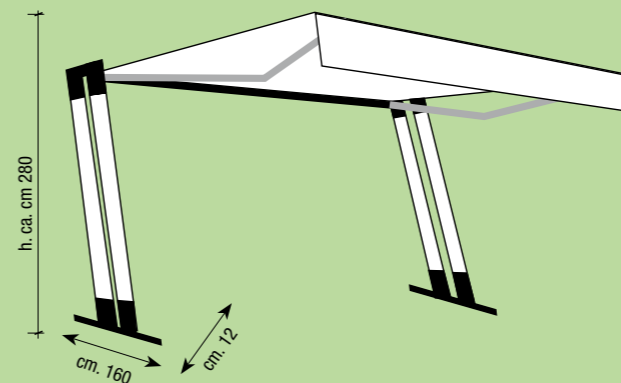

modello model	modello model	modello model
300 x 150	475 x 200	600 x 300
300 x 175	475 x 225	600 x 325
300 x 200	475 x 250	600 x 350
300 x 225	475 x 275	600 x 375
300 x 250	475 x 300	710 x 200
360 x 150	475 x 325	710 x 225
360 x 175	475 x 350	710 x 250
360 x 200	475 x 375	710 x 275
360 x 225	600 x 150	710 x 325
360 x 250	600 x 175	710 x 350
360 x 275	600 x 200	710 x 375
360 x 300	600 x 225	
475 x 150	600 x 250	
475 x 175	600 x 275	

N.B. Aggiungere alle misure ingombro cm. 40

1 Thalia = 7 colli

Accessori:
 Motorizzazione composta da n.1 motore
 Prezzo a richiesta. Piastre per zavorraggio 160 kg di n. 2 pezzi

MARTINETTE

pag. 47

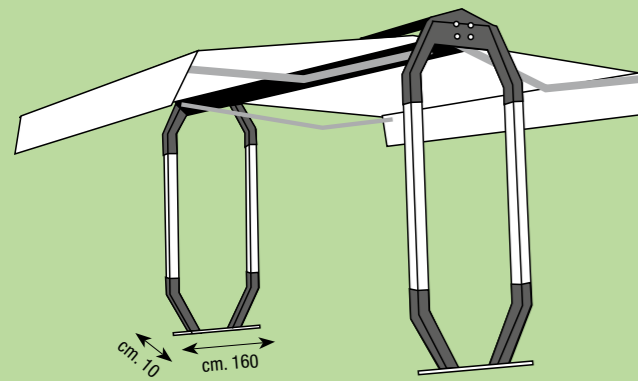

modello (lunghezza x larghezza)	modello (lunghezza x larghezza)	modello (lunghezza x larghezza)
300 x 300	475 x 350	600 x 500
300 x 350	475 x 400	600 x 550
300 x 400	475 x 450	600 x 600
300 x 450	475 x 500	600 x 650
300 x 500	475 x 550	600 x 700
360 x 300	475 x 600	600 x 750
360 x 350	475 x 650	710 x 400
360 x 400	475 x 700	710 x 450
360 x 450	475 x 750	710 x 500
360 x 500	600 x 300	710 x 600
360 x 550	600 x 350	710 x 650
360 x 600	600 x 400	710 x 700
475 x 300	600 x 450	710 x 750

1 Martinette = 9 colli

INGOMBRO: 25 cm x misura larghezza

**N.B. Si consiglia di fissare la struttura a pavimento.
Dove non fosse possibile forare il suolo, possibilità di ancoraggio con
piastre di contrappeso.**

Accessori:
Motorizzazione composta da 2 motori
Prezzo a richiesta. 2 Piastre per zavorraggio da 160 kg

EOS

Modello Brevettato

pag. 49

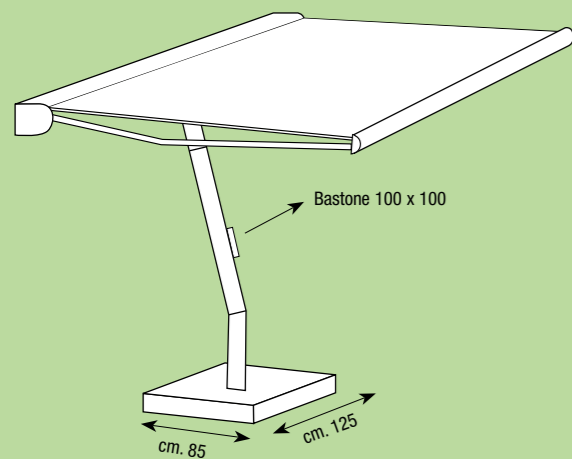

larghezza (mt)	apertura (mt)
2,40	2,00
3,60	2,00
3,60	3,00
4,75	2,00
4,75	2,50
4,75	3,00
4,75	3,25
4,75	3,50
4,75	3,75

1 Eos = 5 colli

N.B. Zavorre non comprese nel prezzo.

LUXURY

pag. 53

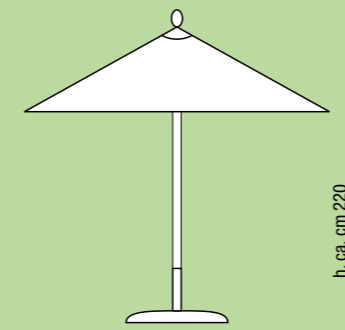

modello model	altezza high	peso weight	bastone pole	stecche ribs	pendente valance	carrucola pulley	imballo packed dim.
Ø 300	260	24	60	8 da 20 x 40		•	20 x 20 x 275
Ø 350	260	25	60	8 da 20 x 40		•	20 x 20 x 275
Ø 400	305	26	60	10 da 20 x 40		•	20 x 20 x 275
Ø 500	320	30	60	10 da 20 x 40		•	20 x 20 x 330
300 x 300	260	24	60	8 da 20 x 40		•	20 x 20 x 275
350 x 350	305	26	60	8 da 20 x 40		•	20 x 20 x 310
400 x 400	320	28	60	8 da 20 x 40		•	20 x 20 x 300
300 x 400	305	26	60	8 da 20 x 40		•	20 x 20 x 275

base non compresa nel prezzo
(vedere paragrafo basamenti)

Copertura con mantovana +10% sui prezzi esposti.

ELEGANCE

pag. 55

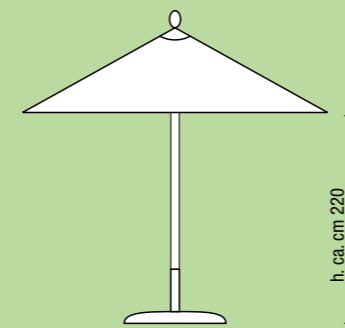

modello model	altezza high	peso weight	bastone pole	stecche ribs	pendente valance	carrucola pulley	imballo packed dim.
Ø 300	260	24	60	8 da 20 x 40		•	20 x 20 x 275
Ø 350	260	25	60	8 da 20 x 40		•	20 x 20 x 275
Ø 400	305	26	60	10 da 20 x 40		•	20 x 20 x 275
Ø 500	320	30	60	10 da 20 x 40		•	20 x 20 x 330
300 x 300	260	24	60	8 da 20 x 40		•	20 x 20 x 275
350 x 350	305	26	60	8 da 20 x 40		•	20 x 20 x 275
400 x 400	320	28	60	8 da 20 x 40		•	20 x 20 x 300
300 x 400	305	26	60	8 da 20 x 40		•	20 x 20 x 275

base non compresa nel prezzo
(vedere paragrafo basamenti)

Copertura con mantovana +10% sui prezzi esposti.

RIMINI TELESCOPICO

pag. 57

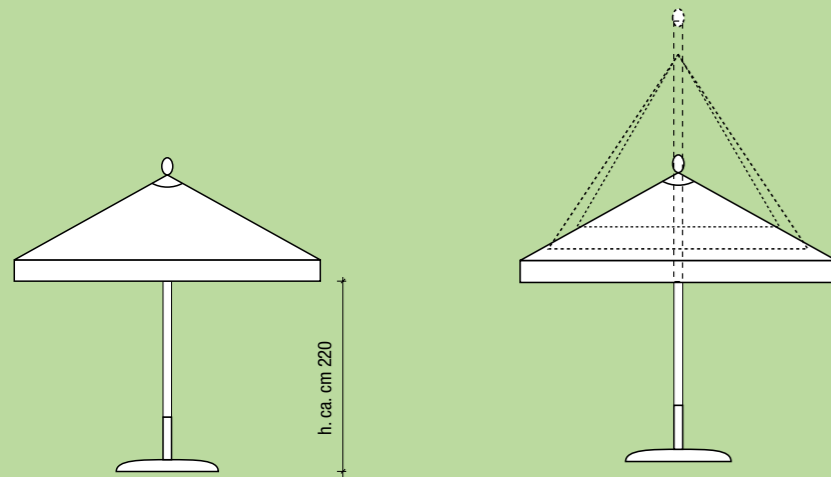

modello model	altezza high	peso weight	bastone pole	stecche ribs	pendente valance	carrucola pulley	imballo packed dim.
300 x 400	340	30	58	8 da 17 x 35	•	•	20 x 20 x 360
350 x 350	340	30	58	8 da 17 x 35	•	•	20 x 20 x 360
400 x 400	360	36	58	8 da 17 x 35	•	•	20 x 20 x 360
Ø 500	360	39	58	10 da 17 x 35	•	•	20 x 20 x 360

RIMINI

pag. 59

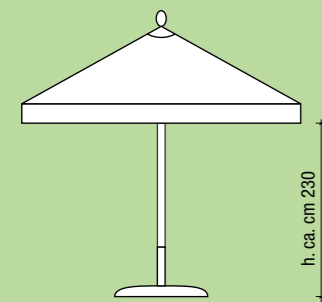

base non compresa nel prezzo
(vedere paragrafo basamenti)

modello model	altezza high	peso weight	bastone pole	stecche ribs	pendente valance	carrucola pulley	imballo packed dim.
Ø 250	260	15	38	6 da 17 x 35	•	•	20 x 20 x 275
Ø 300	260	15	58	8 da 17 x 35	•	•	20 x 20 x 275
Ø 350	260	20	58	8 da 17 x 35	•	•	20 x 20 x 275
Ø 400	305	25	58	10 da 17 x 35	•	•	20 x 20 x 275
Ø 500	320	35	58	10 da 17 x 35	•	•	20 x 20 x 275
200 x 200	260	15	38	4 da 17 x 35	•	•	20 x 20 x 275
300 x 300	260	20	58	8 da 17 x 35	•	•	20 x 20 x 275
350 x 350	305	27	58	8 da 17 x 35	•	•	20 x 20 x 275
400 x 400	320	33	58	8 da 17 x 35	•	•	20 x 20 x 275
200 x 300	260	20	58	6 da 17 x 35	•	•	20 x 20 x 275
250 x 350	260	20	58	6 da 17 x 35	•	•	20 x 20 x 275
300 x 400	305	27	58	8 da 17 x 35	•	•	20 x 20 x 275

N.B. Per il mantenimento della stabilità del modello Rimini, si consiglia un basamento con un peso non inferiore a kg. 50 / 70 a seconda della misura dell'ombrellone. (Non compreso nel prezzo)

RIMINI MIDDLE

pag. 61

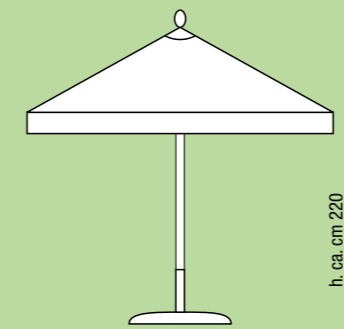

base non compresa nel prezzo
(vedere paragrafo basamenti)

modello model	altezza high	peso weight	bastone pole	stecche ribs	pendente valance	carrucola pulley	imballo packed dim.
300 x 150	260	18	58	5 da 17 x 35	•	•	20 x 20 x 275
400 x 200	260	27	58	5 da 17 x 35	•	•	20 x 20 x 275

N.B. Per il mantenimento della stabilità del modello Rimini, si consiglia un basamento con un peso non inferiore a kg. 50 / 70 a seconda della misura dell'ombrellone. (Non compreso nel prezzo)

HAITI

pag. 53

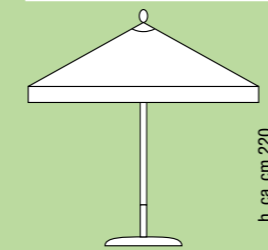

base non compresa nel prezzo
(vedere paragrafo basamenti)

modello model	altezza high	peso weight	bastone pole	stecche ribs	pendente valance	carrucola pulley	imballo packed dim.
250	260	10	38	6 da 17 x 35			20 x 20 x 275
300	260	13	48	8 da 17 x 35		•	20 x 20 x 275
350	260	14	48	8 da 17 x 35		•	20 x 20 x 275
400	290	22	48	10 da 17 x 35		•	20 x 20 x 275
500	320	29	58	10 da 17 x 35		•	20 x 20 x 275
200 x 200	260	10	38	4 da 17 x 35	•	•	20 x 20 x 275
250 x 250	260	13	38	4 da 17 x 35	•	•	20 x 20 x 275
300 x 300	260	17	48	8 da 17 x 35	•	•	20 x 20 x 275
350 x 350	305	23	48	8 da 17 x 35	•	•	20 x 20 x 275
400 x 400	320	29	58	8 da 17 x 35	•	•	20 x 20 x 275
200 x 300	260	13	48	6 da 17 x 35	•	•	20 x 20 x 275
250 x 350	260	13	48	6 da 17 x 35	•	•	20 x 20 x 275
300 x 400	305	24	48	8 da 17 x 35	•	•	20 x 20 x 275

N.B. Si consiglia basamento in graniglia da 55 kg. con tubo intercambiabile a seconda del diametro del bastone dell'ombrellone scelto.

HAITI MIDDLE

pag. 65

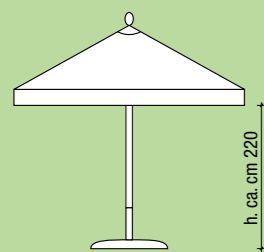

modello model	altezza high	peso weight	bastone pole	stecche ribs	pendente valance	carrucola pulley	imballo packed dim.
300 X 150	2,6	14	58	5 da 17 x 35	•	•	20 x 20 x 275
400 x 200	2,6	24	58	5 da 17 x 35	•	•	20 x 20 x 275

base non compresa nel prezzo
(vedere paragrafo basamenti)

N.B. Si consiglia basamento in graniglia da 55 kg. con tubo intercambiabile a seconda del diametro del bastone dell'ombrellone scelto.

SPRING

pag. 67

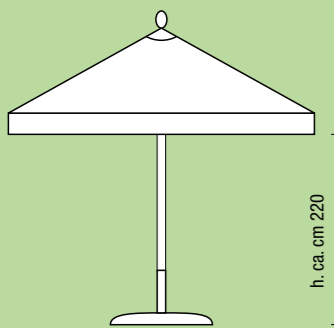

base non compresa nel prezzo
(vedere paragrafo basamenti)

modello model	altezza high	peso weight	bastone pole	stecche ribs	pendente valance	carrucola pulley	imballo packed dim.
Ø 300	260	25	50	8 da 15 x 25	•	•	20 x 20 x 275
Ø 350	260	25	60	8 da 15 x 25	•	•	20 x 20 x 275
Ø 400	260	25	60	8 da 15 x 25	•	•	20 x 20 x 310
300 x 300	260	20	50	8 da 15 x 25	•	•	20 x 20 x 275
350 x 350	305	27	60	8 da 20 x 40	•	•	20 x 20 x 310
400 x 400	320	33	60	8 da 20 x 40	•	•	20 x 20 x 330
200 x 300	260	20	50	6 da 15 x 25	•	•	20 x 20 x 275
300 x 400	305	27	60	8 da 20 x 40	•	•	20 x 20 x 310

N.B. Si consiglia basamento in graniglia da kg.55 con tubo intercambiabile a seconda del diametro dell'ombrellone scelto.

PINETA

pag. 69

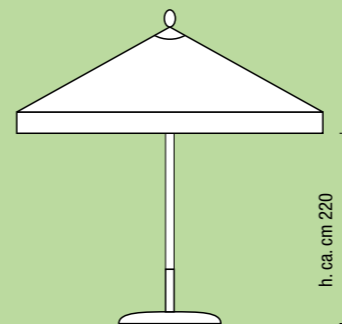

modello model	altezza high	peso weight	bastone pole	stecche ribs	pendente valance	carrucola pulley	imballo packed dim.
300	260	12	38	6 da 17x24	•	•	16 x 16 x 180
250 x 250	260	13	38	4 da 17x24	•	•	18 x 18 x 200
300 x 300	260	16	48	8 da 17x24	•	•	20 x 20 x 240
200 x 300	260	12	38	6 da 17x24	•	•	18 x 18 x 220
300 x 400	290	20	48	8 da 17x24	•	•	20 x 20 x 300

base non compresa nel prezzo
(vedere paragrafo basamenti)

N.B. Si consiglia basamento in graniglia da 55 kg. con tubo intercambiabile a seconda del diametro del bastone dell'ombrellone scelto.

WINDY

pag. 73

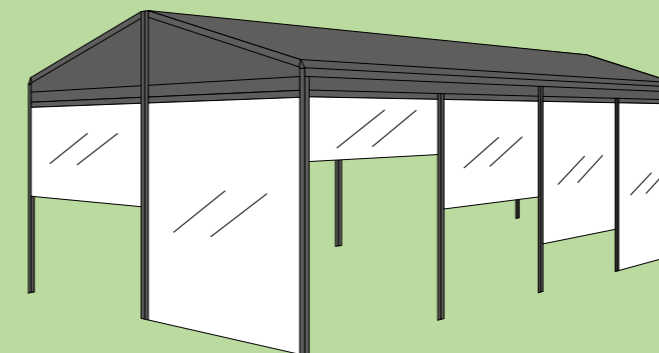

In restyling

PEZZI DI RICAMBIO

modello
Stecca di ricambio
Corona centrale 1 pz. 140-160
Corona centrale 1 pz. 180
Bastone centrale
Mod.Rimini e Haiti
Bastone Iroko 100x100
per Mod. Atene e Atene Lusso
Bastone Mod. Spirit
Carrucola doppia anodizzata oro per Mod. Rimini
Carrucola doppia tropicalizzata oro per Mod. Haiti
Spinotto per Mod. Haiti e Rimini
Pigna superiore in legno per mod. Rimini, Haiti e Pineta
Cupola superiore in legno per tutti i modelli a sbalzo
Arganello completo per tutti i modelli a sbalzo
Punta superiore in metallo per Mod. Atene e Atene Lusso
Filo inox/mt
Paletto metallo per Atene Lusso
Treccia legno
Routine con viti

BASAMENTI

modello
Base in graniglia lavata con tubo intercambiabile KG. 25
Base in graniglia lavata con tubo intercambiabile KG. 35
Base in graniglia lavata con tubo intercambiabile KG. 55
Base in graniglia lavata con tubo intercambiabile KG. 75
Tubi per basi graniglia
Quadrotto per Atene e Atene Lusso
Base per Atene e Atene Lusso
Piastre in graniglia lavata per ombrellone SBALZO KG. 62
Piastre in metallo cm. 60x60 con piedini, tubo H. cm. 60 Kg. 40 ca.

ACCESSORI E APPLICAZIONI

modello
Capotta rigida rialzata (sfiatoio rigido) Acrilico
Capotta rigida rialzata (sfiatoio rigido) Tempotest PARA'
Capotta rigida rialzata (sfiatoio rigido) PVC
Applicazione velcro/mt.
Grondaie
Tiranti
Teli ombra laterali ACRILICO a mq.
Teli ombra laterali PARA' a mq.
Teli ombra laterali PVC a mq.
Sacche (custodia) per ombrellone con zip
Sacche (custodia) per ombrelloni rafia

CAPOTTE

modello
Capotte 300x300 senza tessuto per mod. Atene e Atene Lusso
Capotte 300x300 con tessuto Acrilico per mod. Atene e Atene Lusso
Capotte 300x300 con tessuto Tempotest PARA' per mod. Atene e Atene Lusso
Capotte 300x300 con tessuto PVC per mod. Atene e Atene Lusso
Capotte 300x400 senza tessuto per mod. Atene e Atene Lusso
Capotte 300x400 con tessuto Acrilico per mod. Atene e Atene Lusso
Capotte 300x400 con tessuto Tempotest PARA' per mod. Atene e Atene Lusso
Capotte 300x400 con tessuto PVC per mod. Atene e Atene Lusso
Capotte 300x400 con tessuto Tempotest PARA' per mod. Atene e Atene Lusso con stecche alluminio
Capotte 400x400 senza tessuto per mod. Atene e Atene Lusso
Capotte 400x400 con tessuto Acrilico per mod. Atene e Atene Lusso
Capotte 400x400 con tessuto Tempotest PARA' per mod. Atene e Atene Lusso
Capotte 400x400 con tessuto PVCper mod. Atene e Atene Lusso
Capotte 400x400 con tessuto Tempotest PARA' per mod. Atene e Atene Lusso con stecche alluminio

SI CONSIGLIA DI:

- Rimuovere periodicamente la polvere dal tessuto asciutto, con una spazzola o aspiratore.
- Lavare con acqua pulita a una temperatura di 40°C quando lo sporco è ostinato.
- Usare un tampone di trielina o un comune smacchiatore a secco per le macchie di grasso.
- Non impiegare mai altri prodotti chimici.
- In presenza di forte vento o pioggia chiudere la struttura. Chiudere il tessuto bagnato solo se necessario, poi aprirlo per farlo asciugare.
- Evitare la formazione di sacche d'acqua, tenendo il tessuto sempre in tensione.

VI INFORMIAMO CHE:

Sottoposto all'azione del vento, sul tessuto si possono creare dei microfori o laceramenti in conseguenza all'azione meccanica.

TELE DI RICAMBIO

cotone gr 320/mq
200 x 200
250 x 250
300 x 300
350 x 350
400 x 400
200 x 300
250 x 350
300 x 400
Ø 350
Ø 400

acrilico
200 x 300
300 x 400
300 x 300
350 x 350
400 x 400
Ø 350
Ø 400

PVC
200 x 300
300 x 300
300 x 400
400 x 400

PARÀ
300 x 300
300 x 400
350 x 350
400 x 400
200 x 300
Ø 300
Ø 400
Ø 350

TESSUTI

Per poterVi aiutare nella giusta scelta vorremmo brevemente illustrare le principali caratteristiche dei nostri tessuti.

TESSUTO COTONE - NATURALITÀ DELLE FIBRE

Il COTONE da noi utilizzato ha una pesantezza di 350 Gr/mq. è trattato antimuffa e idrorepellente. Il COTONE a differenza di altri tessuti è preferito da chi vuole ottenere una copertura naturale e un'ombra assolutamente fresca.

Per mantenere il COTONE più a lungo possibile in buono stato rimuovere periodicamente la polvere dal tessuto asciutto. L'eventuale lavaggio di questo tessuto deve avvenire con acqua pulita a una temperatura di 40° utilizzando saponi neutri

TESSUTI ACRILICI – DURATA NEL TEMPO

L'ACRILICO tradizionale è un filato ottenuto mediante fibre artificiali, completamente creato dall'uomo. Il suo uso, negli ultimi anni, è andato sempre più diffondendosi grazie alla versatilità di utilizzi nei più svariati settori. L'ACRILICO da noi utilizzato ha una grammatura di 300 Gr./mq. è impermeabile e subisce un trattamento contro la formazione di muffe. Le caratteristiche principali sono la resistenza all'usura e agli agenti atmosferici, pertanto è un tessuto di lunga durata per chi desidera un prodotto professionale e tecnicamente valido.

L'ACRILICO TEMPOTEST come gli altri tessuti PARA' è un tessuto tinto in massa, sottoposto a un trattamento speciale con protezione a base di Teflon® che conferisce le caratteristiche di repulsione parziale alla naturale formazione di sporcizia, idro-repellenza a lungo termine e ottima stabilità dimensionale. È da noi utilizzato per usi particolari o per chi vuole garanzia di durata e resistenza extra; è fornito in molteplici colorazioni ed ha una garanzia di 5 anni. La grammatura è 300 Gr./mq. e per mantenere più a lungo il buono stato del prodotto si consiglia di seguire le indicazioni di lavaggio già fornite per il tessuto di cotone.

TESSUTI IN PVC – PROFESSIONISTI DEL LAVORO

I tessuti spalmati in PVC hanno un'eccezionale stabilità dimensionale associata a longevità non comune in altri tipi di tessuti e a giusto titolo possono essere considerati tessuti per professionisti che hanno bisogno nel proprio lavoro del 100% di garanzia contro le intemperie. Il PVC da noi utilizzato ha una grammatura di 400 Gr./mq. e può essere tranquillamente lavato con detergenti neutri e risciacquato con acqua.

TIPOLOGIE DI VOLANT

Se non specificato, i volant verranno eseguiti con disegno 1, di altezza 25 cm e rifiniti con bordo a nostra discrezione in colore ecrù o marrone, cucito con filo poliestere misto cotone.

Si applicano bordini colorati senza alcun addebito.

Si applicano anche altri tipi di finiture, purché fornite dal cliente in porto franco.

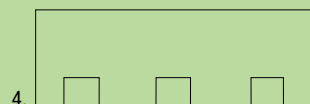

LAVORAZIONI SU TELI USATI:

Non si eseguono lavorazioni su teli usati che l'azienda non giudichi sufficientemente puliti.

LAVORAZIONI SPECIALI:

La realizzazione di teli con lavorazioni non standard in stagione, avviene solo su autorizzazione e nei tempi di consegna stabiliti dall'azienda.

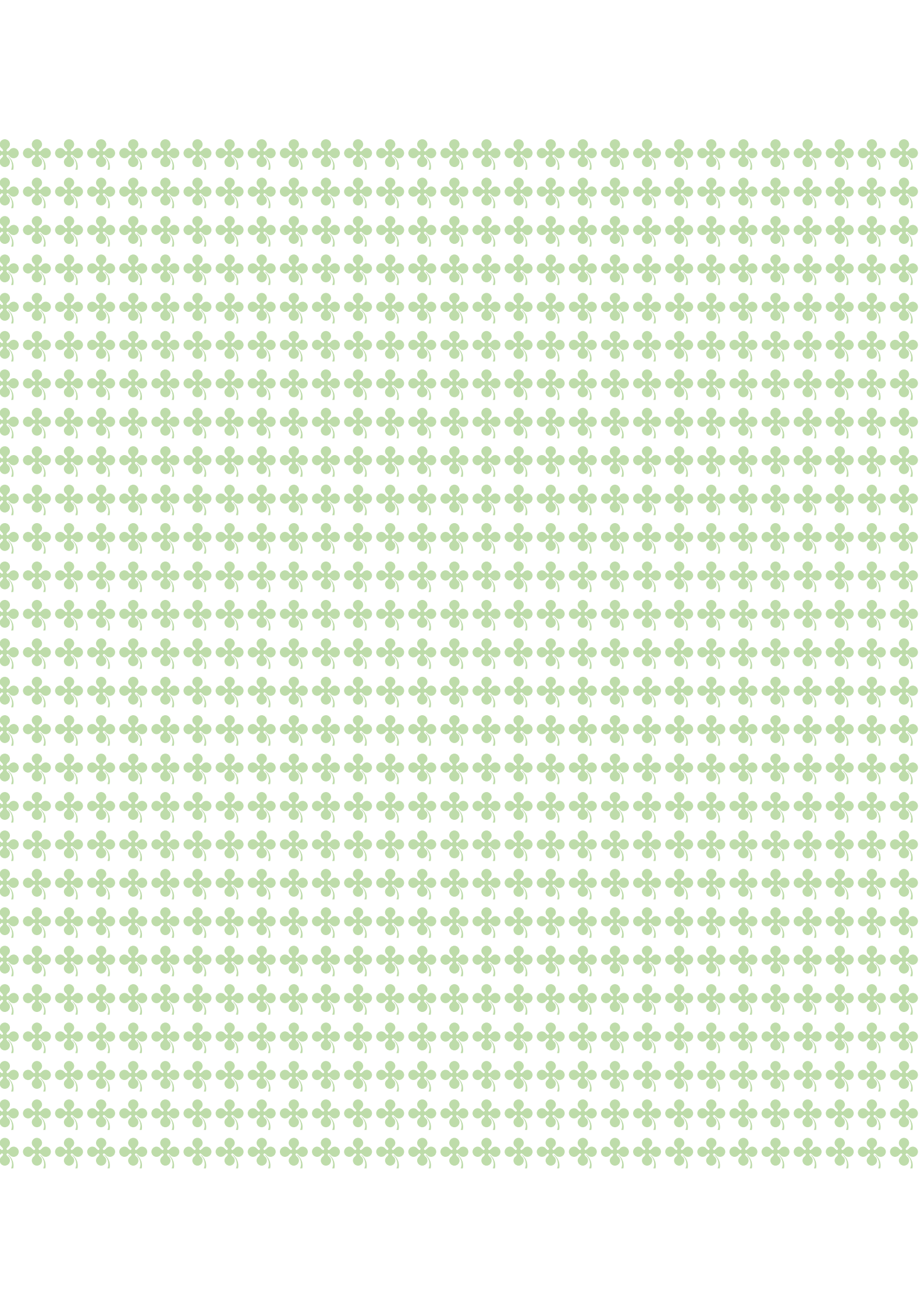



Giardini Veneti s.n.c.

via Praterie 12 - 35044 Montagnana PD
Tel. 0429 83727 Fax 0429 805315
E-mail: info@giardiniveneti.it

www.giardiniveneti.it