

# PLANK®

PRESS INFO  
Salone del Mobile.Milano 2022



NEWS 2022



SCARICA IL NOSTRO PRESS KIT E LE IMMAGINI QUI:  
DOWNLOAD OUR PRESSKIT AND IMAGES HERE:  
HIER PRESS KIT UND BILDER HERUNTERLADEN:

[www.plank.it/press](http://www.plank.it/press)

**Comunicato stampa**  
**Salone del Mobile.Milano 2022**

La presentazione di PLANK al Salone del Mobile 2022 è caratterizzata da un'intensa ricerca nell'innovazione tecnologica e allo stesso tempo si rifà al patrimonio storico dell'azienda. La lunga collaborazione con i designer Konstantin Grcic e Naoto Fukasawa come anche la nuova partnership con Björn Dahlström prendono forma nel lancio di nuovi oggetti di design: BENCH, TO e VELIT. L'architettura dello stand riprende la propria tradizione della comunicazione dello spazio in relazione all'oggetto esposto. Il gioco di volumi tra colonne, soffitto e pavimento, attenuato da un deciso uso di tonalità bianche, mira a esaltare i prodotti proponendo una sceneggiatura limpida, pura e trasparente.

Con lo sviluppo di tre nuovi progetti molto diversi tra di loro, PLANK dimostra ancora una volta di sentire il battito del tempo. Coglie con grande sensibilità le tendenze globali, incorporandole nell'essenza del brand, processo dal quale risultano oggetti di incomparabile qualità dal punto di vista concettuale, progettuale come anche tecnologico.

**Dove siamo:**  
**Salone del Mobile.Milano 2022**  
**Fiera Milano Rho, Hall 20 - Stand D09**

**Informazioni sull'azienda**

Plank è un'azienda storica che ha i suoi inizi nel 1953. In linea con la filosofia aziendale volta alla ricerca, l'obiettivo di base è di indagare le possibilità tecnologiche e unirle finemente ai principi del design.

La Collezione si distingue in diverse tipologie di prodotto: sedie, poltroncine, sedute lounge, sistemi di tavoli e sgabelli. I prodotti Plank hanno ricevuto numerosi premi e riconoscimenti, come il XXII Premio Compasso d'Oro ADI per la sedia MYTO e l'IF Product Design Award – Gold selection per lo sgabello MIURA. Sono esposti nelle collezioni permanenti dei più importanti musei del mondo, tra cui il Museum of Modern Art (MoMA) di New York, il Design Museum di Londra e l'Art Institute di Chicago.



**Press release:  
Salone del Mobile.Milano 2022**

PLANK's presentation at the Salone del Mobile 2022 is marked by an intensive dedication to technological innovation, at the same time referring to the rich historical heritage of the company. The collaboration with the designers Konstantin Grcic and Naoto Fukasawa as well as the new partnership with Björn Dahlström, now result in the launch of new and timeless design objects: BENCH, TO und VELIT. The architecture of the stand reflects the company's tradition of always putting the product first. The skilful interplay of volumes between columns, ceiling, and floor, all deliberately kept in white tones, effectively showcases the new designs in a purist way.

With the successful development of three very diverse projects, PLANK once again proves that it always has its finger on the pulse. With great sensitivity, the company picks up on global trends and integrates them into the essence of the brand, resulting in objects of unparalleled quality in terms of concept, design, and technology.

**Where to find us:  
Salone del Mobile.Milano 2022  
Fiera Milano Rho, Hall 20 - Stand D09**

**Company Information**

Plank is an Italian design furniture manufacturer with a passion for intense research in industrial production technology and an innovative approach to form. Since 1953, PLANK has developed a range of timeless and iconic products through close collaboration with leading designers such as Konstantin Grcic, Naoto Fukasawa and Biagio Cisotti + Sandra Laube. PLANK chairs, lounge seating, table systems and stools can be found in contract, residential and public spaces around the world.



**Pressemitteilung  
Salone del Mobile.Milano 2022**

Die Präsentation von PLANK auf der Mailänder Möbelmesse 2022 ist geprägt von der intensiven Recherche nach technologischer Innovation und verweist zugleich auf das historische Erbe des Unternehmens. Die langjährige Zusammenarbeit mit den Designern Konstantin Grcic und Naoto Fukasawa sowie die neue Kooperation mit Björn Dahlström resultieren nun im Launch neuer, zeitloser Designobjekte: BENCH, TO und VELIT. Die Architektur des Messestands reflektiert das Unternehmenscredo, die ausgestellten Produkte in den Vordergrund zu stellen. Das gekonnte Zusammenspiel der Volumina zwischen Säulen, Decke und Boden, alles bewusst in Weißtönen gehalten, setzt die neuen Designs auf puristische Art und Weise effektiv in Szene.

Mit der erfolgreichen Entwicklung dreier sehr unterschiedlichen Produkte beweist PLANK einmal mehr, immer am Puls der Zeit zu sein. Mit großer Sensibilität greift das Unternehmen die globalen Trends auf und integriert sie in die Essenz der Marke, woraus sich Objekte von unvergleichlicher Qualität in Hinblick auf Konzept, Design und Technologie ergeben.

**Hier finden Sie uns:  
Salone del Mobile.Milano 2022  
Fiera Milano Rho, Hall 20 - Stand D09**

**Allgemeine Informationen zum Unternehmen**

Plank ist ein italienischer Design-Möbelhersteller mit einer ausgeprägten Leidenschaft für innovative Formgebung und die intensive Erforschung von industriellen Fertigungstechnologien. Seit 1953 entwickelt PLANK in enger Zusammenarbeit mit führenden Designern wie Konstantin Grcic, Naoto Fukasawa und Biagio Cisotti + Sandra Laube eine zeitlose und ikonische Produktlinie. Stühle, Sessel, Tischsysteme und Hocker von PLANK finden sich weltweit in privaten und öffentlichen Räumen sowie im Objektbereich.

## BENCH

Konstantin Grcic

### BENCH design Konstantin Grcic

Mod. 0628-01

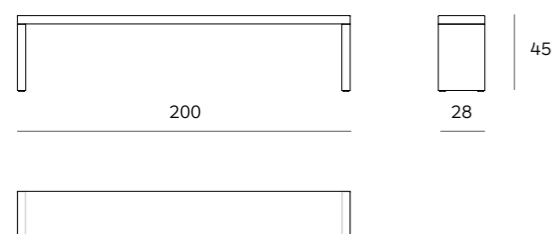

### BENCH table design Konstantin Grcic

Mod. 0660-01

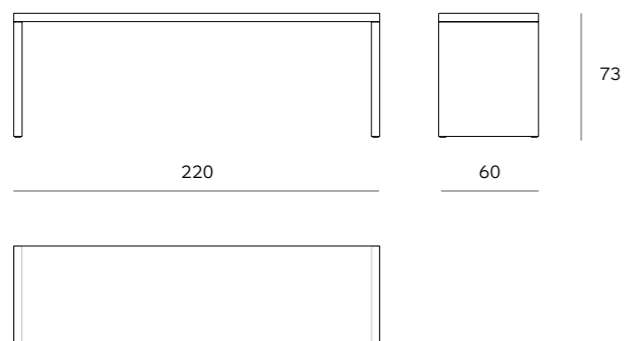

Mod. 0661-01

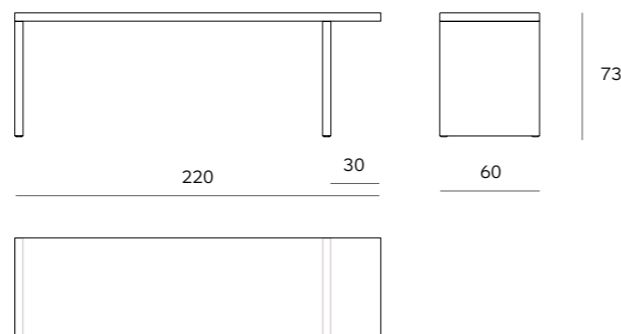

Mod. 0662-01

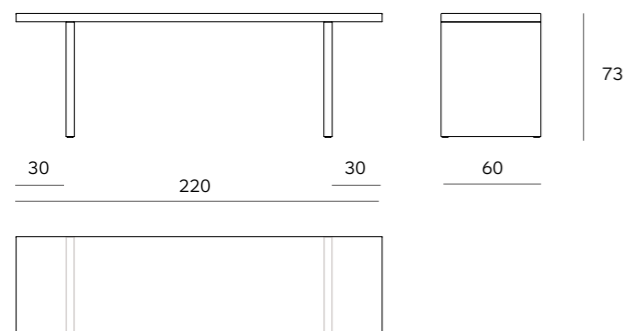

Mod. 0682-01

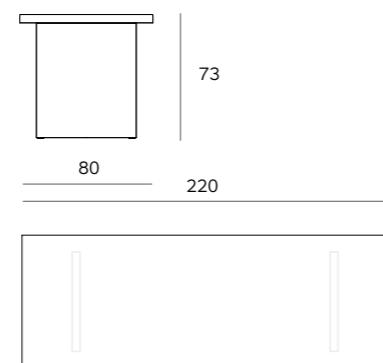

Superare confini creativi senza perdere d'occhio la produzione industriale.

Questa è il filo conduttore che accomuna tutti i progetti di Konstantin Grcic per PLANK.

Nel caso di BENCH, il punto di partenza è una modesta trave di legno. Ripiegando i lati, emergono le gambe e quindi l'archetipo di una panchina. Apparentemente semplice, nei fatti altamente complesso.

Un meccanismo appositamente inventato collega la seduta con le gambe per un montaggio semplice, rapido e senza attrezzi. Il tavolo BENCH table nasce dallo stesso principio della panca e la completa in modo armonioso. Mentre la panca è determinata nella sua dimensione e forma, i tavoli possono essere configurati in diversi formati e diverse posizioni delle gambe. La semplicità senza tempo di questo design permette a BENCH di adattarsi a diversi campi di applicazione - pubblico e domestico, tradizionale e moderno, semplice ed elegante.

La scelta dell'abete rosso, proveniente dalle vicinanze, è stata evidente fin dall'inizio. Questo legno massiccio si rifà alle radici di PLANK che nasce come manifattura di sedie tipiche della regione alpina. Enfatizza la dedizione di PLANK ad un'etica sostenibile e allo stesso momento rappresenta un elemento di qualità che migliora in bellezza e personalità con il tempo.

BENCH connette - persone, posti e prospettive.

Pushing creative boundaries while keeping an eye on industrialization.

This simple formula could characterise the long-standing partnership between PLANK and Konstantin Grcic. 2022 sees the launch of their newest creations, BENCH and BENCH table.

The starting point of this project was a plain wooden beam to sit on. Extending both ends of the beam down to the floor creates the legs of a simple bench. The inverted U-shape looks familiar, were it not for a special detail. Seat and legs are plugged together by means of an invisible pin connection, which requires no tools for assembly or disassembly.

BENCH table was developed on the same construction principle and complements the bench harmoniously. While the bench is determined in its dimension and shape, the tables can be configured in different formats and leg positions. The timeless simplicity of the design allows BENCH and BENCH table to adapt to many different environments - public and domestic, traditional and modern, simple and elegant. The use of spruce wood, sourced from a local forestry, was a deliberate choice. It pays tribute to PLANK's legacy as manufacturer of traditional alpine chairs. It also stands for a timeless and long-lasting solution, which expresses PLANK's uncompromising dedication to the objectives of sustainability.

BENCH connects - people, places, perspectives.

Kreative Grenzen überschreiten und zugleich die industrielle Fertigung im Auge behalten.

Dies ist der Grundgedanke aller Projekte in der langjährigen Partnerschaft zwischen Konstantin Grcic und PLANK. Im Fall von BENCH war der Ausgangspunkt ein simpler Holzbalken. Klappt man die Enden herunter, ergeben sich die Beine und der Archetyp einer Bank entsteht. Scheinbar simpel, tatsächlich hochkomplex.

Ein eigens entwickelter Mechanismus verbindet die Sitzfläche mit den Beinen und ist ohne Werkzeug und mit wenigen Handgriffen zerlegbar. Der Tisch BENCH table entsteht aus demselben Formprinzip der Bank und ergänzt diese auf harmonische Art und Weise. Während die Bank in ihren Abmessungen und ihrer Form festgelegt ist, können die Tische in verschiedenen Formaten und Beinpositionen konfiguriert werden. Die zeitlose Einfachheit dieses Designs erlaubt es BENCH, sich unterschiedlichen Anwendungsgebieten anzupassen - im öffentlichen wie im privaten Raum, traditionell und modern, einfach und elegant. Die Wahl der Fichte, bezogen aus regionaler Forstwirtschaft, war eine sehr bewusste Entscheidung. Dieses Vollholz greift auf die Historie von PLANK zurück als Hersteller traditioneller, alpiner Stühle. Es betont den kompromisslosen Nachhaltigkeitsanspruch von PLANK und ist zugleich ein Qualitätsmerkmal, welches im täglichen Gebrauch an Schönheit und Persönlichkeit gewinnt.

BENCH verbindet - Personen, Plätze, Perspektiven.

## BENCH Konstantin Grcic

Seduta e fianchi in legno massiccio, abete oliato naturale. Collegamento degli elementi di legno con un sistema di montaggio rapido. Scivoli di plastica o di feltro.

Seat and sides in solid wood, spruce oiled. Wood elements connected by a quick assembly system. Glides in plastic or felt.

Sitzfläche und Seitenwangen in Massivholz, Fichte geölt. Verbindung der Holzelemente durch ein Schnell-Montage System. Gleiter aus Kunststoff oder Filz.



Image:  
Plank\_BENCH\_01  
Photo: Miro Zagnoli  
© Plank Srl



Image:  
Plank\_BENCH\_02  
Photo: Miro Zagnoli  
© Plank Srl



Image:  
Plank\_BENCH\_03  
Photo: Miro Zagnoli  
© Plank Srl



Image:  
Plank\_BENCH\_04  
Photo: Miro Zagnoli  
© Plank Srl



Image:  
Plank\_BENCH\_05  
Photo: Miro Zagnoli  
© Plank Srl

## BENCH table Konstantin Grcic

Piano tavolo e fianchi in legno massiccio, abete oliato. Collegamento degli elementi di legno con un sistema di montaggio rapido. Scivoli di plastica o di feltro.

Table top and sides in solid wood, spruce oiled. Wood elements connected by a quick assembly system. Glides in plastic or felt.

Tischplatte und Seitenwangen in Massivholz, Fichte geölt. Verbindung der Holzelemente durch ein Schnell-Montage System. Gleiter aus Kunststoff oder Filz.



Image:  
Plank\_BENCH\_06  
Photo: Miro Zagnoli  
© Plank Srl



Image:  
Plank\_BENCH\_07  
Photo: Miro Zagnoli  
© Plank Srl



Image:  
Plank\_BENCH\_08  
Photo: Miro Zagnoli  
© Plank Srl



Image:  
Plank\_BENCH\_09  
Photo: Miro Zagnoli  
© Plank Srl

## TO

### Naoto Fukasawa

#### TO side table design Naoto Fukasawa

Mod. 9050-51

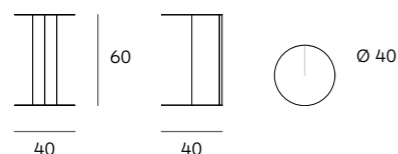

Il nuovo progetto di Naoto Fukasawa per PLANK ha una personalità propria, concepita sia come complemento della poltrona LAND lounge chair sia come accessorio di altri elementi d'arredo. L'obiettivo del progetto consisteva nel creare una geometria forte e d'impatto, ma allo stesso tempo essenziale, riducendo al minimo il processo di realizzazione.

Con il suo aspetto essenziale il tavolino TO side table incarna al meglio la filosofia progettuale di Naoto. Le colonne a forma di T e il piano e la base a forma di O determinano il design del tavolo. Tutte le piastre d'acciaio hanno uno spessore di 4 mm, esaltando la struttura austera. È una forma semplice che si inserisce in qualsiasi ambiente e si adatta a molteplici scopi, modesta e spiccante allo stesso tempo.

Naoto Fukasawa's newest project for PLANK has a personality of its own, conceived both to complement LAND lounge chair and to be an accessory to other furniture items.

The aim of the project consisted in creating a strong and impactful yet essential geometry while simultaneously minimizing the making process.

TO side table embodies Naoto's design philosophy at its best with its essential demeanour.

T-shaped columns and an O-shaped top and base defined the table design. All the steel plates are 4mm in thickness, displaying a bare structure. A simple form that blends into any scene and fits multiple purposes, being unpretentious and striking at the same time.

Naoto Fukasawas neuestes Projekt für PLANK hat eine ganz eigene Persönlichkeit, konzipiert sowohl als Ergänzung zum Sessel LAND lounge chair als auch als Accessoire für andere Möbelstücke. Das Ziel des Projekts bestand darin, eine starke, eindrucksvolle und essenzielle Geometrie zu erschaffen sowie gleichzeitig den Herstellungsprozess zu minimieren.

Der Beistelltisch TO side table mit seinem essenziellen Auftreten verkörpert Naotos Designphilosophie schlechthin.

T-förmige Säulen und eine O-förmige Platte und Basis definieren das Design des Tisches. Alle Stahlplatten sind 4 mm dick und weisen eine schnörkellose Struktur auf. Eine schlichte Form, die sich in jede Umgebung einfügt und für vielfältige Zwecke geeignet ist, dezent und auffällig zugleich.

# PLANK®

## TO side table Naoto Fukasawa

Base, colonna e piano tavolo in lamiera d'acciaio, verniciata a polvere nei colori grigio agata, grigio quarzo, rosso nero, nero. Scivoli in feltro.

Base, column and table top made of sheet steel, powder-coated in the colors agate grey, quartz grey, black red, black. Glides in felt.

Bodenplatte, Säule und Tischplatte aus Stahlblech, pulverbeschichtet in den Farben Achatgrau, Quarzgrau, Schwarzrot, Schwarz. Filzgleiter.



Image:  
Plank\_TO\_01  
Photo: Miro Zagnoli  
© Plank Srl



Image:  
Plank\_TO\_02  
Photo: Miro Zagnoli  
© Plank Srl



Image:  
Plank\_TO\_03  
Photo: Miro Zagnoli  
© Plank Srl

# PLANK®



Image:  
Plank\_TO\_LAND\_01  
Photo: Miro Zagnoli  
© Plank Srl



Image:  
Plank\_TO\_LAND\_02  
Photo: Miro Zagnoli  
© Plank Srl



Image:  
Plank\_TO\_LAND\_03  
Photo: Miro Zagnoli  
© Plank Srl

## VELIT

Björn Dahlström

### VELIT chair design Björn Dahlström

Mod. 1800-40

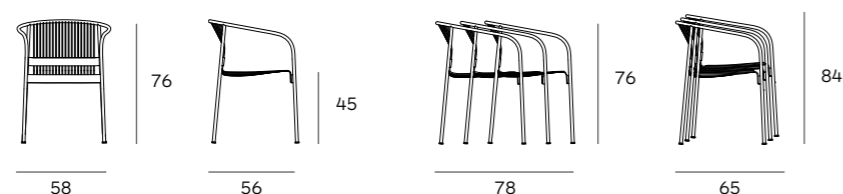

Una combinazione di sottili aste metalliche - ciascuna troppo fragile per far fronte a carichi importanti - è all'origine del nuovo progetto di PLANK. Il rapporto speciale di Björn Dahlström con questo materiale, sviluppato attraverso il suo continuo lavoro sulla geometria della seduta, ha dato vita a un esperimento formale che combina massimo comfort e materiali riciclabili. La sua formazione come graphic designer spiega l'interesse di Dahlström per l'altissima qualità grafica dei suoi progetti. Da qui la sua ambizione di ottenere sempre una forte relazione visiva con l'utilizzatore di un determinato prodotto. Nel caso della sedia VELIT chair, Björn paragona la sagomatura dei fili al disegno di linee su un foglio di carta dal quale sorgono forme ricercate. In effetti, la bozza di design bidimensionale ha rappresentato una sfida a livello tecnico tridimensionale, poiché le aste vanno posizionate e saldate con la massima precisione e accuratezza.

PLANK, nota da decenni per l'esecuzione tecnica di icone di design senza tempo ai massimi livelli, ha superato a pieni voti anche questo compito. La sedia VELIT chair è un elemento d'arredo elegante sia per gli interni che per gli esterni, grazie alla sua costruzione resistente agli agenti atmosferici. Un cuscino, appositamente progettato per arricchire la sedia, aumenta ulteriormente il comfort di seduta e rende VELIT chair un prodotto versatile adatto a molteplici ambiti di applicazione.

A combination of thin metal rods - each of them on their own being too fragile to cope with the given loads - is at the origin of the newest project for PLANK.

Björn Dahlström's special relationship with this material, developed through his continuous work regarding comfort and geometry has given life to a formal experiment that combines ergonomics as well as effective and recyclable materials. His background as a graphic designer explains Dahlström's interest in the graphic quality of his designs. Hence his ambition to always achieve a strong visual relation to the user of a specific product. In the case of VELIT chair Björn compares the shaping of the wires to drawing single lines that merge into elaborate shapes. As a matter of fact, the two-dimensional design draft presented a challenge on a three-dimensional, technical level as wires must be placed and welded with utmost precision and accuracy. PLANK, known for decades for the technical execution of timeless design icons at the highest level, has mastered this task with flying colors.

VELIT chair is destined as a stylish furniture item for indoors as well as for outdoors thanks to its weather-resistant consistency. As an add-on, a cushion, specifically designed to enhance the chair, further increases the seating comfort and makes of VELIT chair an allrounder suitable for multiple application areas.

Eine Kombination aus dünnen Metallstäben - einzeln zu zerbrechlich, um starken Belastungen standzuhalten - ist der Ursprung des neuesten Projekts für PLANK.

Aus Björn Dahlströms besonderer Beziehung zu diesem Material, die er durch seine kontinuierliche Arbeit an der Sitzgeometrie entwickelt hat, ist ein formales Experiment entstanden, das sowohl maximalen Komfort als auch wiederverwertbare Materialien kombiniert. Sein Hintergrund als Grafiker erklärt Dahlströms Interesse an der grafischen Qualität seiner Entwürfe. Daher sein Bestreben, immer einen starken visuellen Bezug zum Benutzer eines bestimmten Produkts herzustellen. Im Falle des Stuhls VELIT chair vergleicht Björn Dahlström die Gestaltung der Drähte mit dem Zeichnen von Linien auf einem Blatt Papier, aus denen kunstvolle Formen entstehen. Tatsächlich stellte der zweidimensionale Designentwurf eine Herausforderung auf dreidimensionaler, technischer Ebene dar, da die Metallstäbe mit äußerster Präzision und Genauigkeit platziert und verschweißt werden müssen. PLANK, seit Jahrzehnten bekannt für die technische Umsetzung zeitloser Design-Ikonen auf höchstem Niveau, hat auch diese Aufgabe mit Bravour gemeistert. Der Stuhl VELIT chair ist dank seiner wetterfesten Beschaffenheit als stilvolles Möbelstück für den Innen- wie auch für den Außenbereich geeignet. Ein speziell auf den Stuhl abgestimmtes Kissen erhöht zusätzlich den Sitzkomfort und macht VELIT zu einem Allrounder für die verschiedensten Anwendungsbereiche.



## VELIT chair Björn Dahlström

Struttura in tubo metallico, sedile e schienale in filo d'acciaio verniciato a polvere nei colori blu oceano, verde muschio, verde oliva, rosso ossido, grigio calcestrizzo, bianco, nero. Cuscino rimovibile in poliuretano integrale autopellante nei colori della struttura (tranne bianco). Scivoli di plastica. Uso interno ed esterno.

Metal frame in tubular steel, seat and backrest in metal-wire powder coated in the colors ocean blue, moss green, olive green, concrete grey, white, black. Removable self-skinning integral polyurethane cushion in frame colors (except white). Plastic glides. Indoor and outdoor use.

Stuhlgestell aus Stahlrohr, Sitzfläche und Rückenlehne aus Stahldraht pulverbeschichtet in den Farben Ozeanblau, Moosgrün, Olivgrün, Oxidrot, Betongrau, Weiß, Schwarz. Abnehmbares Sitzkissen aus integral geschäumtem Polyurethan in den Gestellfarben (ausser weiß). Kunststoffgleiter. Für Innen- und Außenbereich geeignet.



Image:  
Plank\_VELIT\_01  
Photo: Miro Zagnoli  
© Plank Srl



Image:  
Plank\_VELIT\_02  
Photo: Miro Zagnoli  
© Plank Srl



Image:  
Plank\_VELIT\_03  
Photo: Miro Zagnoli  
© Plank Srl



Image:  
Plank\_VELIT\_07  
Photo: Miro Zagnoli  
© Plank Srl



Image:  
Plank\_VELIT\_08  
Photo: Miro Zagnoli  
© Plank Srl



Image:  
Plank\_VELIT\_04  
Photo: Miro Zagnoli  
© Plank Srl



Image:  
Plank\_VELIT\_05  
Photo: Miro Zagnoli  
© Plank Srl



Image:  
Plank\_VELIT\_06  
Photo: Miro Zagnoli  
© Plank Srl

# REMO

## upholstered chair

Konstantin Grcic

Nel 2022 la collezione REMO, concepita nel 2015 da Konstantin Grcic per PLANK, viene ampliata con la versione imbottita. La scocca interamente imbottita colpisce per l'altissima qualità della lavorazione. La flessibilità dello schienale garantisce comfort e movimento. La cerniera nera in combinazione con la struttura in tubo metallico verniciato a polvere nera contrasta con le versioni di rivestimento chiare e colorate mentre si fonde con le eleganti tonalità scure. In tessuto nonché in pelle, REMO nella versione imbottita è un complemento elegante per la zona giorno, come sedia leggera in ufficio o nelle varie aree di utilizzo in hotel, bar e ristoranti.

In 2022, the REMO collection, conceived in 2015 by Konstantin Grcic for PLANK, is extended with an upholstered version. The fully upholstered shell captivates with high-quality workmanship. The flexibility of the backrest brings comfort and movement. The black hinge in combination with the black powder-coated metal tube frame contrasts with the light and coloured upholstery versions and blends in with the elegant dark shades. In fabric or leather, REMO in the upholstered version is an elegant addition to the living area, as a light chair in the office or in the various areas of use in hotels, bars and restaurants.

Die REMO Kollektion, 2015 konzipiert von Konstantin Grcic für PLANK, erweitert sich 2022 mit der Polstervariante. Die Vollpolsterschale besticht durch die hohe Verarbeitungsqualität. Die Flexibilität der Rücklehne bringt Komfort und Bewegung. Der schwarze Reißverschluss in Kombination mit dem schwarz pulverbeschichtetem Rohrgestell geht in Kontrast mit hellen und farbenfrohen Polsterausführungen und Ton in Ton mit eleganten dunklen Tönen. Obgleich aus Stoff oder in der Lederausführung ist REMO in der Polsterversion eine elegante Ergänzung im Wohnbereich, als Beistellstuhl im Büro oder verschiedenen Einsatzbereichen im Hotel, Café und Restaurantbereich.

### REMO upholstered chair design Konstantin Grcic

Mod. 1418-20

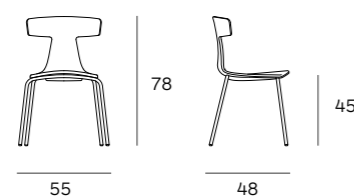

# PLANK®

## REMO upholstered chair Konstantin Grcic

Scocca completamente imbottita con anima in polipropilene riciclata rivestita in vari tessuti. Struttura in metallo verniciato a polvere nera.

Fully upholstered shell with core in recycled polypropilene covered in various fabrics. Metal frame black powder-coated.

Vollpolster Schale mit Kern aus recyceltem Polypropylen überzogen in verschiedenen Stoffen. Metallgestell schwarz pulverbeschichtet.



Image:  
Plank\_REMO upholstered\_01  
Photo: Miro Zagnoli  
© Plank Srl



Image:  
Plank\_REMO upholstered\_02  
Photo: Miro Zagnoli  
© Plank Srl



Image:  
Plank\_REMO upholstered\_03  
Photo: Miro Zagnoli  
© Plank Srl

# PLANK®



Image:  
Plank\_REMO upholstered\_04  
Photo: Miro Zagnoli  
© Plank Srl



Image:  
Plank\_REMO upholstered\_05  
Photo: Miro Zagnoli  
© Plank Srl

## PLANK COMPANY PROFILE

Plank è un'azienda storica che ha i suoi inizi nel 1953. In linea con la filosofia aziendale volta alla ricerca, l'obiettivo di base è di indagare le possibilità tecnologiche e unirle finemente ai principi del design. La Collezione si distingue in diverse tipologie di prodotto: sedie, poltroncine, sedute lounge, sistemi di tavoli e sgabelli. I prodotti Plank hanno ricevuto numerosi premi e riconoscimenti come il XXII Premio Compasso d'Oro ADI per la sedia MYTO e l'IF Product Design Award – Gold selection per lo sgabello MIURA e sono esposti nelle collezioni permanenti dei più importanti musei del mondo tra cui il Museum of Modern Art (MoMA) di New York, il Design Museum di Londra e l'Art Institute di Chicago.

Plank is a company with a history stretching back to 1953. True to its corporate vocation for research, its object is to explore the possibilities offered by state-of-the-art technology and to harness them to the principles of design. The Plank Collection is distinguished by the diversity of its product types, ranging from chairs and armchairs to lounge seating, table systems and stools. Plank products have won numerous prizes and awards, such as the XXII Compasso d'Oro for the MYTO chair and the IF Product Design Award - Gold selection for the MIURA stool, and are exhibited in leading museums worldwide, including the Museum of Modern Art in New York, the Design Museum in Munich and the Art Institute of Chicago.

Plank ist ein traditionsreiches Unternehmen und hat seinen Ursprung im Jahre 1953. Technologie und Funktionalität vereint durch das Design, war jeher das Ziel der Bestrebungen. Unter diesem Leitmotiv ist die Kollektion gewachsen und damit wird heute der Name Plank unverkennbar in Verbindung gebracht. Die Kollektion unterscheidet sich in verschiedene Produkt-Typologien wie Stühle, Sessel, Lounge Sessel, Tischsysteme und Barhocker. Die Produkte von Plank wurden mehrfach ausgezeichnet, unter anderem mit dem XXII Compasso d'Oro ADI (MYTO chair) und dem IF Product Design Award - Gold Selection (MIURA stool). Diese sind in die Permanentkollektion weltweit renommierter Museen aufgenommen worden, wie dem Museum of Modern Art (MoMA) in New York, Die Neue Sammlung in München sowie dem Art Institute in Chicago.

## KONSTANTIN GRČIĆ

Konstantin Grčić (\*1965) machte zunächst eine Lehre als Möbelschreiner am Parnham College (Dorset, England), darauf folgte das Masterstudium im Bereich Design am Royal College of Art in London. Seit der Gründung seines eigenen Büros in München 1991 hat er Möbel, Produkte und Leuchten für führende Designunternehmen entwickelt. Heute arbeitet er mit seinem Büro Konstantin Grčić Design von Berlin aus an verschiedenen Projekten im Bereich Industrie- und Möbeldesign, über Ausstellungsdesign bis hin zu Kollaborationen in den Bereichen Architektur und Mode.

Viele seiner Produkte wurden mit internationalen Design-Preisen ausgezeichnet (u.a. Compasso d'Oro 2001/2011/2016) und sind heute Bestandteil der ständigen Sammlungen einiger der renommiertesten Museen (u.a. MoMA/New York, Centre Georges Pompidou/Paris). Einzelausstellungen seiner Arbeit wurden u.a. im Haus der Kunst (München, 2006), dem The Art Institute of Chicago (2009), dem Vitra Design Museum (Weil am Rhein, 2014), der Neuen Sammlung (München, 2015) und dem Haus am Waldsee (Berlin, 2022) gezeigt. Kuratiert und inszeniert hat er Ausstellungen u.a. in der Serpentine Gallery (London, 2009), dem Deutschen Pavillon der Architekturbiennale Venedig (2012), dem Vitra Design Museum (Weil am Rhein, 2018/2021) und dem MAXXI Museum (Rom, 2020). Seit 2020 hat er eine Professur für Design an der Hochschule für Bildende Künste in Hamburg und seit 2022 ist er Mitglied der Akademie der Künste in Berlin.

Konstantin Grčić (\*1965) first completed an apprenticeship as a cabinetmaker at Parnham College (Dorset, England), followed by a master's degree in design at the Royal College of Art in London. Since founding his own office in Munich in 1991, he has developed furniture, products and lighting for leading design companies. Today, he works with his office Konstantin Grčić Design from Berlin on various projects in the fields of industrial and furniture design, exhibition design and collaborations in architecture and fashion. Many of his products have won international design awards (including Compasso d'Oro 2001/2011/2016) and are now part of the permanent collections of some of the most renowned museums (including MoMA/New York, Centre Georges Pompidou/Paris). Solo exhibitions of his work have been shown at Haus der Kunst (Munich, 2006), The Art Institute of Chicago (2009), Vitra Design Museum (Weil am Rhein, 2014), Neue Sammlung (Munich, 2015) and Haus am Waldsee (Berlin, 2022), among others. He has curated and staged exhibitions at the Serpentine Gallery (London, 2009), the German Pavilion at the Venice Architecture Biennale (2012), the Vitra Design Museum (Weil am Rhein, 2018/2021) and the MAXXI Museum (Rome, 2020), among others. Since 2020, he has held a professorship for design at the Hochschule für Bildende Künste in Hamburg and since 2022 he has been a member of the Akademie der Künste in Berlin.

Konstantin Grčić (\*1965) ha prima completato un apprendistato come ebanista al Parnham College (Dorset, Inghilterra), seguito da un master in design al Royal College of Art di Londra. Da quando ha fondato il suo studio a Monaco di Baviera nel 1991, ha sviluppato mobili, prodotti e illuminazione per le principali aziende di design. Oggi lavora con il suo studio Konstantin Grčić Design di Berlino su vari progetti nel campo del design industriale e dei mobili, dell'exhibition design e delle collaborazioni nell'architettura e nella moda.

Molti dei suoi prodotti hanno vinto premi internazionali di design (tra cui il Compasso d'Oro 2001/2011/2016) e sono ora parte delle collezioni permanenti di alcuni dei più rinomati musei (tra cui MoMA/New York, Centre Georges Pompidou/Paris). Mostre personali del suo lavoro sono state esposte alla Haus der Kunst (Monaco, 2006), The Art Institute of Chicago (2009), Vitra Design Museum (Weil am Rhein, 2014), Neue Sammlung (Monaco, 2015) e Haus am Waldsee (Berlino, 2022), tra gli altri. Ha curato e allestito mostre alla Serpentine Gallery (Londra, 2009), al Padiglione tedesco della Biennale di Architettura di Venezia (2012), al Vitra Design Museum (Weil am Rhein, 2018/2021) e al Museo MAXXI (Roma, 2020), tra gli altri. Dal 2020 è professore di design alla Hochschule für Bildende Künste di Amburgo e dal 2022 è membro dell'Accademia delle Arti e delle Lettere di Berlino.

## NAOTO FUKASAWA

Natao Fukasawa é nato nella prefettura di Yamanashi nel Giappone del 1956. Dopo essersi laureato in Product Design presso la Tama Art University nel 1980, è entrato in Seiko Epson, dove è stato responsabile del settore advanced development design. Nel 1989 si è trasferito negli Stati Uniti, dove si è unito a ID Two (ora IDEO San Francisco). Dopo aver perfezionato il suo mestiere per sette anni, concentrandosi principalmente sulle industrie della Silicon Valley, è tornato in Giappone nel 1996. Fukasawa ha fondato e diretto l'ufficio di Tokyo di IDEO, creando la base di consulenti di design giapponesi per l'azienda. È diventato indipendente nel 2003 e ha fondato NAOTO FUKASAWA DESIGN.

Attualmente, Fukasawa progetta per una vasta gamma di marchi leader in tutto il mondo in Italia, Germania, America, Svizzera, Spagna, Cina, Corea, Thailandia, Taiwan, Singapore, Francia, Portogallo, Svezia e Finlandia, oltre a fornire consulenza e progettare per aziende locali giapponesi. I suoi progetti spaziano in diversi campi: dalle apparecchiature elettroniche di precisione ai mobili, agli spazi interni e all'architettura.

Fukasawa è molto conosciuto tanto per i suoi prodotti - impregnati di una forza tranquilla che incarna le speranze e le aspettative delle persone - quanto per la sua filosofia di design. Usando termini come „design che si dissolve nel comportamento“, „centro di coscienza“, „normalità“, „contorno“ e „archetipo“, continua a mettere in pratica queste riflessioni nei suoi progetti.

Fukasawa ha capito che l'impulso per il design è radicato nel comportamento inconscio delle persone e lo ha chiamato „Without Thought-Senza Pensiero“. Ha tenuto workshop con questo titolo ogni anno dal 1999 e continua a pubblicarne i frutti nei suoi libri.

Fukasawa è il curatore del Japan Folk Crafts Museum a Tokyo. È professore del Dipartimento di Design Integrato alla Tama Art University e uno dei direttori di 21\_21 Design Sight. Fa anche parte del comitato consultivo di design di Muji ed è il direttore artistico di Maruni. È membro della giuria del Nikkei Shimbun's Superior Products and Services Award come anche del comitato di selezione del Mainichi Design Award. Nel 2006 ha fondato „Super Normal“ con Jasper Morrison. Gli è stato conferito il titolo di Royal Designer for Industry (Royal Society of Arts) nel 2007. È stato il presidente del Good Design Award dal 2010 al 2014. Ha fatto parte della giuria del Premio Braun nel 2012. Nel 2017, è diventato membro della giuria del Loewe Craft Prize. È stato premiato con il Isamu Noguchi Award nel 2018.

Born in Yamanashi Prefecture in 1956. Graduated from Tama Art University's Product Design Department in 1980. In the same year, he joined Seiko Epson, where he was responsible for advanced development design. In 1989, he moved to the United States, where he joined ID Two (now IDEO San Francisco). Having honed his craft for seven years, focusing mainly on Silicon Valley industries, and returned to Japan in 1996. Fukasawa established and headed up IDEO's Tokyo office, creating a Japanese design consultant base for the company. He went independent in 2003 and founded NAOTO FUKASAWA DESIGN.

Currently, Fukasawa designs for a wide range of leading brands worldwide in Italy, Germany, America, Switzerland, Spain, China, Korea, Thailand, Taiwan, Singapore, France, Portugal, Sweden and Finland, as well as consulting and designing for local Japanese companies. His designs span a variety of fields, from precision electronic equipment to furniture, interior spaces, and architecture.

Fukasawa is well-recognized for his designs - which imbued with a quiet power that embodies peoples' hopes and expectations - as well as his design philosophies. Conveying them using such terms as “design dissolving in behavior”, “center of consciousness”, “normality”, “outline” and “archetype”, he continues to put these philosophies into practice in his designs.

Fukasawa determined that the impetus for design is found in people's unconscious behavior and named this “Without Thought”. He has held workshops of the same name every year since 1999 and continues to announce the fruits of these workshops in book form.

Fukasawa is the curator of The Japan Folk Crafts Museum. He is a professor in the Integrated Design Department at Tama Art University and one of the directors of 21\_21 Design Sight. He also sits on the design

advisory board of Muji and is the art director of Maruni. He is on the judging panel of the Nikkei Shimbun's Superior Products and Services Award and is a member of the screening committee for the Mainichi Design Award. In 2006, he established “Super Normal” with Jasper Morrison. He was the Good Design Award chairman from 2010 to 2014. He was on the judging committee of the Braun Prize in 2012. In 2017, he became a member of the judging committee for the Loewe Craft Prize. He has been accorded the title of Royal Designer for Industry (Royal Society of Arts). He was awarded the Isamu Noguchi Award in 2018.

Naoto Fukasawa wurde 1956 in Japans Präfektur Yamanashi geboren. 1980 schloss er sein Produktdesign-Studium an der Tama Art University ab und wechselte noch im selben Jahr zu Seiko Epson, wo er maßgeblich für den Bereich Advanced Development Design verantwortlich zeichnete. Ein neues Kapitel seines Werdegangs öffnete sich mit dem Umzug in die USA im Jahr 1989 und einer neuen beruflichen Herausforderung bei ID Two (heute IDEO San Francisco). Die folgenden sieben Jahre widmete er der Perfektionierung seines Handwerks, wobei er sich hauptsächlich auf die Branchen des Silicon Valley konzentrierte. Nach seiner Rückkehr nach Japan 1996 gründete und leitete Fukasawa das IDEO-Büro in Tokio und schuf so eine japanische Design-Beraterbasis für das Unternehmen. Im Jahr 2003 entschied er sich für die Selbständigkeit und gründete NAOTO FUKASAWA DESIGN.

Gegenwärtig ist Fukasawa für eine Vielzahl führender Marken tätig in Italien, Deutschland, Amerika, der Schweiz, Spanien, China, Korea, Thailand, Taiwan, Singapur, Frankreich, Portugal, Schweden und Finnland sowie als Berater und Designer für lokale japanische Unternehmen. Seine Entwürfe umfassen verschiedene Bereiche, von elektronischen Präzisionsgeräten über Möbel bis hin zu Innenräumen und Architektur.

Fukasawa ist bekannt für seine Projekte, die eine stille Kraft ausstrahlen, welche wiederum die Hoffnungen und Erwartungen der Menschen verkörpert, sowie für seine Designphilosophien. Diese bindet er in seinen Entwürfen ein mit Statements wie „Design, das sich in Verhalten auflöst“, „Zentrum des Bewusstseins“ sowie Begriffen wie „Normalität“, „Umriss“ und „Archetyp“.

Er hat festgestellt, dass der Impuls für Design im unbewussten Verhalten der Menschen zu finden ist und nannte diesen Prozess „Without Thought“. Seit 1999 hält Fukasawa jährliche Workshops unter demselben Titel und veröffentlicht deren Ergebnisse in Buchform.

Fukasawa ist zudem Kurator des Japan Folk Crafts Museum in Tokio. Darüber hinaus ist er als Professor in der Abteilung für integriertes Design an der Tama Art University tätig und einer der Direktoren von 21\_21 Design Sight. Außerdem sitzt er im Designbeirat von Muji und ist künstlerischer Leiter von Maruni. Er sitzt in der Jury des Nikkei Shimbun's Superior Products and Services Award und ist Mitglied des Auswahlkomitees für den 2007 wurde ihm wurde der Titel des Royal Designer for Industry (Royal Society of Arts) verliehen. Mainichi Design Award. Im Jahr 2006 entwickelte und launchte er zusammen mit Jasper Morrison das Manifest „Super Normal“. Von 2010 bis 2014 war er Vorsitzender des Good Design Award. Im Jahr 2012 war er Mitglied der Jury des Braun-Preises. Seit 2017 ist er Mitglied der Jury des Loewe Craft Prize. Im Jahr 2018 wurde er mit dem Isamu Noguchi Award ausgezeichnet.

**BJÖRN DAHLSTRÖM**

Björn Dahlström, nato nel 1957, è un importante designer contemporaneo svedese conosciuto a livello internazionale per i suoi contributi nel campo dell'arredamento e del design industriale. Il suo lavoro si sviluppa sia a livello bidimensionale che tridimensionale. I progetti di Dahlström si contraddistinguono per la loro grafica essenziale e per il modo in cui esprimono forme morbide e basilari. Ha progettato un'ampia gamma di prodotti, tra cui tappeti, biciclette, giocattoli, mobili e articoli per la casa per aziende affermate come Iittala, Atlas Copco, Magis e PLANK. Oltre ai numerosi riconoscimenti ricevuti per il suo lavoro, Dahlström ha inaugurato il prestigioso Torsten and Wanja Söderberg Prize for design nel 2001. Il suo design è esposto in vari musei di tutto il mondo, tra cui il National Museum di Stoccolma e il Victoria and Albert Museum di Londra.

Björn Dahlström, born in 1957, is a leading Swedish contemporary designer known internationally for his contributions in furniture and industrial design. His work is realized both two-dimensionally and three-dimensionally. Dahlström's designs stand out for their stark graphics and the distinct way that they express soft and fundamental forms. He has designed a wide range of products including carpets, bicycles, toys, furniture and housewares for renowned companies such as Iittala, Atlas Copco and Magis and PLANK. Amongst the numerous accolades Dahlström has received for his work, he inaugurated the prestigious Torsten and Wanja Söderberg Prize for design in 2001. His design is represented at various museums worldwide including the National Museum in Stockholm and the Victoria and Albert Museum in London.

Björn Dahlström, geboren 1957, ist ein renommierter schwedischer Designer, der weltweit für seine Projekte im Möbel- und Industriedesign bekannt ist. Seine Arbeiten werden sowohl zweidimensional als auch dreidimensional ausgeführt. Dahlströms Entwürfe fallen auf durch ihre sachliche Grafik und die besondere Art und Weise, in der sie weiche und essentielle Formen zum Ausdruck bringen. Er hat für namhafte Unternehmen wie Iittala, Atlas Copco, Magis und PLANK eine breite Palette von Produkten entworfen, darunter Teppiche, Fahrräder, Spielzeug, Möbel und Haushaltswaren. Neben den zahlreichen Auszeichnungen, die Dahlström für seine Arbeit erhalten hat, wurde ihm 2001 der renommierte Torsten und Wanja Söderberg Preis für Design verliehen. Sein Werk ist in verschiedenen Museen auf der ganzen Welt präsent, unter anderem im Nationalmuseum in Stockholm und im Victoria and Albert Museum in London.

*Please send us a copy of each publication for our files- thank you!  
Vi preghiamo di inviarci una copia di ogni pubblicazione per la nostra documentazione - grazie!*



Plank Srl  
Via Nazionale 35  
I-39040 Ora (BZ)  
Tel +39 0471 803 500  
info@plank.it  
www.plank.it