

UNOSIDER
architetture per esterni

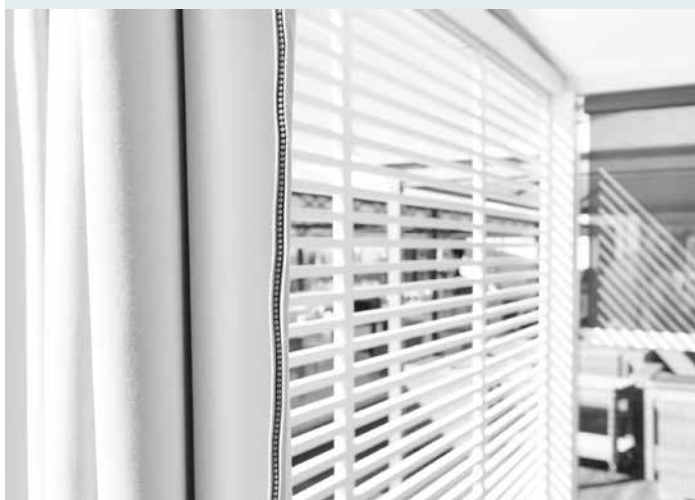

CONTEMPORARY

OUTDOOR LIVING
& SHADING EXPERIENCE



COMPANY PROFILE

Dal 1998 nella più vera tradizione della bottega italiana Unosider disegna e produce gazebo, pergolati e strutture di protezione solare e da condizioni meteo avverse.

Per i clienti più attenti ed esigenti Unosider offre soluzioni complete, anche chiavi in mano, per l'arredo degli spazi esterni.

Un costante lavoro di ampliamento della gamma e perfezionamento dei prodotti si rinnova di stagione in stagione con la passione e l'energia che ci contraddistinguono da sempre.

Da questa passione nascono tutti i progetti su misura, le personalizzazioni, gli accessori e la ricerca di armonizzazione dello spazio esterno che spesso va oltre la nostra produzione standard – già ampia – e che amiamo sintetizzare con l'etichetta "Architettura per Esterni".

La nostra mission è porre al centro dell'attenzione i desideri e le necessità del cliente e "cucire per lui un abito perfetto realizzato con i migliori materiali" e i nostri più grandi motivi di orgoglio sono l'apprezzamento dei clienti e l'ottima valutazione nazionale e internazionale raggiunta dai nostri prodotti.

Continuiamo il nostro percorso nello sviluppo del mondo outdoor con l'obiettivo di accompagnare i vostri momenti più felici e di relax all'ombra delle nostre strutture.

Since 1998, in the best tradition of an authentic Bottega Italiana, Unosider has been designing and manufacturing gazebos, pergolas and protective outdoor structures against the sun as well as adverse weather condition. For the most attentive and demanding customers, Unosider offers complete and keys in hand, solutions, to furnish outdoor spaces.

A steady work of product range expansion and technological development, renewed season after season with the passion and energy that has always distinguished our company. All our custom-made projects and accessories, stem from this passion, and our quest for outdoor harmony and balance often reaches beyond our – though already extensive – standard production, which we love to synthesize with the words "Outdoor Architecture".

Our mission is to focus our attention on the wishes and needs of the customer and to create for him "tailor-made" solutions using the finest materials. Besides, our greatest reasons for pride are our customer's appreciation and satisfaction as well as the excellent national and international appraisals.

Our path, towards the development of the "outdoor world", will continue, accompanying your happiest and most relaxing moments under the shade of our creations.

UNOSIDER
architetture per esterni



INDICE / INDEX

<u>GATE SHADE</u>	
Gate Shade	7
<u>GAZEBO E PERGOLE GAZEBOS AND PERGOLAS</u>	
Lumi	15
Mood	19
Mood Ype	23
Mood e Mood Avant Pergola	27
Resort	31
Day Living	33
Venice	37
Smart	39
<u>PERGOLA ELETTRICA ELECTRIC PERGOLA</u>	
Suite	41
<u>VELE SHADING SAILS</u>	
Carloforte	47
Marine	51
Shade	53
<u>FIORIERE E GRIGLIATI FLOWER BOXES AND TRELLISES</u>	
Shape	57
PROGETTI CONTRACT CONTRACT PROJECTS	63
SCHEDE TECNICHE TECHNICAL SHEETS	85
MATERIALI MATERIALS	112

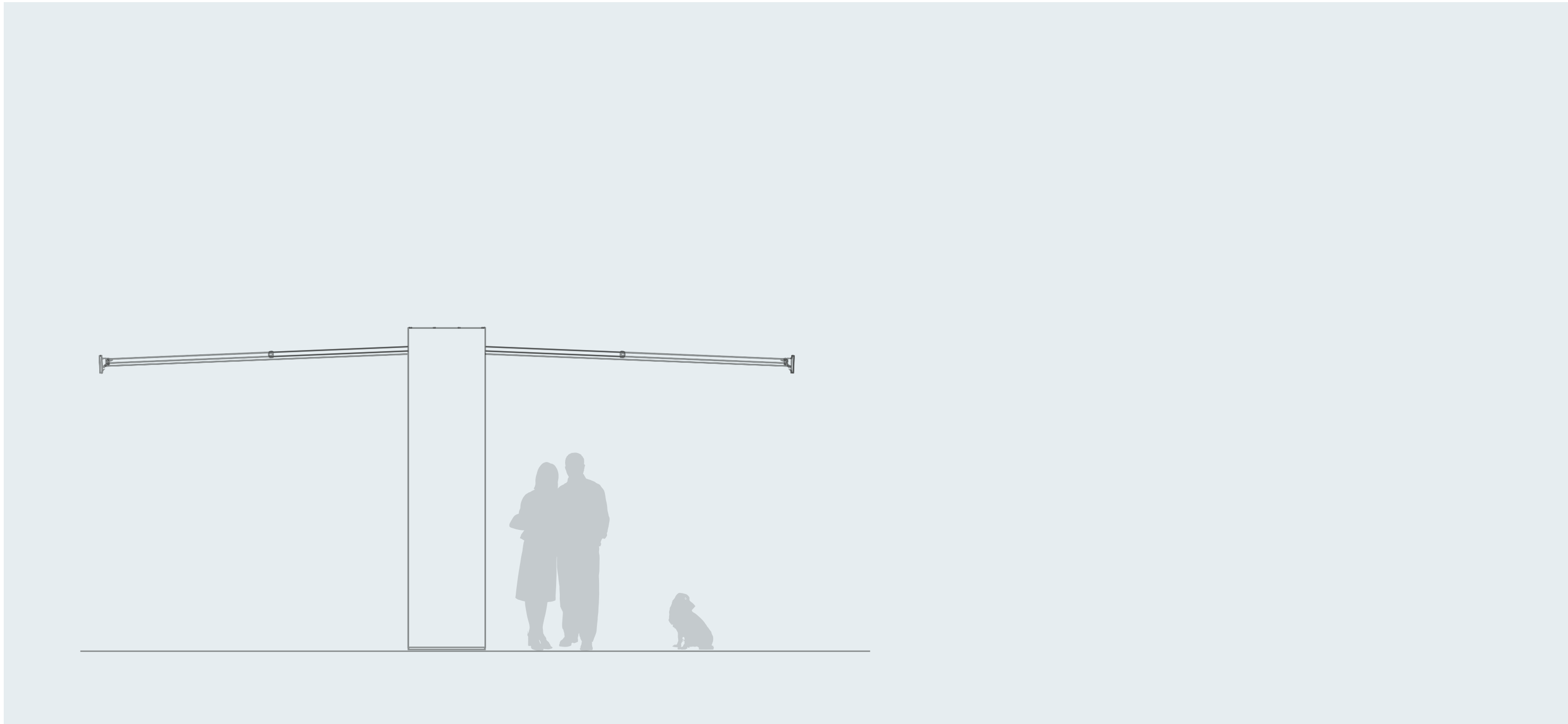

GATE SHADE

design Nicolas Thomkins



GATE SHADE

design Nicolas Thomkins

Il Gate Shade rappresenta l'inizio della collaborazione di Unosider con Nicolas Thomkins, designer di fama internazionale, per lo sviluppo della propria gamma.

L'arco dal design puro è il fulcro della struttura. Integra due tende a braccio, un sistema di led strip e un impianto audio personalizzato. Nicolas Thomkins ha creato una struttura che ha un grande valore estetico sia quando è aperta nella sua funzione ombreggiante, sia quando le tende sono richiuse. Nella posizione raccolta, con tutti gli accessori perfettamente integrati, il Gate diventa un elemento architettonico perfetto. L'arco è tutto in metallo e disponibile in diverse colorazioni con una struttura interna portante in acciaio. Le tende integrate nella parte superiore sono controllabili con un telecomando e permettono di arrivare ad una copertura massima di 5x6,4 metri. Disponibili come accessori, Unosider propone anche fioriere e panche per zavorrare la struttura a terra dove non è sia possibile forare.

Gate Shade represents the beginning of a cooperation with Nicolas Thomkins, a designer of international fame, for the development of Unosider's range.

The arch with its pure and modern design is the core of the structure, which integrates two arm awnings, a customized hi-fi system and LED stripes.

Nicolas Thomkins has created a structure of great beauty and aesthetic value whether fully opened providing suitable cover from the sun or collected. All accessories, in fact, are perfectly build within the Gate's frame which becomes a perfect architectural element. The metal housing of the arch is available in several colors, while the inner frame is made of steel. Both integrated arm awnings can be operated via a remote control, and provide a 30 square meters maximum covered area. Available as accessories, Unosider proposes also flower boxes and garden benches to be used as ballast to stabilize the structure when anchoring the frame to the ground isn't possible.

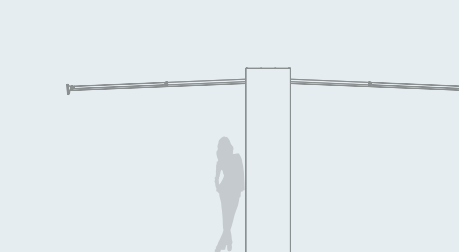

Misure standard: da 3x3,4 metri a 5x6,4 metri
Scheda tecnica pag 86

Standard size: from m 3x3.4 to m 5x6.4
Technical sheets page 86



NICOLAS
THOMKINS



"The design of Gate Shade is offering shade in a puristic, architectural way, the arc as protective statement."



**PROFILI CROMATI
INTEGRATI
INTEGRATED CHROMED
PROFILES**

Profili decorativi in alluminio spazzolato ed anodizzato, integrati nelle cover di lamiera verniciata.

- *Decorative profiles in brushed and anodized aluminium, integrated into the painted metal covers.*



**STRISCE LED INTEGRATE
INTEGRATED LED STRIPS**

Strisce led integrate nelle cover. Installabili nella superficie interna delle colonne, nel controsoffitto e nei terminali delle tende.

- *Led strips integrated into the awnings. Easy to install in the inner surface of the posts, in the false ceiling and in the front sliding bars.*



**ANEMOMETRO DI
SICUREZZA
SAFETY ANEMOMETER**

Anemometro per la chiusura automatica delle tende in caso di vento con velocità superiore ai 18 nodi.

- *Anemometer for the automatic closing of the awnings in case of wind speeds above 18 knots.*



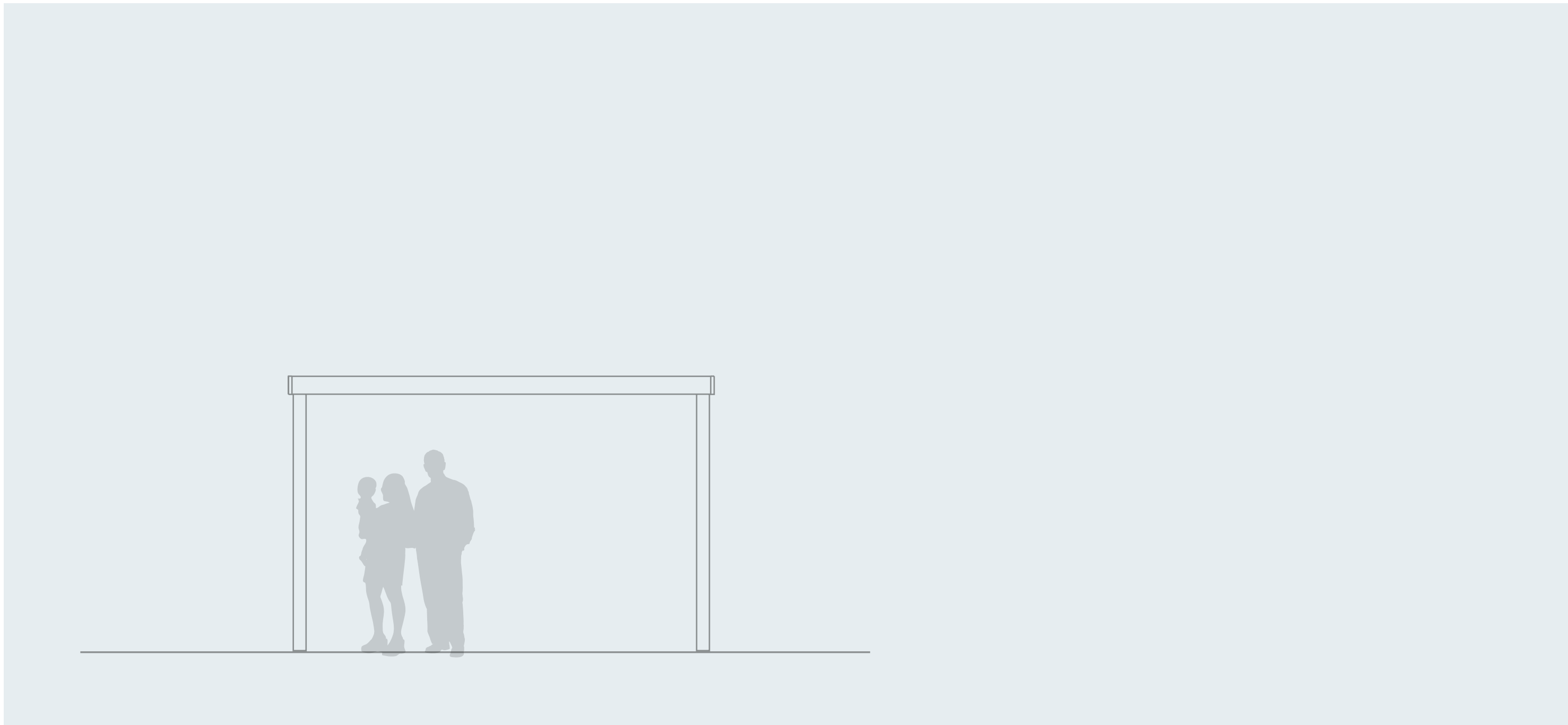

GAZEBO

GAZEBOS



LUMI

GAZEBO

Una struttura in alluminio dalle linee solide e definite che valorizza gli ambienti outdoor più raffinati.

Profili di dimensioni importanti (colonne 120x120 mm - trave 160x90 mm) sostengono un telo di copertura impermeabile a 2 acque. L'acqua piovana viene convogliata attraverso la gronda a bordo trave e arriva a terra dalle colonne. I fissaggi al suolo sono nascosti all'interno della base delle colonne, così come la quasi totalità dei bulloni utilizzati per il montaggio: questo mantiene l'estetica del gazebo pulita e priva di elementi di disturbo.

Con queste caratteristiche tecniche il Lumi è il prodotto perfetto per chi desidera arredare il proprio spazio esterno con cura e nei canoni di un'architettura innovativa.

An aluminium structure with a distinctive design that enhances even the most refined outdoor surroundings. The large dimensions of the profiles (posts 120x120mm - beams 160x90mm) support a water-proof 2-sided sloping cover.

Rainwater flows off through the eaves located in the beams and is drained into the ground through the posts. The ground anchors are hidden at the base of the posts, as are most of the bolts and fixings used in assembling the gazebo: this enhances the clean design without visible elements disturbing the aesthetic balance.

These technical characteristics make Lumi the perfect product for anyone who wishes to decorate his outdoor space with care and cutting edge architectural standards.



Misure standard: da 3x3 metri a 5x4 metri
Realizzabile su misura
Scheda tecnica pag 88



Standard size: m 3x3 to m 5x4
Custom size available
Technical sheets page 88



**LED INTEGRATO NEL
CONTROSOFFITTO
INTEGRATED LED STRIPS**

Striscia led waterproof integrata nell'intradosso della trave di colmo. Opzionale.

-
Waterproof LED strip integrated in the ridge beam. Optional.



**FARETTI INTEGRATI NEL
TRAVE
INTEGRATED SPOTLIGHT**

Sistema composto da 12 faretti a scomparsa installati nella trave perimetrale. Opzionali.

-
System of 12 concealed spotlights installed in the perimeter beam.



**GRIGLIATI IN ALLUMINIO
ALUMINIUM TRELLISES**

Schermature laterali realizzate con tubolari di alluminio e acciaio inox disponibili nei colori delle strutture. Opzionale.

-
Side shields made from aluminium and stainless steel tubes available in the same colours of the structures. Optional.





MOOD

GAZEBO

Dalle linee pulite ed essenziali, questo gazebo è uno dei modelli più versatili della collezione moderna di Unosider.

La struttura in alluminio con profili 60x60 mm supporta un telo di copertura retraibile manualmente che permette di stare al riparo dal sole o dal maltempo e in un attimo, grazie a un bastone in acciaio inox, di aprire il tetto per un completo effetto "cabriolet".

The clean and essential design of this gazebo, makes it one of the most versatile models in Unosider's contemporary collection. The aluminium frame supports a manually retractable canopy roof that people can control with the simple use of a stainless steel rod. The canopy can be locked on either side, depending whether it is open or closed, with a system of magnets. Thanks to the way it is sawn, the canopy roof is made to drain away the rain water on the sides.



Misure standard: da 3x3 metri a 5x4 metri
Realizzabile su misura
Scheda tecnica pag 90



Standard size: from 3x3 to 5x4 meters
Custom size available
Technical sheets page 90



TENDE LATERALI SIDE CURTAINS

Tende laterali in acrilico Progar complete di cerniera e staffe per bloccare le tende in posizione raccolta. Opzionale.

- Side curtains in Progar acrylic fabric complete of zippers and brackets for holding the curtains when collected. Optional.



CANALINE IN PVC PVC DUCTS

Canaline in PVC a sezione crescente per la canalizzazione dell'acqua piovana su entrambi i lati della struttura.

- PVC ducts for rainwater drainage on both sides of the structure.



LED INTEGRATO IN COPERTURA CANOPY ROOF LEDS

Strisce Led dimmerabili e dotate di telecomando installate nei profili di alluminio che si interpongono alle canaline in PVC della copertura.

- Dimmable led strips with remote control, installed in the aluminum profiles and interposed with the PVC ducts of the canopy roof.





MOOD YPE

GAZEBO

La gamma Mood si allarga per soddisfare esigenze sempre più diversificate con Mood Ype. La struttura portante, realizzata interamente con profili di alluminio sezione 120 x 120 mm, ha maggiore stabilità e robustezza, mentre il telo di copertura, retraibile manualmente, può raggiungere una superficie massima di 5x5 metri. Mood Ype permette di realizzare numerose nuove configurazioni e personalizzazioni: alle tradizionali tende laterali e al sistema di illuminazione a strisce led, si aggiungono infatti i pannelli frangivista, le tende a caduta verticale ed infine la possibilità di inserire un canale di gronda perimetrale per la raccolta delle acque meteoriche. La gronda perimetrale, aumentando notevolmente il livello prestazionale del prodotto, trasforma il padiglione in una risposta perfetta anche per le soluzioni Contract più impegnative.

Our Mood range expands to meet the ever-changing needs of our customers with Mood Ype. The load-bearing structure, made entirely from 120 x 120 mm section aluminium profiles, has greater stability and sturdiness, while the cover sheet, which can be retracted manually, can reach a maximum area of 5x5 metres. Mood Ype provides numerous new configurations and customisations: alongside the traditional side curtains and the lighting system with LED strips, in fact, we have added shady side panels, vertical roller curtains and lastly the possibility to add a perimeter gutter channel for the collection of rainwater. The perimeter gutter, which considerably increases the product's performance level, transforms the pavilion into a perfect response even for the most demanding Contract solutions.

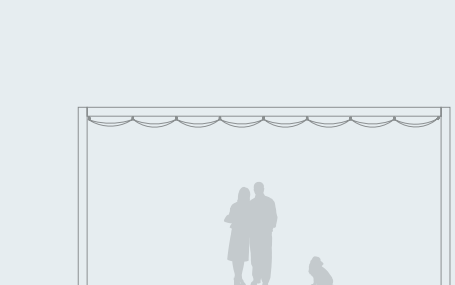

Misure standard: da 3x3 a 5x5 metri
Realizzabile su misura
Scheda tecnica pag 92

Standard size: from 3x3 to 5x5 meters
Custom size available
Technical sheets page 92

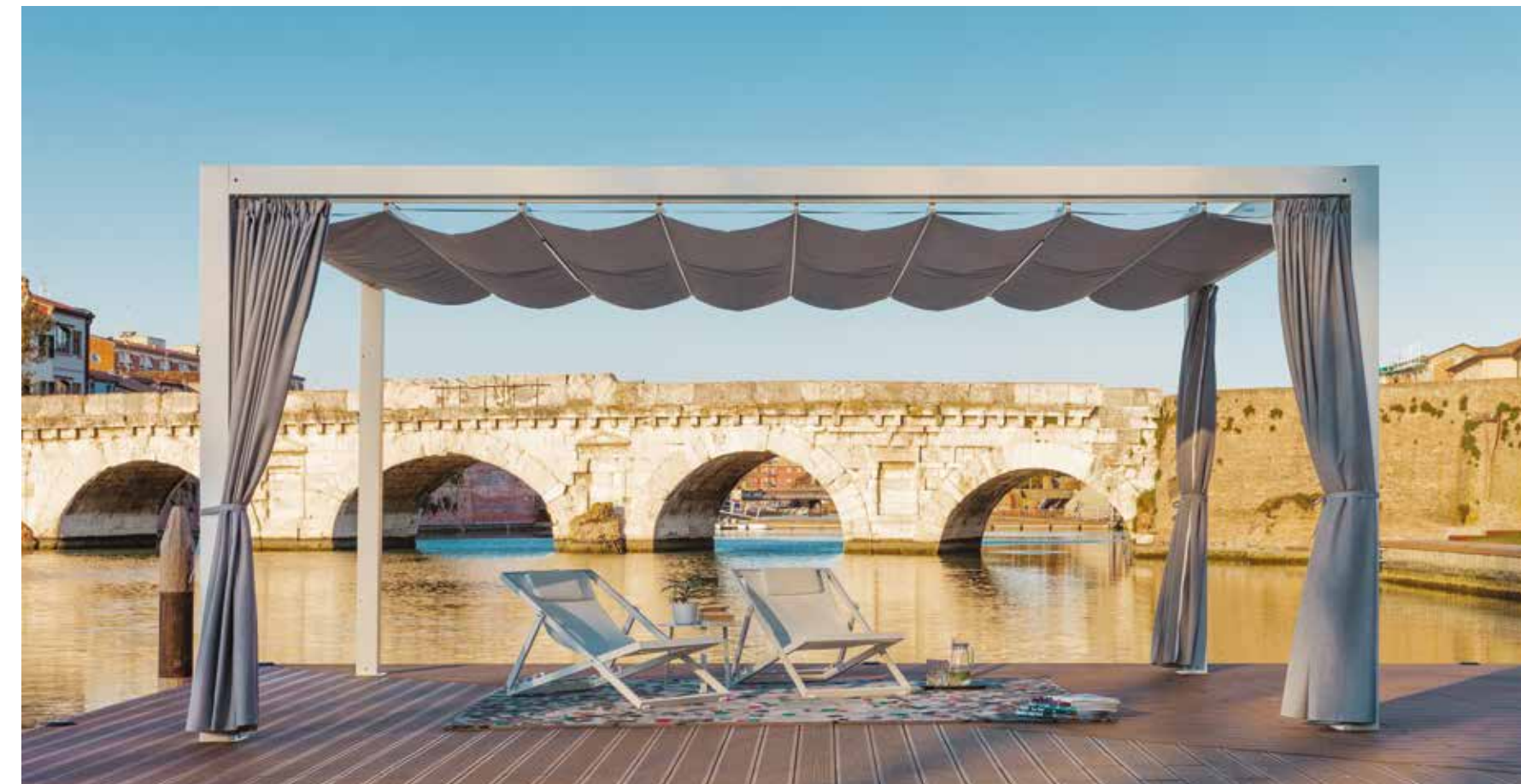

**GRIGLIATI IN ALLUMINIO
ALUMINIUM TRELLISES**

Schermature laterali realizzate con tubolari di alluminio e acciaio inox disponibili nei colori delle strutture. Opzionale.

- Side shields made from aluminium and stainless steel tubes available in the same colours of the main frames. Optional.

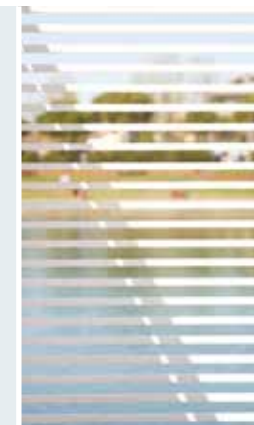

**TETTUCCIO DI PROTEZIONE
PROTECTIVE COVER**

Tettuccio di polycarbonato compatto trasparente e profili di alluminio per la protezione della copertura in posizione raccolta. Opzionale.

- Transparent compact polycarbonate roof and aluminium profiles to protect the cover in the collected position. Optional.



**TENDE LATERALI
SIDE CURTAINS**

Tende laterali in tessuto acrilico Acrylshed. Sistema di scorrimento con passanti in tessuto cuciti. Opzionale.

- Side curtains in Acrylshed acrylic fabric. Sliding system with sewn fabric loops. Optional.





MOOD e MOOD AVANT

PERGOLA

Con le stesse linee leggere e pulite del gazebo Mood sono state progettate anche le pergole Mood e Mood Avant, due dei prodotti più versatili della collezione Unosider contemporanea. La loro struttura, realizzata con profili di alluminio 60 x 60 mm, sorregge una copertura retrattile manualmente che può essere raccolta o distesa con un semplice gesto.

Il sistema di copertura può essere raccolto da sinistra a destra (o da destra a sinistra) con scarico dell'acqua piovana lungo il trave frontale (pergola Mood) oppure verso il muro in corrispondenza dei fissaggi a parete, con scarico dell'acqua lungo le due travi laterali (pergola Mood Avant).

Le pergole Mood e Mood Avant possono essere arricchite con tende laterali scorrevoli e con un impianto di illuminazione a led.

Following the simple and essential design of the gazebo, the Mood and Mood Avant pergolas represent two of the most versatile models in Unosider's modern collection. The aluminium structure supported by 60x60 mm profiles features a manually retractable canopy roof that can be fully opened or collected with a simple movement. The canopy roof can be shifted from left to right (or right to left) while the rain water drains off from the front beam of the pergola (Mood) or towards the wall fixings supporting the frame through the 2 side beams of the pergola (Mood Avant). Both pergolas can have optional sliding side curtains and LED lighting systems.

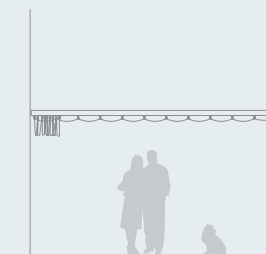

Misure standard: da 3×3 metri a 5×4 metri
Realizzabile su misura
Scheda tecnica pag 94-96

Standard size: from 3×3 to 5×4 meters
Custom size available
Technical sheets on page 94-96



**DIREZIONE DI
SCORRIMENTO
SLIDING DIRECTION**

Il telo di copertura può essere realizzato per essere raccolto lungo il fissaggio a muro o in corrispondenza delle travi laterali.

- *The canopy roof can be designed to be collected along the wall fixing or along the lateral beams.*



**MAGNETI DI BLOCCO
LOCKING MAGNETS**

Sistema di blocco del telo in posizione distesa tramite calamite.

- *The canopy roof when fully opened can be locked by magnets.*

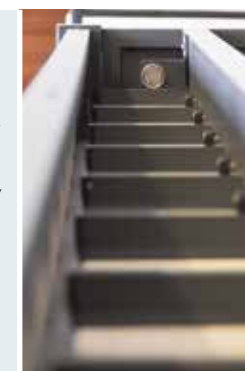

**TETTUCCIO DI
PROTEZIONE
PROTECTIVE COVER**

Tettuccio in policarbonato compatto trasparente e profili di alluminio per la protezione della copertura in posizione raccolta. Opzionale.

- *Transparent and compact polycarbonate protective cover and aluminium profiles to protect the canopy roof when collected. Optional.*



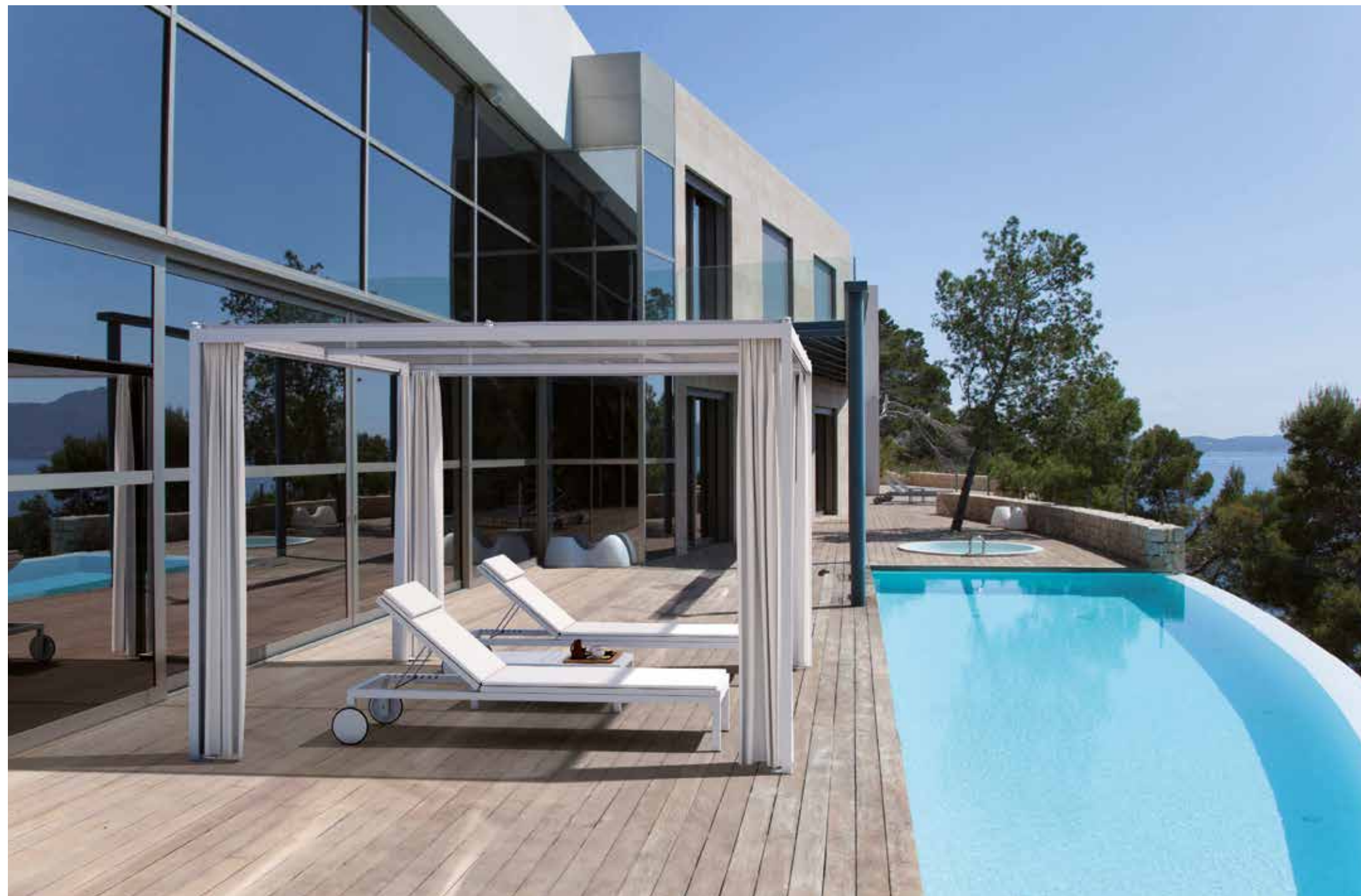

INNESTO A SCOMPARSA HIDDEN COUPLING

Piede realizzato con tubolare in alluminio e piatto in acciaio con innesto a scomparsa in alluminio.

The post base fits in a steel plate through an aluminium footing, and are joined by a hidden coupling.

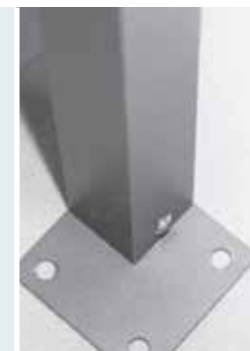

TENDITORI STRETCHERS

Dispositivo di tensionamento del tessuto microforato in acciaio inox.

Stainless steel tensioning device for the micro-perforated fabric.



TESSUTO MICROFORATO MICRO-PERFORATED FABRIC

Tessuto microforato Soltis, ombreggiante, in PVC con grande stabilità dimensionale.

Micro-Perforated Soltis fabric, sun-shading, in PVC with great dimensional stability.



RESORT

GAZEBO

Il gazebo Resort con struttura in alluminio è indicato per gli amanti delle linee essenziali in cerca di una struttura di protezione solare.

Il telo di copertura in SOLTIS 86 microforato garantisce un'ottima schermatura dai raggi UV e grazie allo speciale sistema di fissaggio, può essere montato e smontato in una decina di minuti.

This gazebo, with an aluminium structure, is geared towards lovers of clean, essential lines who are in search of a comfortable shelter from the scorching sun. The covering in micro-perforated SOLTIS 86 guarantees the best protection from UV rays while its special fixing system ensure installation and dismantling in 10 minutes.



Misure standard: da 3x3 metri a 4x4 metri
Realizzabile su misura
Scheda tecnica pag 98



Standard size: 3 x 3 to 4 x 4 meters
Custom size available
Technical sheets page 98

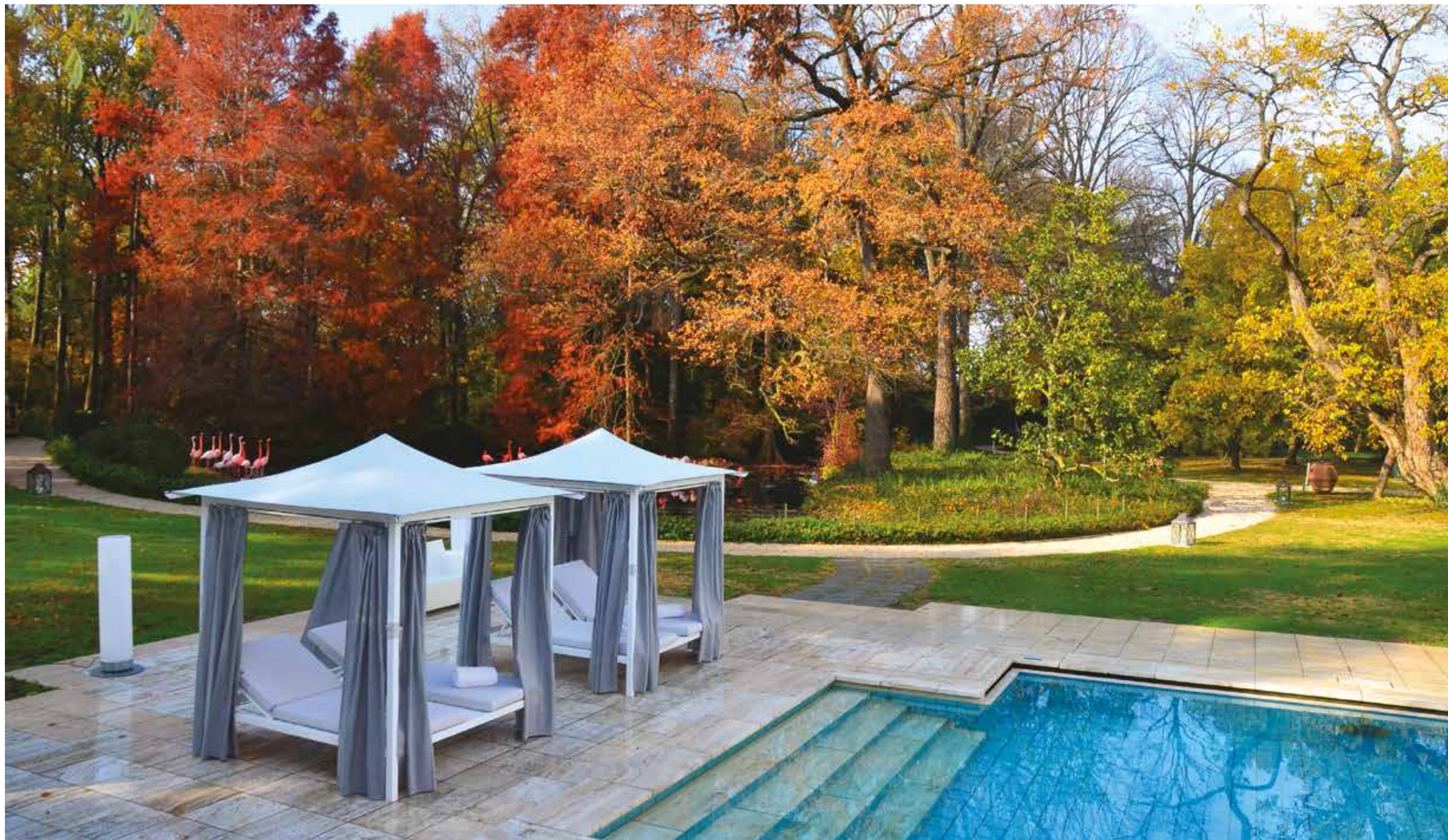

DAY LIVING

GAZEBO

Il Day Living è una piccola stanza all'aperto, la nostra personale versione di un salotto da esterno. Un prodotto contemporaneo con tetto a pagoda che unisce la novità estetica alla semplicità del sistema di tensionamento delle falde, frutto della cura tecnica di Unosider.

La copertura è in PVC con effetto tessile, mentre i cuscini e le tende laterali sono realizzati in tessuto acrilico tinto in massa per garantire una lunga durata del colore nel tempo.

In queste scelte trova applicazione la nostra continua ricerca in campo tessile:

nella selezione dei colori di maggior tendenza, nella preferenza per tessuti di alto valore qualitativo ed estetico, tessuti nuovi per l'outdoor, capaci di ombreggiare e al tempo stesso di mantenere un aspetto leggero e discreto, e nella confezione tessile di alto pregio, con finiture che guardano più alla sartorialità delle case di moda che alla tradizione outdoor.

Per una estetica ancora più lineare Unosider propone anche una versione con tetto piano in pvc microforato tesato.

In entrambe le versioni è disponibile la variante Living Up senza lettini inclusi.

Day Living is a small outdoor room, our personal version of an outdoor living room. A contemporary product with a pagoda roof that combines the aesthetic novelty with the simplicity of the roof tensioning system as the result of Unosider's technical care.

The cover is in PVC fabric with a textile effect, while the cushions and side curtains are made of dyed acrylic fabric to ensure a long lasting color over time.

In these choices our continuous research in the textile field is applied:

we select the most trendy colours, we prefer fabrics with high qualitative and aesthetic value, fabrics that are able to shade while maintaining a light and discreet appearance, and we choose very high quality textile packaging with finishes that belong more to the tailoring of fashion houses than to the outdoor market.

For even more linear aesthetics, Unosider also offers a version with a flat roof in micro-perforated PVC.

In both versions the Living Up variant is available, without any beds.

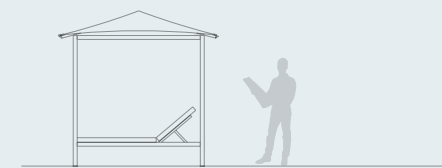

Misure standard: 2,12x2,12 metri
Realizzabile su misura
Scheda tecnica pag 100

Standard size: 2.12 x 2.12 meters
Custom size available
Technical sheets page 100



**TETTO OMBREGGIANTE
SHADING ROOF**

La struttura è disponibile anche con opzione di tetto piano, solo ombreggiante.

A flat roof version is also available, shading only.

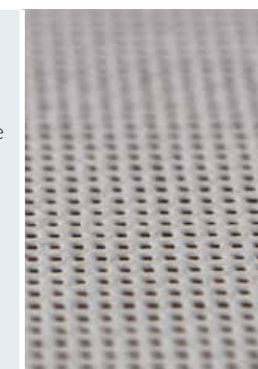

**TENDITORI
STRETCHERS**

dispositivo di tensionamento in acciaio inox per il fissaggio del telo di copertura.

Stainless steel tensioning device for the fastening of the cover sheet.



**TENDE LATERALI
SIDE CURTAINS**

Tende laterali in tessuto acrilico Acrylshed. Dettaglio del sistema di fissaggio alla colonna. Opzionale.

Side curtains in Acrylshed acrylic fabric. Detail of the fastening system to the column. Optional.





VENICE CABANA

GAZEBO

Nata da un progetto custom la cabana Venice è diventata un prodotto di estrema qualità disponibile per tutti i clienti.

Elegante, versatile e disponibile con colori e materiali personalizzabili, regala nuove possibilità e nuove soluzioni agli spazi outdoor.

Seguendo la tradizione dei pool pavillions, Venice diventa un'oasi privata ed esclusiva dove ripararsi e ritrovare l'intimità di una personale stanza all'aperto.

La collezione comprende tessuti con caratteristiche tecnologiche differenziate e un'ampia scelta di colori. Unosider propone inoltre una confezione tessile dedicata con accessori ed elementi decorativi esclusivi.

Born from a custom project, the Venice cabana has become an extremely high quality product available to all our customers.

Elegant, versatile and available with customizable colors and materials, it offers new possibilities and new solutions to outdoor spaces.

Following the tradition of the pool pavillions, Venice becomes a private and exclusive oasis where to shelter and rediscover the intimacy of a personal outdoor room.

The collection includes fabrics with different technological characteristics and a wide choice of colors. Unosider also offers a dedicated textile package with accessories and exclusive decorative elements.

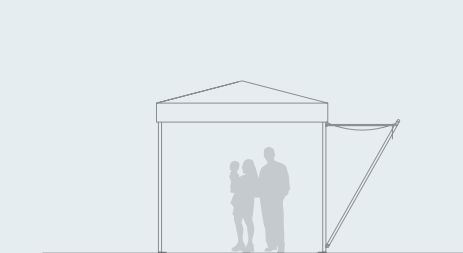

Misure standard: 2,2 x 2,2 metri
Scheda tecnica pag 102

Standard size: 2.2 x 2.2 meters
Technical sheets page 102



DISPOSITIVI DI TENSIONAMENTO A SCOMPARSA HIDDEN TENSIONERS

Sistema di tensionamento del telo di copertura a scomparsa negli spioventi e regolabile dalla estremità inferiore.

-
Awning tensioning devices hidden and adjustable in the lower extremity of the sloping bars.

CONTROVENTATURE RETTE O CURVE STRAIGHT OR CURVED WINDBRACINGS

Sistema di controventature in acciaio inox per l'irrigidimento della struttura disponibile con decoro lineare o curvo. Opzionale.

-
Stainless steel wind bracing system stiffening the structure and available as straight or curved decoration. Optional.

TENDE LATERALI ACRILIC SIDE CURTAINS

Tende laterali in tessuto acrilico con ganci di scorrimento e guide a scomparsa integrate nel trave. Opzionale.

-
Acrylic side curtains with sliding hooks and profiles integrated in the perimeter beam. Optional.



SMART

GAZEBO

Lo Smart è un gazebo dalle linee essenziali con un telo di copertura in PVC a 4 pendenze e un interessante prezzo entry-level.

Il telo è dotato di un sistema di tensionamento semplice ma efficace con viti senza fine sui 4 spioventi che collegano il vertice ai 4 angoli.

La semplicità di montaggio e manutenzione contribuisce ad aumentare l'ottimo rapporto qualità-prezzo del prodotto.

Disponibile nelle misure 3x3 e 3x4 metri, con teli laterali o copripalo opzionali.

The simple, essential design of the Smart comes with a 4-slope PVC covering and a rather interesting entry-level price.

The simple yet effective tensioning system of the awning includes worm screws on the 4 sloping bars connecting the dome cap to the corner molds.

Simple installation and maintenance procedures contribute to increase an already excellent price/quality ratio.

Available in 3x3 and 3x4 meters sizes, Smart boasts optional side curtains and post caps.



Misure standard: 3x3 e 3x4 metri
Scheda tecnica pag 104

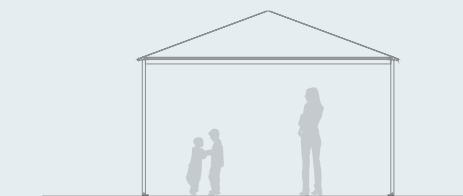

Standard size: m 3x3 and m 3x4
Technical sheets page 104



SUITE

PERGOLA ELETTRICA

La pergola addossata Suite è la proposta con telo retraibile motorizzato della collezione moderna Unosider.

Il telo di copertura in PVC è realizzato in modo da garantire una impermeabilità totale e si controlla grazie a un telecomando IR su posizione di chiusura e apertura totale (o posizioni intermedie).

I profili in alluminio, particolarmente spessorati, permettono una sporgenza massima dalla parete di fissaggio di 6,5 metri e campate frontali libere fino a 5 metri. Il profilo del trave ha funzione di gronda con scarico dell'acqua alla base delle colonne.

Per una schermatura totale sono disponibili tende a scorrimento verticale in cristal o PVC, manuali o telecomandate, da aggiungere sui lati: in questa configurazione la struttura può diventare una veranda utilizzabile anche nelle stagioni meno calde.

Suite is a leaning pergola with retractable awnings, and part of Unosider's modern collection. The PVC pitch awnings with sliding cloths, made to guarantee superior water resistance, are controlled via an IR remote control for total or partial opening and closing (as well as intermediate positions).

The especially thick aluminium profiles allow a maximum overhang, from the wall, of 6.5 meters and a beam span of up to 5 meters. The front beam has an eave which drains water to the base of the posts. For total protection, lateral vertical sliding curtains in cristal or PVC are also available, in both manual and remote controlled versions: thus transforming the structure into a veranda that can be used even in the cooler seasons.

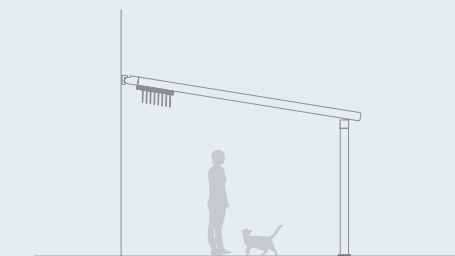

Misure standard: da 2x2 a 7x6,5 metri
+ estensioni modulari
Realizzabile su misura
Scheda tecnica pag 106

Standard size: from 3x3 to 7x6.5 meters
+ modular extensions
Custom size available
Technical sheets on page 106



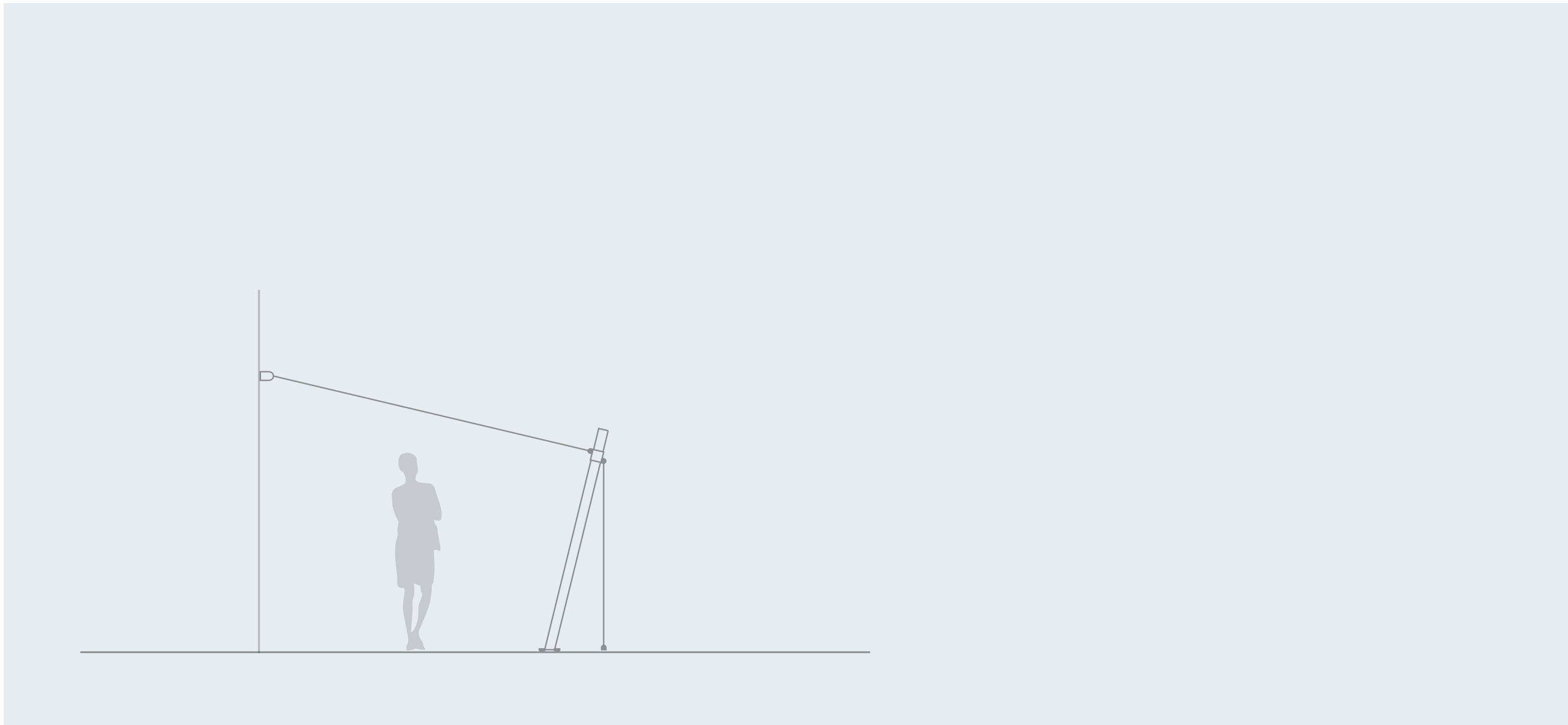

VELE
SHADING SAILS



CARLOFORTE

VELA

SHADING SAIL

Sotto la nostra nuova Vela Carloforte ombreggiante si crea una stanza senza pareti: un nuovo ambiente da vivere e abitare all'aperto.

Design minimal e materiali d'eccellenza ne fanno un prodotto adatto agli spazi più vari. Le possibilità diventano infinite.

Carloforte è realizzata con un tessuto ad alto contenuto tecnologico che blocca dal 91% al 98% dei raggi UV dannosi per l'uomo (a seconda del colore). Il particolare metodo di costruzione garantisce una elevata stabilità dimensionale ed elasticità quando tensionato.

Under our new Carloforte shading sail you'll find a room without walls: a new outdoor environment to live in.

Minimal design and excellent materials make it a product suitable for the most varied spaces: the possibilities become endless.

Carloforte is made of a high-tech fabric that blocks 91% to 98% of the UV rays harmful to humans (depending on the color). The particular construction method guarantees a high dimensional stability and elasticity when tensioned.



Misure standard: max 5 m²
Realizzabile su misura
Scheda tecnica pag 108



Standard size: max 5 m²
Custom size available
Technical sheets page 108



**TETTO OMBREGGIANTE
SHADING ROOF**

Tessuto a maglia in polietilene HDPE che blocca dal 91% al 98% dei raggi UV dannosi per l'uomo (a seconda del colore).

- High-tech knitted fabric, made of HDPE polyethylene, that blocks 91% to 98% of the UV rays harmful to humans (depending on the colour).



**STRUTTURA IN ACCIAIO
INOX
STAINLESS STEEL
STRUCTURE**

Struttura in acciaio inox con finitura satinata, disponibile in AISI 304 o AISI 316.

- Stainless steel structure with satin finish, available in AISI 304 or AISI 316.



**MOSCHETTONI DI
FISSAGGIO
SNAP-HOOK**

Moschettoni in acciaio inox per un facile montaggio e smontaggio della vela.

- Stainless steel snap-hooks for easy assembly and disassembly of the sail.





MARINE

VELA

SHADING SAIL

La vela Marine è una delle protagoniste della collezione Architetture tessili di Unosider. Unico sistema motorizzato della gamma, Marine è una vela ombreggiante retraibile elettrica realizzata in DACRON, un tessuto in poliestere con una buona resistenza agli UV, utilizzato abitualmente per le vele delle imbarcazioni.

Composta da un rullo avvolgitore motorizzato da installare a parete e dotata di telecomando, la vela può essere accessoriata con un palo inclinato in acciaio inox satinato completo di bitta e strallo.

The Marine shading sail is one of the true protagonists of Unosider's textile architecture collection. The only electrically retractable sail in the range, Marine is a shading sail made from Dacron, a polyester fabric with a good UV resistance and generally used for yacht sails. It consists of a wall mounted motorized shade sail boom with a remote control and an optional angled mast in satin-finished stainless steel with bollard and mainstay.

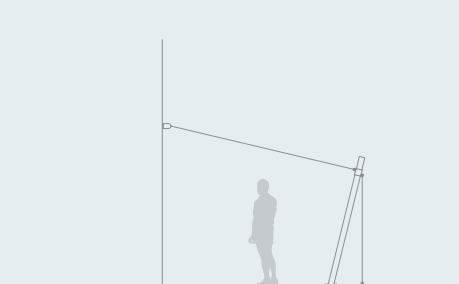

Misure standard: max 5 m²
Realizzabile su misura
Scheda tecnica pag 109

Standard size: max 5 m²
Custom size available
Technical sheets page 109



SHADE

VELE

SHADING SAILS

La vela Shade è la primogenita della collezione Architetture tessili di Unosider. La più semplice delle vele, realizzabile in TENTMESH o in SOLTIS 86 (tessuti microforati ombreggianti) e declinabile, in base alle esigenze di progetto, in molteplici soluzioni, da realizzazioni più semplici, con tiranti in corda e nodi marinari, a progetti più complessi che prevedano l'utilizzo di tiranti, cavi e sistemi di sgancio rapidi in acciaio inox.

Shade, stands out as the oldest shading sail in Unosider's textile architecture collection. This simple sail, which can be manufactured with TENTMESH or SOLTIS 86 (micro-perforated shading fabrics), can, according to the needs of the project, be adapted to multiple solutions, from the simplest, with ropes and sailing knots, to more complex projects which involve the use of tie-rods, steel cables and quick release systems in stainless steel.

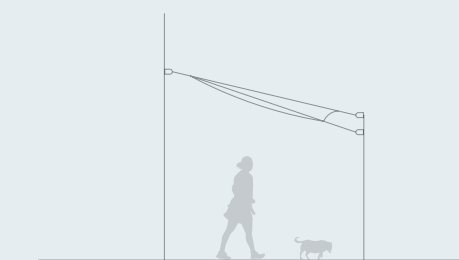

Realizzabile su misura

Custom size available

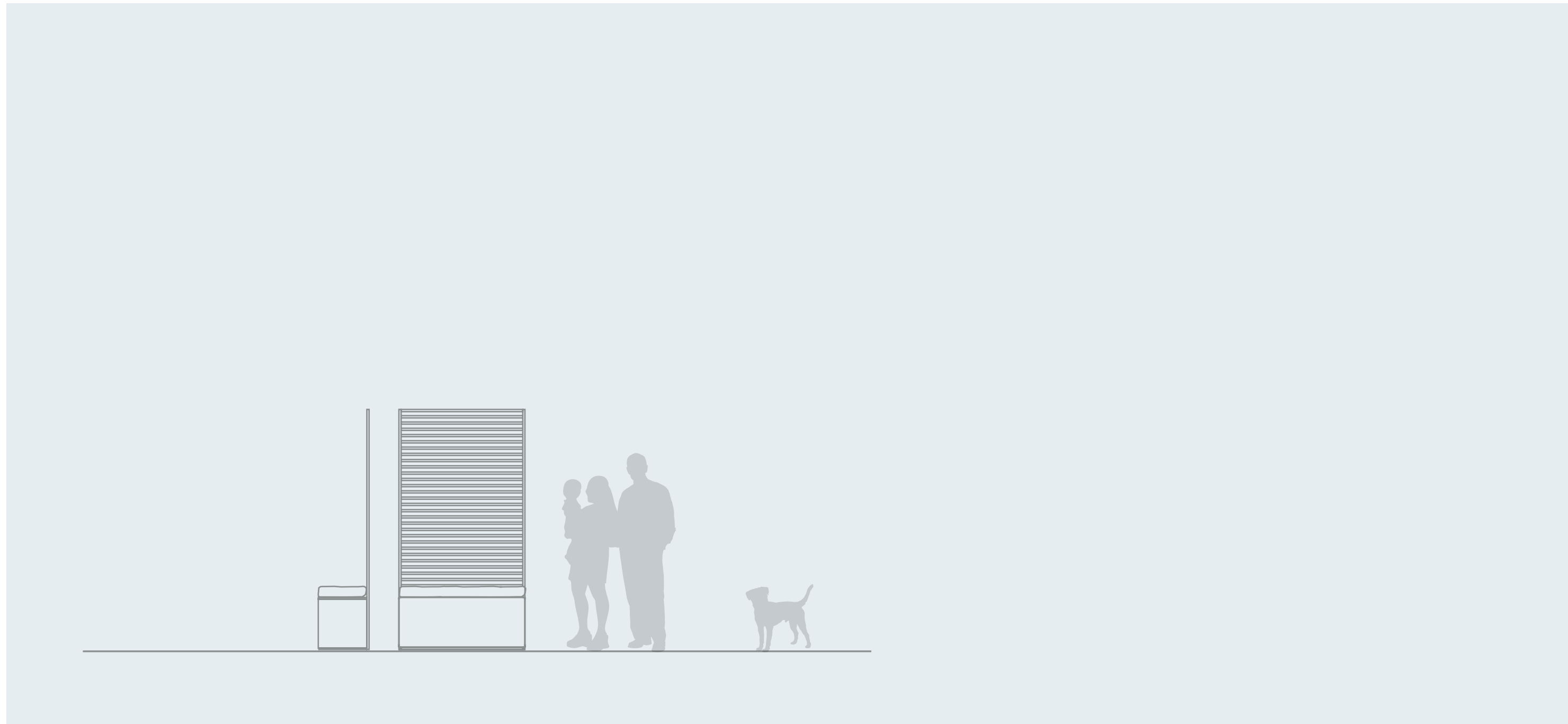

FIORIERE E
GRIGLIATI

FLOWER BOXES
AND TRELLISES



SHAPE

FIORIERE E GRIGLIATI

FLOWER BOXES AND TRELLISES

La nuova linea di schermature Shape è nata per dare soluzioni specifiche e diversificate alle molteplici esigenze del vivere l'outdoor contemporaneo. Le innumerevoli combinazioni realizzabili con i pannelli schermanti e i loro accessori (giunti, fissaggi, fioriere, panche e sistemi di illuminazione a led) garantiscono un'ampia gamma di soluzioni progettuali, in realtà private e contract, per una schermatura ottimale dalle radiazioni solari e anche per eventuali esigenze di privacy.

Shape is a new line of contemporary trellises created to provide specific and varied solutions to the needs of contemporary outdoors living. The countless combinations of trellises and their accessories (joints, fixing elements, planters, benches and LED lighting systems) guarantee a wide range of design solutions for private or contract projects, as well as perfect shading and protection of one's privacy.



Scheda tecnica pag 110

Technical sheets page 110





Gate Shade 62
Realizzazioni home e contract
Home and contract solutions



Ristorante Cinque
Cucchi 76



Lido Sabbia e Sale 68



Westin Doha
Hotel & SPA 80



Hotel Giulietta
Riccione 72



Ristorante Molo 22 82

PROGETTI CONTRACT CONTRACT PROJECTS



GATE SHADE

Realizzazioni home e contract

Home and contract solutions







LIDO SABBIA E SALE

Location: Isolaverde di Chioggia, Italia

Prodotto: Struttura in stile contemporaneo realizzata su progetto specifico

Product: Bespoke structure in contemporary style



DETTAGLI PROGETTO
PROJECT DETAILS

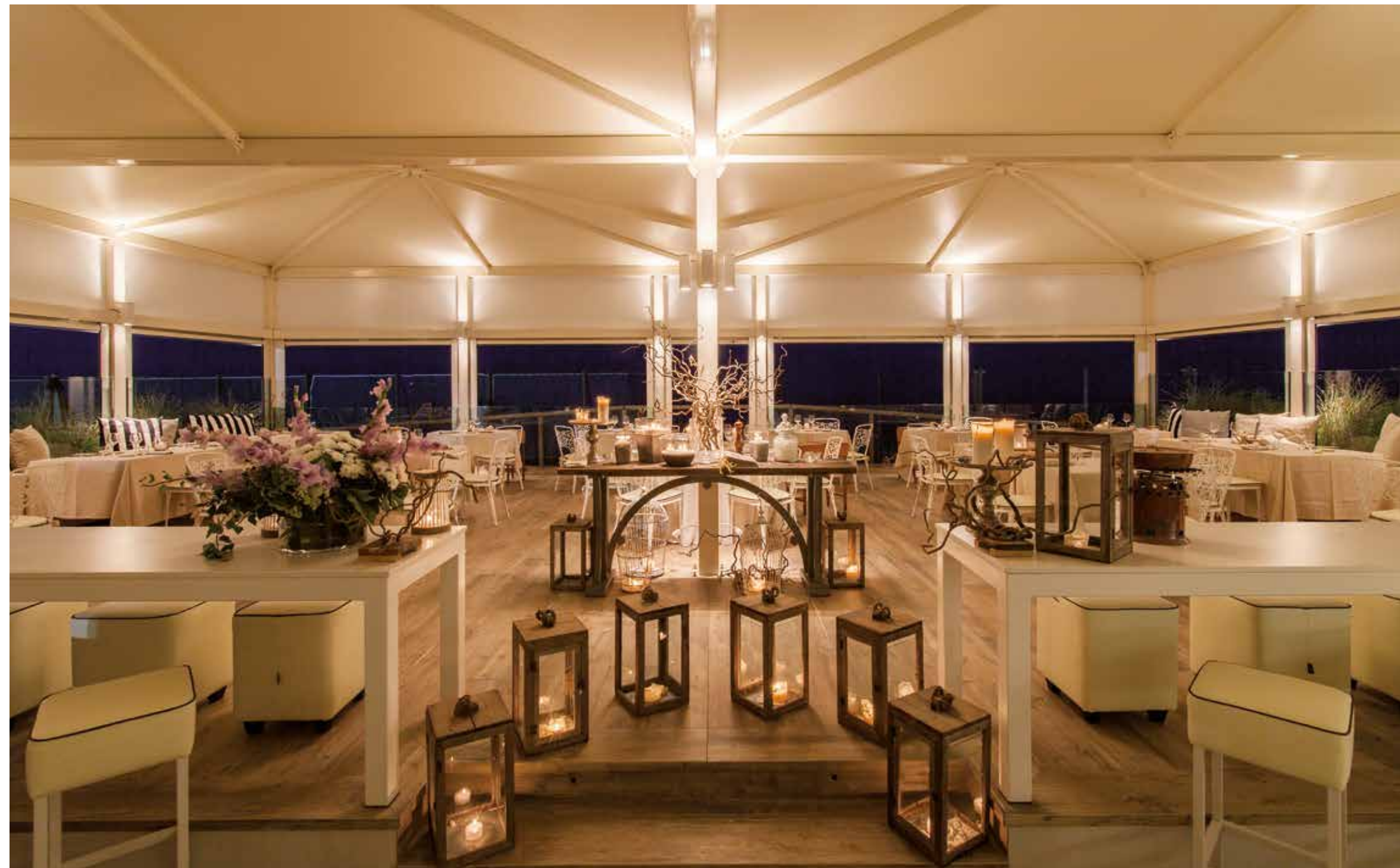



HOTEL GIULIETTA RICCIONE

Location: Riccione, Italia

Prodotto: Parete tessile

Product: Textile panels



DETTAGLI PROGETTO
PROJECT DETAILS

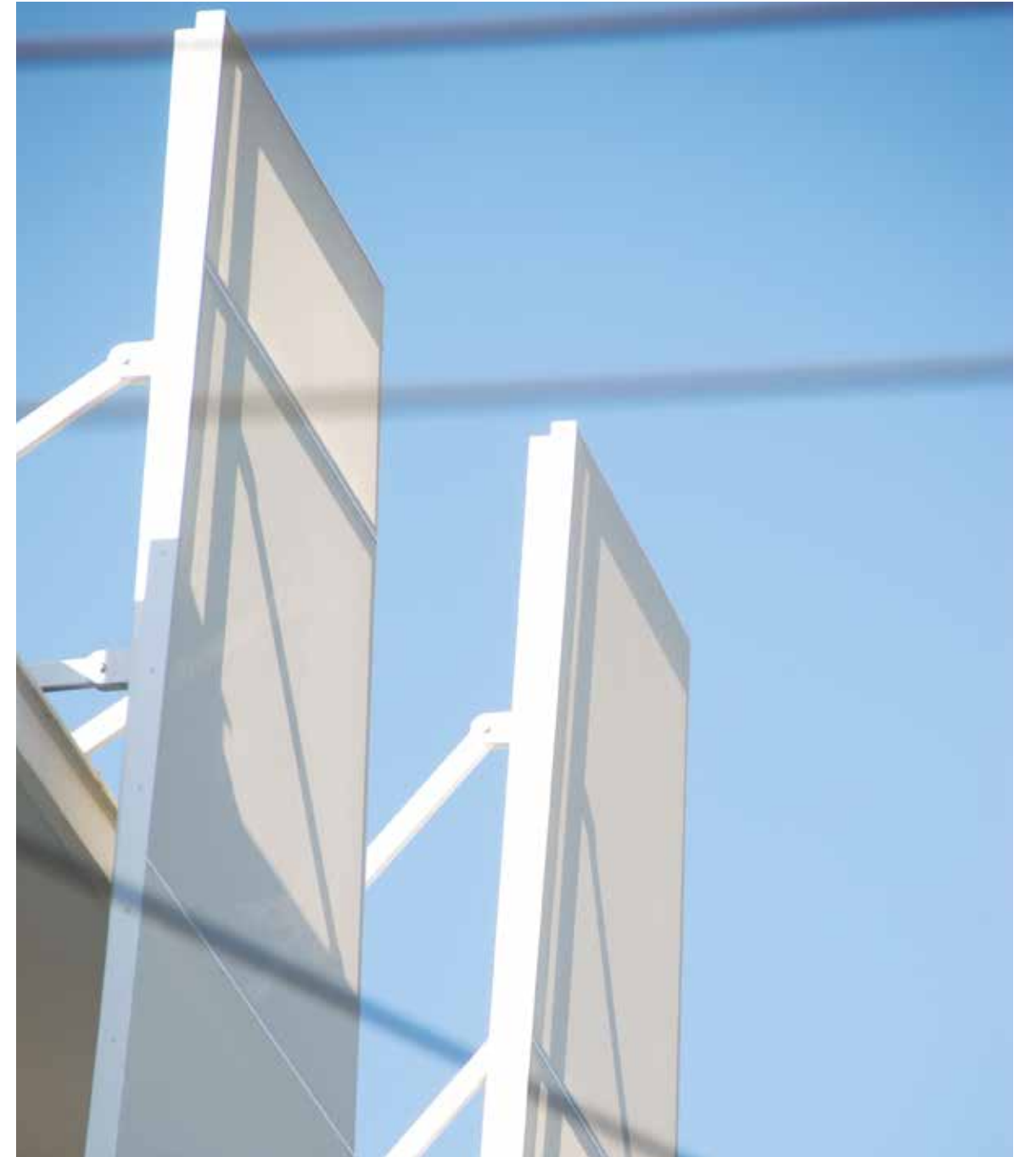



RISTORANTE CINQUE CUCCHIAI

Location: Faenza, Italia

Prodotto: realizzazione a progetto con serie di gazebo Mood uniti, installati a bordo piscina

Product: custom designed Mood gazebos installed on the poolside



DETTAGLI PROGETTO
PROJECT DETAILS





WESTIN DOHA HOTEL & SPA

Location: Doha, Qatar

Prodotto: Tende motorizzate su misura in tessuto
acrilico

Product: Motorised awnings in acrylic fabric



DETTAGLI PROGETTO
PROJECT DETAILS



RISTORANTE MOLO 22

Location: Rimini, Italia

Prodotto: Architettura tessile con vele in Soltis 92

Product: Textile architecture created in Soltis 92 by Serge Ferrari



DETTAGLI PROGETTO
PROJECT DETAILS

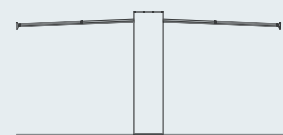

Gate Shade 86
Gate shade

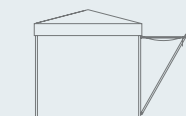

Venice 102
Gazebo



Lumi 88
Gazebo

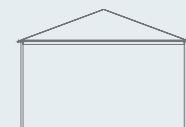

Smart 104
Gazebo



Mood 90
Gazebo

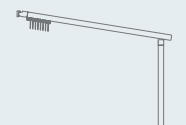

Suite 106
Pergola elettrica
Electric pergola



Mood Ype 92
Gazebo



Carloforte 108
Vele
Shading sail



Mood e Mood Avant 94
Pergola



Marine 109
Vele
Shading sail



Resort 98
Gazebo



Shape 110
Fioriere e grigliati
Flower boxes and trellises

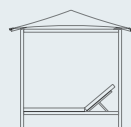

Day Living 100
Gazebo

SCHEDE TECNICHE TECHNICAL SHEETS

INDICE / INDEX

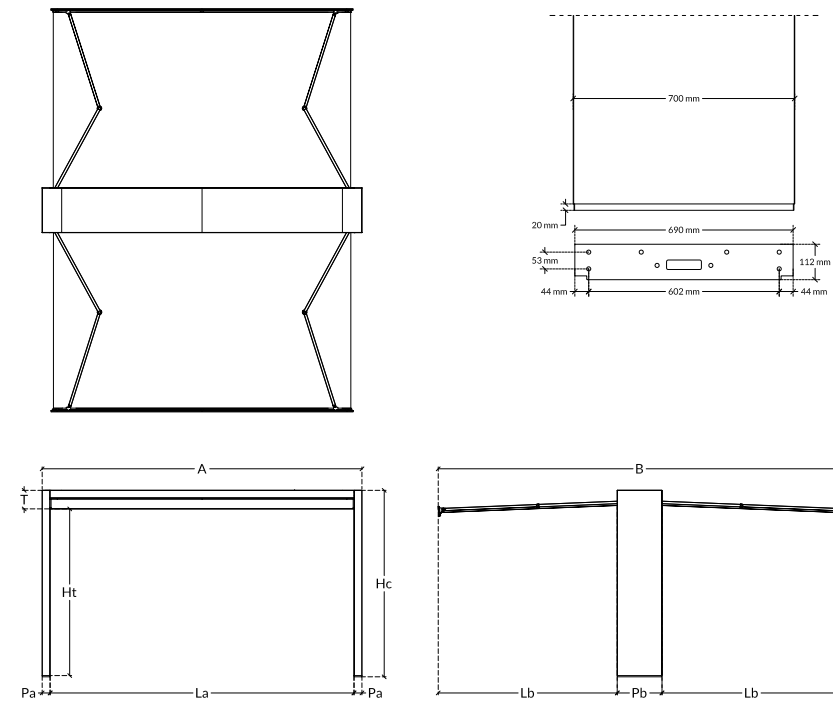

OPZIONI COLORE COLOUR OPTION

Struttura Structure:

Colore standard *standard colour*
 bianco opaco *mat white*
 antracite *anthracite*

titanio *titanium*
 corten *corten*
 nero opaco *mat black*
 taupe *taupe*

Telo di copertura *Awning colors:*

Tessuto standard *standard fabrics*
ACRILICO Irisun
 GSO2 *soft white*
 GSO3 *beige*
 GSO4 *soft beige*
 GSO5 *melage*
 GSO6 *beton*
 GSO7 *taupe grey*
 GSO8 *deep grey*
 GSO9 *black*
 GS10 *blue*

MISURE STANDARD STANDARD MEASURES

cm	300 X 340	300 X 440	400 X 340	400 X 440	400 X 540	400 X 640	500 X 440	500 X 540	500 X 640
A	300	300	400	400	400	400	500	500	500
B	340	440	340	440	540	640	440	540	640
La	277	277	377	377	377	377	477	477	477
Lb	135	185	135	185	235	285	185	235	285
Pa	12,2	12,2	12,2	12,2	12,2	12,2	12,2	12,2	12,2
Pb	70	70	70	70	70	70	70	70	70
T	32	32	32	32	32	32	32	32	32
Ht	260	260	260	260	260	260	260	260	260
Hc	292	292	292	292	292	292	292	292	292

INFORMAZIONI TECNICHE TECHNICAL INFORMATIONS

- sezione pilastro 700x122 mm
- sezione trave 700x320 mm
- dimensione massima 500x640 cm
- struttura interna profili in acciaio lavorato con trattamento di zincatura a caldo
- cover esterne in lamiera zincata, tagliata e piegata al laser
- verniciatura a polveri epossidiche a base di resina poliesteri, resistente ai raggi UV
- possibilità di personalizzazione della verniciatura (con riferimento alla cartella colori RAL) previa approvazione dell'ufficio tecnico
- tende a bracci estensibili, motorizzate, dotate di telecomando ed anemometro di sicurezza per la chiusura automatica in caso di vento con velocità superiore ai 18 nodi
- tende in tessuto ACRILICO tinto in massa, altezza 120 cm, cucito, disponibile in n°9 colorazioni standard
- led strip dimmerabili, dotate di telecomando, integrate nel controsoffitto del trave
- *pillar section 700x122 mm*
- *beam section 700x320 mm*
- *maximum size 500x640 cm*
- *internal framework in steel profiles worked with hot dip galvanizing treatment*
- *external cover in formed, laser cut, galvanised sheet*
- *epoxy powder coating resin polyester, UV-resistant*
- *customized powder coating available in other RAL color on request (prior approval of the technical office)*
- *electric folding awning arms, motorized, equipped whit remote controller and anemometer for automatic closing of the awning in case of wind stronger than 18 knot*
- *awning in ACRILIC dyed solution, widht 120 cm, sewn, avialable in n°9 standard colors*
- *dimmmable led strips, equipped with remote controller, integrated in the false ceiling*

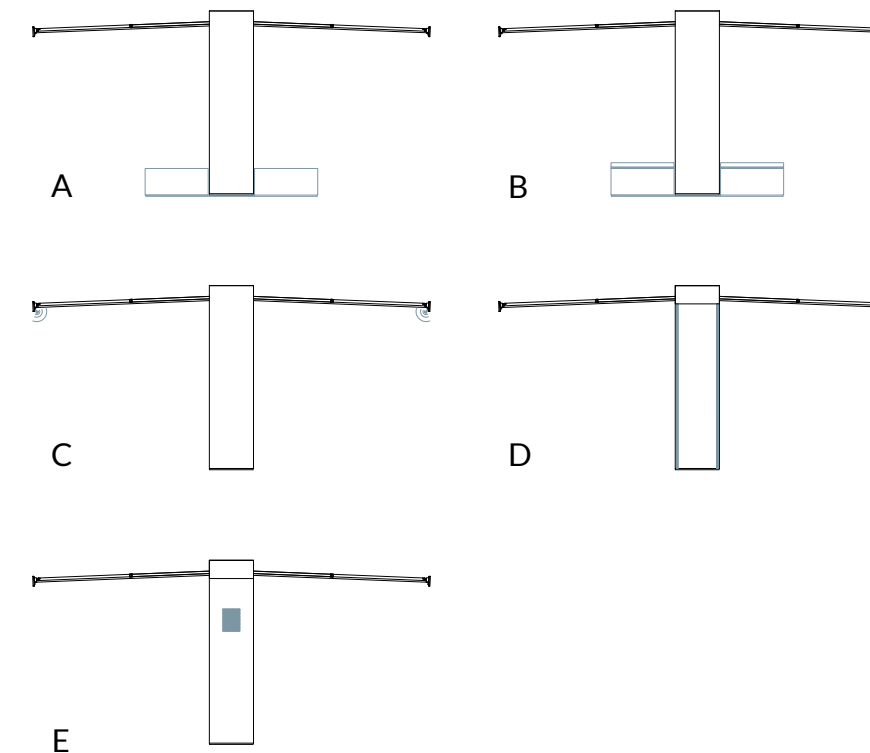

ACCESSORI OPTIONALS

- A
fissaggio al suolo alternativo con predisposizione di n° 4 fioriere, due per pilastro, per inserimento carico di contrappeso
fixing to the ground with set of n° 4 planters, two for pillar, for insertion of counterweight load
- B
fissaggio al suolo alternativo con predisposizione di n° 4 panche, due per pilastro, dotate di cuscineria, per inserimento carico di contrappeso
fixing to the ground with set of n° 4 benches, two for pillar, completed with pillows, for insertion of counterweight load
- C
strisce LED dimmerabili, integrate nei terminali delle tende e dotate di telecomando
dimmmable LED strips integrated in the end of the awning arms, equipped with remote control
- D
strisce LED dimmerabili, integrate nella superficie interna delle colonne e dotate di telecomando
dimmmable LED strips integrated in internal surface of the pillars, equipped with remote control
- E
impianto audio personalizzato completo di diffusori audio, amplificatore e network audio player
bespoke soud system composed of speakers, amplifier and network audio player

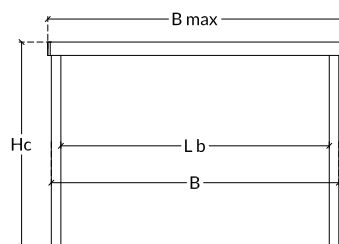
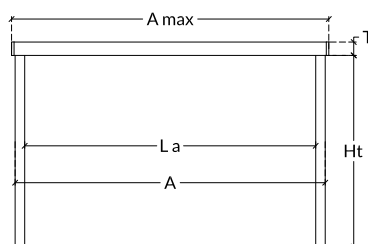
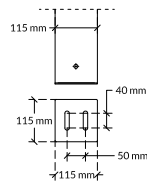
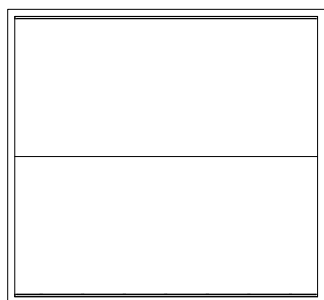

MISURE STANDARD STANDARD MEASURES

cm	300x300	300x400	300x500	400x300	400x400	400x500
A	291	291	291	391	391	391
B	291	391	491	291	391	491
La	268	268	268	368	368	368
Lb	268	368	468	268	368	468
Amax	300	300	300	400	400	400
Bmax	300	400	500	300	400	500
T	16	16	16	16	16	16
Ht	230	230	230	230	230	230
Hc	246	246	246	246	246	246

INFORMAZIONI TECNICHE TECHNICAL INFORMATIONS

- sezione pilastro 115x115 mm sp 2,5 mm
- sezione trave 160x85 mm sp 3 mm
- sezione spioventi 40x40 mm sp 2 mm
- dimensione massima 400x500 cm
- possibilità di realizzazione su misura
- profili in alluminio estruso, lega primaria UNI6060 e perni in acciaio inox
- verniciatura a polveri epossidiche a base di resina poliestere, resistente ai raggi UV
- possibilità di personalizzazione della verniciatura (con riferimento alla cartella colori RAL) previa approvazione dell'ufficio tecnico
- deflusso e canalizzazione delle acque meteoriche garantito dalla presenza di grondaie perimetrali e di una canalizzazione interna ai pilastri
- telo di copertura standard in pvc STAM, termosaldata, impermeabile, ignifugo classe 2/UNI9177 in colorazione bianco o champagne
- pillar section 115x115 mm thickness 2,5 mm
- beam section 160x85 mm thickness 3 mm
- sloping beam section 40x40 mm thickness 2 mm
- maximum size 400x500 cm
- customized available
- extruded aluminium profiles, primary alloy UNI6060 and stainless steel screws
- epoxy powder coating resin polyester, UV-resistant
- customized powder coating available in other RAL color on request (prior approval of the technical office)
- runoff and channeling rainwater, guaranteed by the presence of the gutter and the duct system set inside the pillars
- standard awning in PVC STAM, sealed, waterproof, flame retardant class 2/UNI9177, in champagne or white color

OPZIONI COLORE COLOUR OPTION

Struttura Structure:

Colore standard standard colour

antracite antracite

bianco 9010 opaco 9010 matt white

tortora taupe

bianco 9010 lucido 9010 glossy white

con sovrapprezzo with surcharge

mars

bianco 1013 goffrato 1013 embossed white

Telo di copertura Awning colors:

Tessuto standard standard fabrics

pvc STAM 6002

20183 bianco

20165 taupe

20205 antracite

20001 grigio chiaro

10387 vaniglia

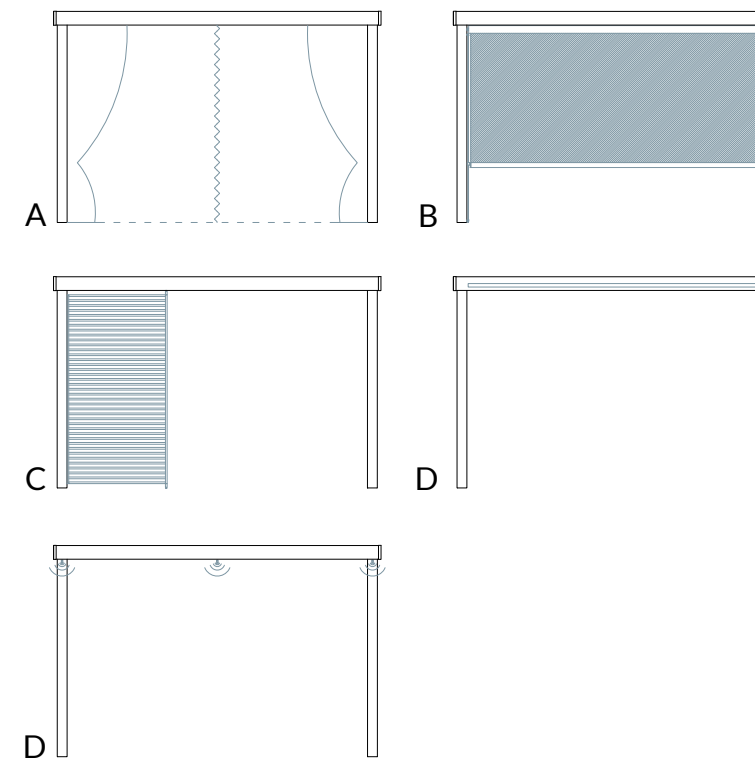

ACCESSORI OPTIONALS

- A tende laterali in tessuto acrilico con cerniera di chiusura e profili di fissaggio alle colonne
- B tenda a rullo verticale in tessuto SOLTIS 96 con arganello manuale o motorizzato completa di cavetti di scorrimento in acciaio
- C schermatura laterali ombreggianti in profili di alluminio disponibili nei colori della struttura
- D striscia LED dimmerabile integrata nel trave di colmo, dotata di telecomando
- E set faretto LED integrati nelle travi perimetrali, dotati di telecomando
- A side curtains in acrylic fabric with zipper closure and fastening profiles to the columns
- B vertical roller curtain in SOLTIS 96 fabric, with manual or motorized winch, complete with sliding steel wires
- C shady side shield made of aluminium profiles available in the colour of the frame
- D dimmable LED strip integrated into the ridge beam, equipped with remote controller
- E LED spotlights integrated into the perimeter beams, equipped with remote control

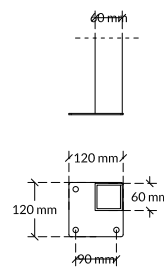
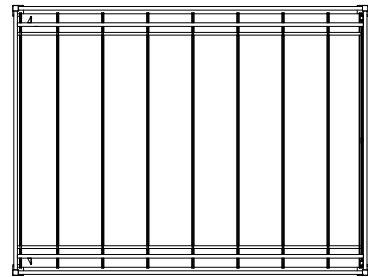

MISURE STANDARD STANDARD MEASURES

cm	300x300	300x400	300x500	400x300	400x400	400x500
A	298	298	298	398	398	398
B	298	398	498	298	398	498
La	286	286	286	386	386	386
Lb	286	386	486	286	386	486
Amax	298	298	298	398	398	398
Bmax	298	398	498	298	398	498
T	8	8	8	8	8	8
Ht	224	224	224	224	224	224
Hc	232	232	232	232	232	232
Pt	30	30	30	30	30	30
Hc	415	435	450			

INFORMAZIONI TECNICHE TECHNICAL INFORMATIONS

- sezione pilastro 60x60x2 mm
- sezione trave 80x40x2 mm
- dimensione massima 400x500 cm
- possibilità di realizzazione su misura
- profili in alluminio estruso, lega primaria UNI6060 e accessori in acciaio inox
- verniciatura a polveri epossidiche a base di resina poliestere, resistente ai raggi UV
- possibilità di personalizzazione della verniciatura (con riferimento alla cartella colori RAL) previa approvazione dell'ufficio tecnico
- tetto retraibile manuale
- deflusso delle acque meteoriche garantito dalla inclinazione delle canaline in tessuto del telo di copertura
- telo di copertura standard in pvc STAM, termosaldato, impermeabile, ignifugo classe 2/UNI9177
- pillar section 60x60x2 mm
- beam section mm
- maximum size 400x500 cm
- customized available
- extruded aluminium profiles, primary alloy UNI6060 and stainless steel screws
- epoxy powder coating resin polyester, UV-resistant
- customized powder coating available in other RAL color on request (prior approval of the technical office)
- manual retractable roof
- runoff of rain water guaranteed by the inclination of the ducts in the cover cloth fabric
- standard awning in PVC STAM, sealed, waterproof, flame retardant class 2/UNI9177

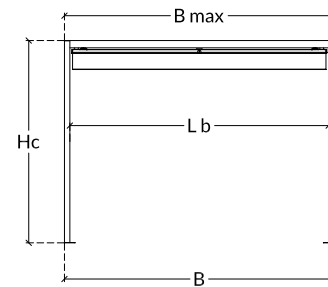
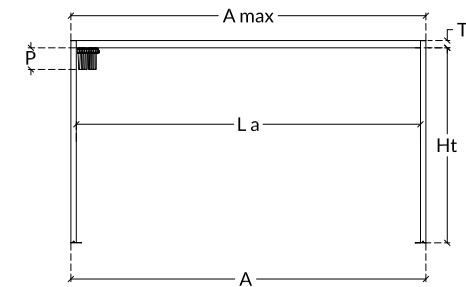

OPZIONI COLORE COLOUR OPTION

Struttura Structure:

Colore standard standard colour

antracite antracite

bianco 9010 opaco 9010 matt white

tortora taupe

bianco 9010 lucido 9010 glossy white

con sovrapprezzo with surcharge

mars

bianco 1013 goffrato 1013 embossed white

Telo di copertura Awning colors:

Tessuto standard standard fabrics

pvc STAM 6002

20183 bianco

20165 taupe

20205 antracite

20001 grigio chiaro

10387 vaniglia

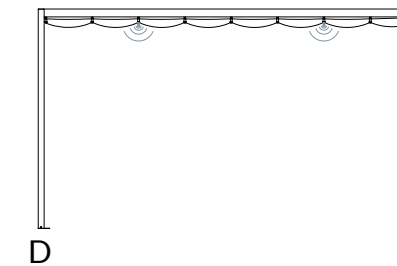
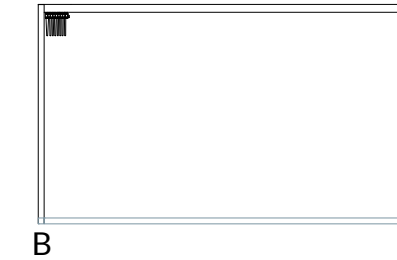
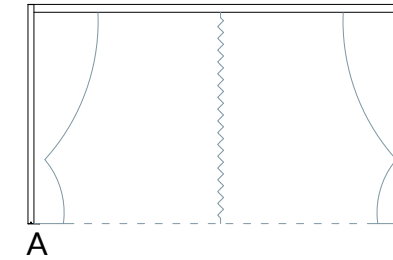

ACCESSORI OPTIONALS

A
tende laterali in tessuto acrilico con cerniera di chiusura e profili di fissaggio alle colonne

A
side curtains in acrylic fabric with zipper closure and fastening profiles to the columns

B
pedana con profilo perimetrale in alluminio (del medesimo colore della struttura) disponibile con doghe di legno Ipé o con piastrelle di grès porcellanato

B
platform with perimetral aluminium profiles (in the same color of the structure) available finished with Ipé wooden slats or with grès porcelain tiles

C
tettuccio di protezione in policarbonato compatto trasparente per la protezione della copertura in posizione raccolta

C
roof in compact transparent polycarbonate for the protection of cover in collection position

D
strisce LED dimmerabili integrate nei profili in alluminio della copertura scorrevole

D
dimmable led strips integrated into the aluminium profiles of the sliding cover

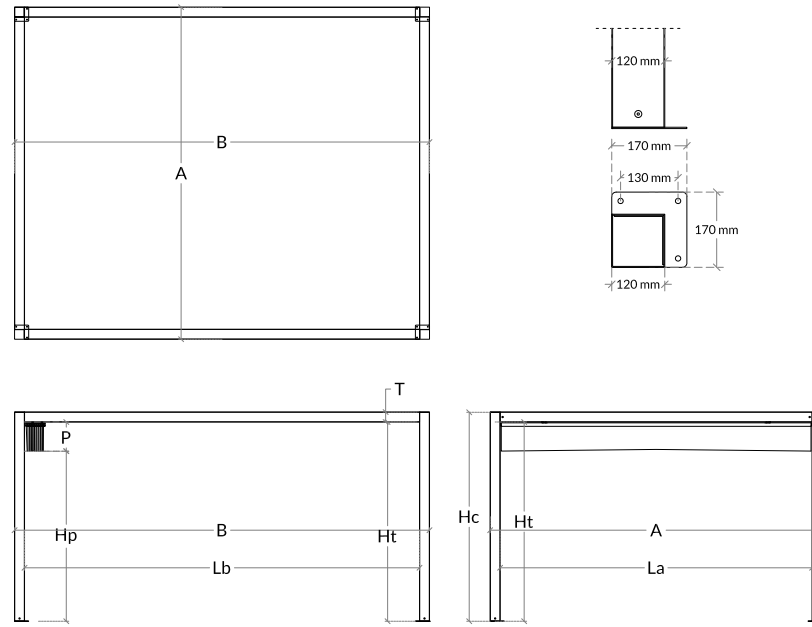

MISURE STANDARD STANDARD MEASURES

cm	300x300	300x400	400x300	400x400	400x500	500x400	500x500
A	300	300	400	400	400	500	500
B	300	400	300	400	500	400	500
La	276	276	376	376	376	476	476
Lb	276	376	276	376	476	376	476
T	12	12	12	12	12	12	12
Ht	230	230	230	230	230	230	230
Hc	242	242	242	242	242	242	242
P	43	43	43	43	43	43	43
Hp	196	196	196	196	196	196	196

INFORMAZIONI TECNICHE TECHNICAL INFORMATIONS

- sezione pilastro 120x120x2 mm
- sezione trave 120x120x2 mm
- possibilità di realizzazione su misura fino ad un massimo di 500x500 cm
- profili in alluminio estruso, lega primaria UNI6060 e accessori in acciaio inox
- verniciatura a polveri epossidiche a base di resina poliestere, resistente ai raggi UV
- possibilità di personalizzazione della verniciatura (con riferimento alla cartella colori RAL) previa approvazione dell'ufficio tecnico
- tetto retraibile manuale
- deflusso delle acque meteoriche garantito dalla inclinazione delle canaline in tessuto del telo di copertura
- telo di copertura standard in pvc STAM, termosaldato, impermeabile, ignifugo classe 2/UNI9177
- pillar section 120x120x2 mm
- beam section 120x120x2 mm
- possibility of custom production up to a maximum of 500x500 cm
- extruded aluminium profiles, primary alloy UNI6060 and stainless steel screws
- epoxy powder coating resin polyester, UV-resistant
- customized powder coating available in other RAL color on request (prior approval of the technical office)
- manual retractable roof
- runoff of rain water guaranteed by the inclination of the ducts in the cover cloth fabric
- standard awning in PVC STAM, sealed, waterproof, flame retardant class 2/UNI9177

DISPONIBILE ANCHE CON GRONDE, vedi listino
ALSO AVAILABLE WITH GUTTERS, see price list

OPZIONI COLORE COLOUR OPTION

Struttura Structure:

Colore standard standard colour

antracite *antracite*
bianco 9010 opaco *9010 matt white*
tortora *taupe*
bianco 9010 lucido *9010 glossy white*

con sovrapprezzo with surcharge

mars
bianco 1013 goffrato *1013 embossed white*

Telo di copertura Awning colors:

Tessuto standard standard fabrics

pvc STAM 6002
20183 bianco
20165 taupe
20205 antracite
20001 grigio chiaro
10387 vaniglia

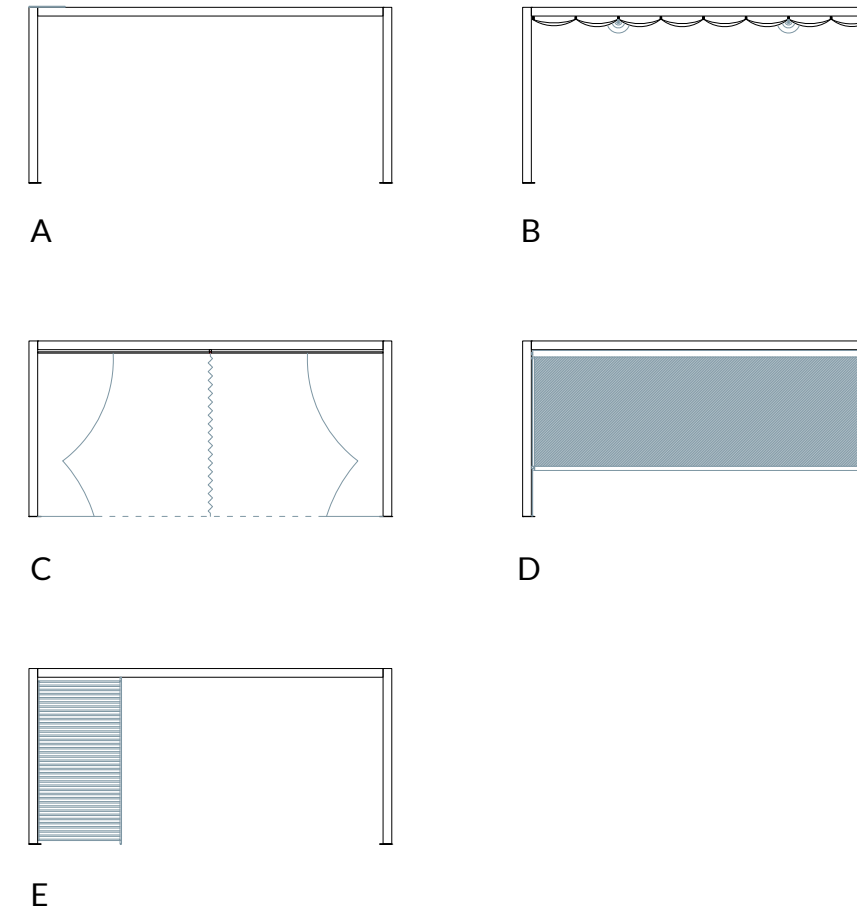

ACCESSORI OPTIONALS

- A
tettuccio di protezione in policarbonato compatto trasparente per la protezione della copertura in posizione raccolta
roof in compact transparent polycarbonate for the protection of cover in collection position
- B
strisce LED dimmerabili integrate nei profili in alluminio della copertura scorrevole
dimnable led strips integrated into the aluminium profiles of the sliding cover
- C
tende laterali in tessuto acrilico con cerniera di chiusura e profili di fissaggio alle colonne
side curtains in acrylic fabric with zipper closure and fastening profiles to the columns
- D
tenda a rullo verticale in tessuto SOLTIS 96 con arganello manuale o motorizzato completa di cavetti di scorrimento in acciaio
vertical roller curtain in SOLTIS 96 fabric, with manual or motorized winch, complete with sliding steel wires
- E
schermatura laterali ombreggianti in profili di alluminio disponibili nei colori della struttura
shady side shield made of aluminium profiles available in the colour of the frame

DISPONIBILE ANCHE CON GRONDE,
vedi listino

ALSO AVAILABLE WITH GUTTERS,
see price list

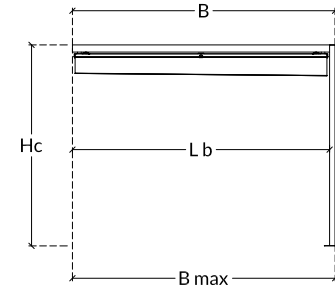
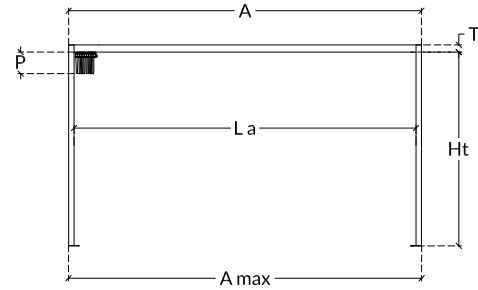
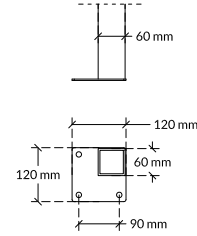
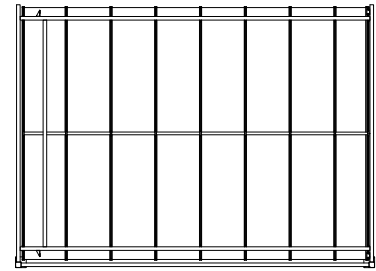

MISURE STANDARD STANDARD MEASURES

cm	300x300	400x300	500x300	300x400	400x400	500x400
A	300	400	500	300	400	500
B	300	300	300	400	400	400
La	288	388	488	288	388	488
Lb	294	294	294	394	394	394
Amax	300	400	500	300	400	500
Bmax	300	300	300	400	400	400
T	8	8	8	8	8	8
Ht	224	224	224	224	224	224
Hc	232	232	232	232	232	232
Pt	30	30	30	30	30	30

INFORMAZIONI TECNICHE TECHNICAL INFORMATION

- sezione pilastro 60x60x2 mm
- sezione trave 80x40x2 mm
- dimensione massima 500x400 cm
- possibilità di realizzazione su misura
- profili in alluminio estruso, lega primaria UNI6060 e accessori in acciaio inox
- verniciatura a polveri epossidiche a base di resina poliesteri, resistente ai raggi UV
- possibilità di personalizzazione della verniciatura (con riferimento alla cartella colori RAL) previa approvazione dell'ufficio tecnico
- telo di copertura standard in pvc STAM, termosaldato, impermeabile, ignifugo classe 2/UNI9177, in colore tortora, grafite, bianco, o in tessuto ACRILICO tinto in massa in colore bianco o champagne.

- pillar section 60x60x2 mm
- beam section 80x40x2mm
- maximum size 500x400 cm
- customized available
- steel profiles worked with hot dip galvanizing treatment
- epoxy powder coating resin polyester, UV-resistant
- customized powder coating available in other RAL color on request (prior approval of the technical office)
- standard awning in pvc STAM, sealed, waterproof, flame retardant class 2/UNI9177, in taupe, graphite or white color, or in ACRILIC dyed solution, in white or champagne color

OPZIONI COLORE COLOUR OPTION

Struttura Structure:

Colore standard standard colour

antracite antracite

bianco 9010 opaco 9010 matt white

tortora taupe

bianco 9010 lucido 9010 glossy white

con sovrapprezzo with surcharge

mars

bianco 1013 goffrato 1013 embossed white

Telo di copertura Awning colors:

Tessuto standard standard fabrics

pvc STAM 6002

20183 bianco

20165 taupe

20205 antracite

20001 grigio chiaro

10387 vaniglia

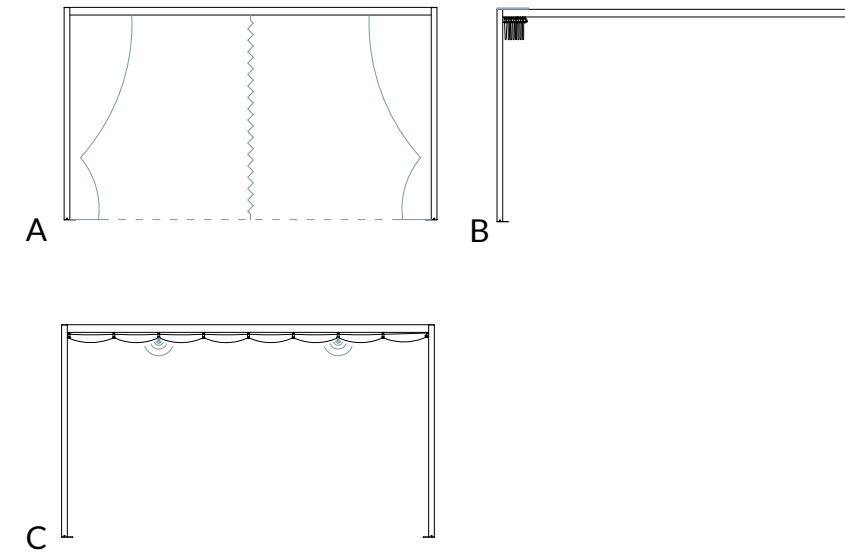

ACCESSORI OPTIONAL

A
tende laterali in tessuto acrilico Progar o in PVC con cerniera di chiusura e sistema di fissaggio alle colonne

B
tettuccio di protezione in polycarbonato compatto trasparente per la protezione della copertura in posizione raccolta

C
strisce LED dimmerabili integrate nei profili in alluminio della copertura scorrevole

A
side curtains in Progar acrylic fabric or PVC fabric with zipper closure and fastening system to the column

B
roof in compact transparent polycarbonate for the protection of cover in collection position

C
dimnable led strips integrated into the aluminium profiles of the sliding cover

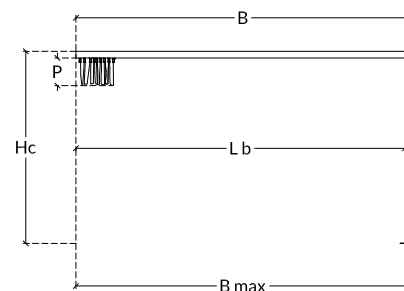
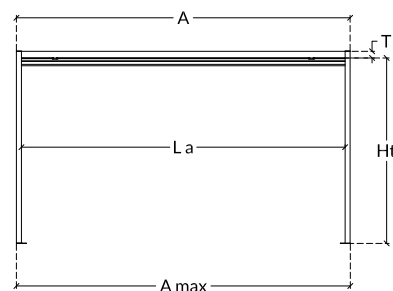
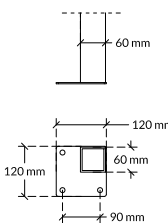
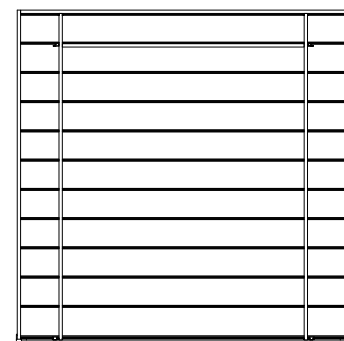

OPZIONI COLORE COLOUR OPTION

Struttura Structure:

Colore standard *standard colour*

antracite *antracite*

bianco 9010 opaco *9010 matt white*

tortora *taupe*

bianco 9010 lucido *9010 glossy white*

con sovrapprezzo *with surcharge*

mars

bianco 1013 goffrato *1013 embossed white*

Telo di copertura *Awning colors:*

Tessuto standard *standard fabrics*

pvc STAM 6002

20183 bianco

20165 taupe

20205 antracite

20001 grigio chiaro

10387 vaniglia

MISURE STANDARD STANDARD MEASURES

cm	300x300	300x400	300x500	400x300	400x400	400x500
A	300	300	300	400	400	400
B	300	400	500	300	400	500
La	288	288	288	388	388	388
Lb	288	388	488	288	388	488
Amax	300	300	300	400	400	400
Bmax	300	400	500	300	400	500
T	8	8	8	8	8	8
Ht	224	224	224	224	224	224
Hc	232	232	232	232	232	232
Pt	30	30	30	30	30	30

INFORMAZIONI TECNICHE TECHNICAL INFORMATION

- sezione pilastro 60x60x2 mm
- sezione trave 80x40x2 mm
- dimensione massima 400x500 cm
- possibilità di realizzazione su misura
- profili in alluminio estruso, lega primaria UNI6060 e accessori in acciaio inox
- verniciatura a polveri epossidiche a base di resina poliesteri, resistente ai raggi UV
- possibilità di personalizzazione della verniciatura (con riferimento alla cartella colori RAL) previa approvazione dell'ufficio tecnico
- telo di copertura standard in pvc STAM, termosaldato, impermeabile, ignifugo classe 2/UNI9177, in colore tortora, grafite, bianco, o in tessuto ACRILICO tinto in massa in colore bianco o champagne
- *pillar section 60x60x2 mm*
- *beam section 80x40x2mm*
- *maximum size 400x500 cm*
- *customized available*
- *steel profiles worked with hot dip galvanizing treatment*
- *epoxy powder coating resin polyester, UV-resistant*
- *customized powder coating available in other RAL color on request (prior approval of the technical office)*
- *standard awning in pvc STAM, sealed, waterproof, flame retardant class 2/UNI9177, in taupe, graphite or white color, or in ACRILIC dyed solution, in white or champagne color*

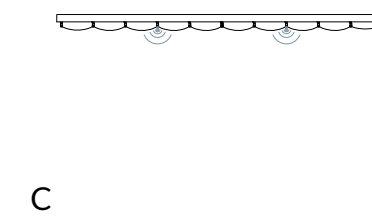
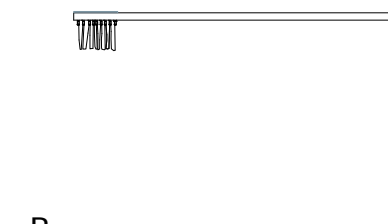
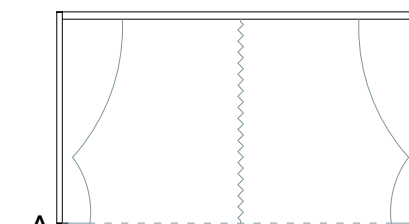

ACCESSORI OPTIONALS

- A tende laterali in tessuto acrilico Progar o in PVC con cerniera di chiusura e sistema di fissaggio alle colonne
- B tettuccio di protezione in policarbonato compatto trasparente per la protezione della copertura in posizione raccolta
- C strisce LED dimmerabili integrate nei profili in alluminio della copertura scorrevole
- A *side curtains in Progar acrylic fabric or PVC fabric with zipper closure and fastening system to the column*
- B *roof in compact transparent polycarbonate for the protection of cover in collection position*
- C *dimnable led strips integrated into the aluminium profiles of the sliding cover*

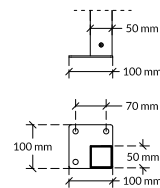
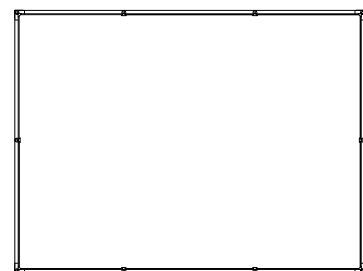

MISURE STANDARD STANDARD MEASURES

cm	300x300	300x400
A	300	300
B	300	400
La	290	290
Lb	290	390
Amax	300	300
Bmax	300	400
T	7	7
Ht	208	208
Hc	218	218

INFORMAZIONI TECNICHE TECHNICAL INFORMATION

- sezione pilastro 50x50 mm sp 2 mm
- sezione trave 50x90 mm sp 2 mm
- dimensione massima 300x400 cm
- possibilità di realizzazione su misura
- profili in alluminio estruso, lega primaria UNI6060 e accessori in acciaio inox
- verniciatura a polveri epossidiche a base di resina poliestere, resistente ai raggi UV
- possibilità di personalizzazione della verniciatura (con riferimento alla cartella colori RAL) previa approvazione dell'ufficio tecnico
- telo di copertura standard in PVC SOLTIS 86 ombreggiante, termosaldato, ignifugo classe 2/UNI9177, in colore bianco, beige sabbia o marrone
- sistema fissaggio del telo di copertura tramite dispositivi di tensionamento posizionati sugli angoli e nei punti medi delle travi perimetrali
- *pillar section 50x50 mm thickness 2 mm*
- *beam section 50x90 mm thickness 2 mm*
- *maximum size 300x400 cm*
- *customized available*
- *extruded aluminium profiles, primary alloy UNI6060 and stainless steel screws*
- *epoxy powder coating resin polyester, UV-resistant*
- *customized powder coating available in other RAL color on request (prior approval of the technical office)*
- *standard awning in SOLTIS 86 fabric, sealed, flame retardant class 2/UNI9177, in white, sand beige or brown colors*
- *fixing system of the canopy roof via tensioning devices positioned in the corners and in midpoints of the perimeter beams*

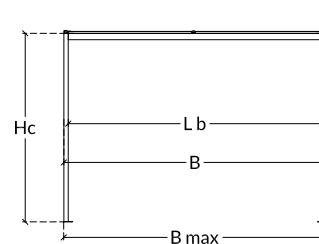
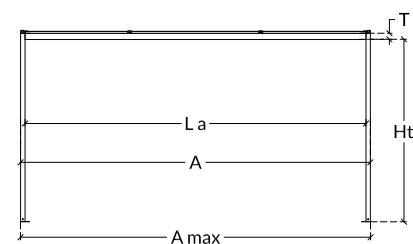

OPZIONI COLORE COLOUR OPTION

Struttura Structure:

Colore standard *standard colour*antracite *antracite*bianco 9010 opaco *9010 matt white*tortora *taupe*bianco 9010 lucido *9010 glossy white*con sovrapprezzo *with surcharge*

mars

bianco 1013 gofrato *1013 embossed white*Telo di copertura *Awning colors:*Tessuto standard *standard fabrics*

PVC Soltis 86

2044 bianco

2175 taupe

2047 antracite

2171 grigio pietra

2135 sabbia

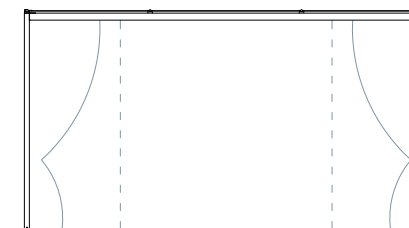

A

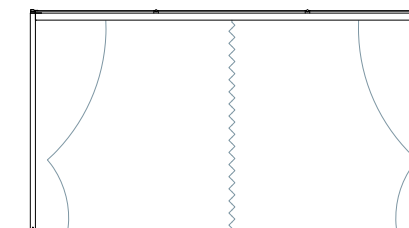

B

ACCESSORI OPTIONAL

A
tende laterali in tessuto acrilico Progar o in PVC con cerniera di chiusura e profili di fissaggio alle colonne

A
side curtains in Progar fabric or in PVC fabric with zipper closure and fastening profiles to the columns

B
tende ornamentali in acrilico Progar per decorazione della struttura

B
decorative curtains in Progar acrylic fabric for decoration facilities

A FALDE PICHED

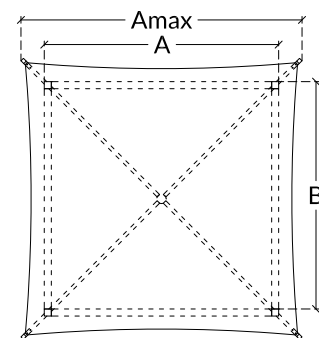
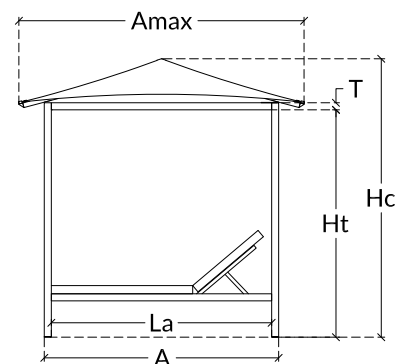

PIANO FLAT

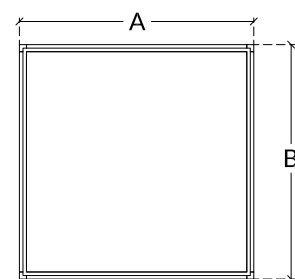
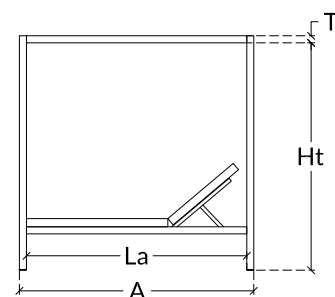

MISURE STANDARD STANDARD MEASURES

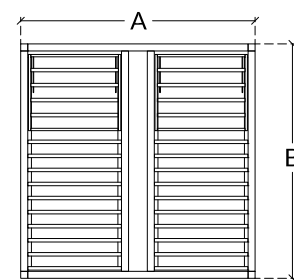

PER ENTRAMBE LE SOLUZIONI
FOR BOTH SOLUTIONS

	200x200
A	200
B	200
La	188
Lb	188
Amax	240
Bmax	240
T	6
Ht	194
Hc	250

INFORMAZIONI TECNICHE TECHNICAL INFORMATION

- sezione pilastro 60x60 mm sp 2 mm
 - sezione trave 60x60 mm sp 2 mm
 - dimensione massima 200x200 cm
 - profili in alluminio
 - verniciatura a polveri epossidiche a base di resina poliestere, resistente ai raggi UV
 - possibilità di personalizzazione della verniciatura (con riferimento alla cartella colori RAL) previa approvazione dell'ufficio tecnico
 - disponibile in versione con tetto idrorepellente o impermeabile
- pillar section 60x60 mm sp 2 mm
 - beam section 60x60 mm sp 2 mm
 - maximum size 200x200 cm
 - extruded aluminium profiles, primary alloy UNI6060 and stainless steel screws
 - epoxy powder coating resin polyester, UV-resistant
 - customized powder coating available in other RAL color on request (prior approval of the technical office)
 - roof available in waterproof or water repellent version

OPZIONI COLORE COLOUR OPTION

Struttura Structure:

Colore standard standard colour

antracite *antracite*
bianco 9010 opaco *9010 matt white*
tortora *taupe*
bianco 9010 lucido *9010 glossy white*

con sovrapprezzo with surcharge

mars
bianco 1013 gofrato *1013 embossed white*

Telo di copertura Awning colors:

Colori standard standard colour

falde pitched: PVC STAM 6002

20183 bianco
20165 taupe
20205 antracite
20001 grigio chiaro
10387 vaniglia

piano flat: microforato Soltis 86

2044 bianco
2175 champagne
2047 antracite
2171 grigio pietra
2135 sabbia

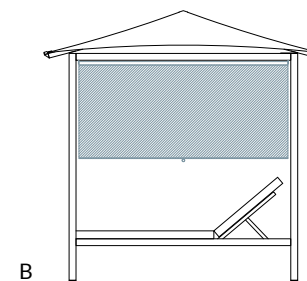
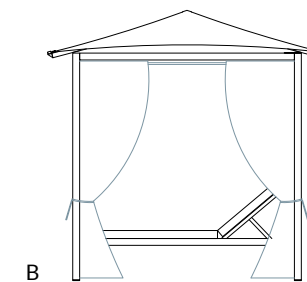
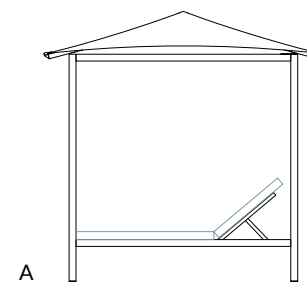

ACCESSORI OPTIONALS

A
n°2 cuscini in acrilico (80x200x7cm) con cerniere per sfoderarli e da sistema per il fissaggio al lettino

B
n°4 tende laterali in tessuto acrilico complete di aste di scorrimento e sistema di fissaggio alle colonne

C
Tenda verticale a rullo in Soltis 86 con sistema di raccoglimento a molla

A
n°2 pillows made of acrylic fabric (80x200x7cm) completed with zipper closure and system for the fixing at the beds

B
n°4 side curtains in acrylc fabric completed with curtains rods, system for the fastening to the column

C
roller vertical curtain in Soltis 86 with spring pick-up system

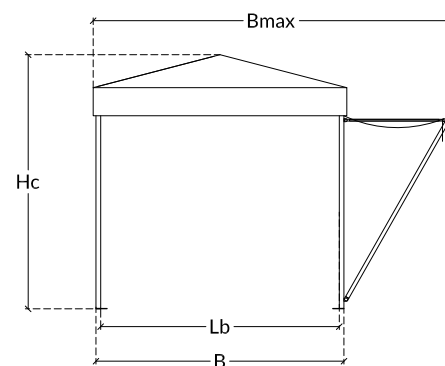
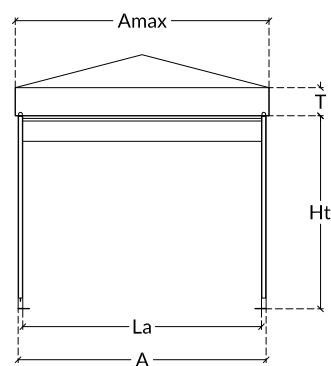
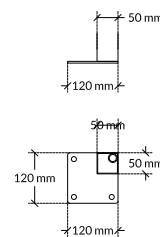
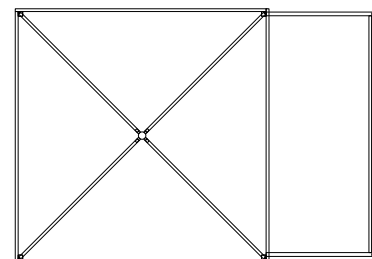

MISURE STANDARD STANDARD MEASURES

	270x382
A	264
B	264
La	254
Lb	254
Amax	270
Bmax	382
T	23
Ht	212
Hc	270

INFORMAZIONI TECNICHE TECHNICAL INFORMATION

- sezione pilastro 50x50 mm sp 2 mm
 - sezione trave 230x30 mm sp 2 mm
 - dimensione massima 270x382 cm
 - profili in acciaio zincato a caldo
 - verniciatura a polveri epossidiche a base di resina poliestere, resistente ai raggi UV
 - possibilità di personalizzazione della verniciatura (con riferimento alla cartella colori RAL) previa approvazione dell'ufficio tecnico
 - tetto idrorepellente o impermeabile
- pillar section 50x50x2 mm
 - beam section 230x30x2 mm
 - maximum size 270x382 cm
 - steel profiles worked with hot dip galvanizing treatment
 - epoxy powder coating resin polyester, UV-resistant
 - customized powder coating available in other RAL color on request (prior approval of the technical office)
 - roof available in waterproof or water repellent version

OPZIONI COLORE COLOUR OPTION

Struttura Structure:

Colore standard *standard colour*

antracite *anthracite*
bianco 9010 opaco *9010 matt white*

Telo di copertura Awning colors:

Colori standard *standard colour*

IRISUN SHADE UNITI

G250 nocciola

G488 antracite

BATYLINE EDEN

7711-50566 grigio

7711-50563 beige

*available even water-repellent

pvc STAM 6002

20205 antracite

20165 taupe

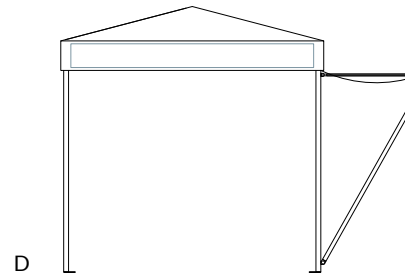
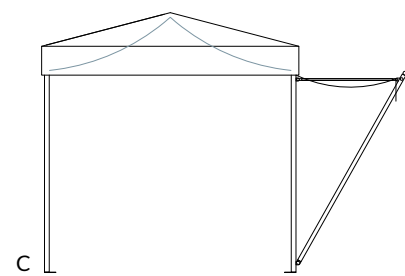
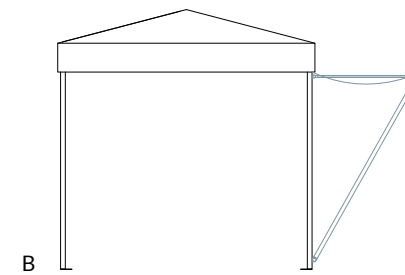
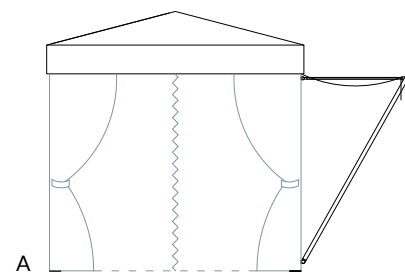

ACCESSORI OPTIONALS

- A
tende laterali in tessuto acrilico chiudibili con cerniera centrale. Sistema di scorrimento con passanti in acrilico cuciti, disponibili con confezione standard o luxury
- B
n°4 tende laterali in tessuto acrilico complete di aste di scorrimento e sistema di fissaggio alle colonne
- C
tenda verticale a rullo in Soltis 86 con sistema di raccoglimento a molla
- D
cover interna in tessuto da applicarsi sulla superficie interna dei travi, disponibile nelle stesse finiture del telo di copertura
- A
n°2 pillows made of acrylic fabric (80x200x7cm) completed with zipper closure and system for the fixing at the beds
- B
n°4 side curtains in acrylic fabric completed with curtains rods, system for the fastening to the column
- C
roller vertical curtain in Soltis 86 with spring pick-up system
- D
cover installed on the internal surfaces of the beams, available in the awning colours

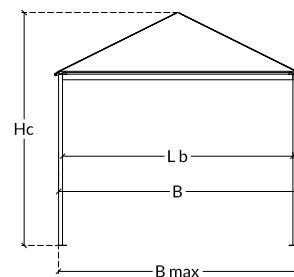
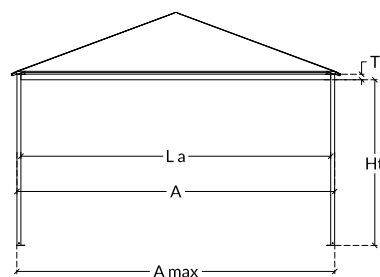
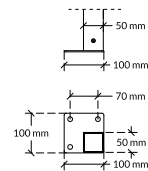
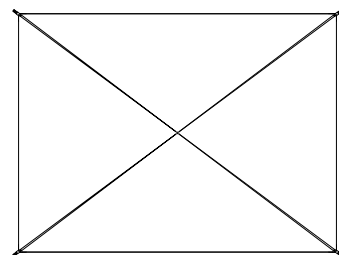

MISURE STANDARD STANDARD MEASURES

	300x300	300x400
A	300	300
B	300	400
La	290	290
Lb	290	390
Amax	300	300
Bmax	300	400
T	7	7
Ht	208	208
Hc	290	300

INFORMAZIONI TECNICHE TECHNICAL INFORMATIONS

- sezione pilastro 50x50x2 mm
- sezione trave 50x90x2 mm
- sezione spioventi 30x30x2 mm
- dimensione massima 300x400 cm
- possibilità di realizzazione su misura
- profili in alluminio estruso, lega primaria UNI6060 e accessori in acciaio inox
- verniciatura a polveri epossidiche a base di resina poliesteri, resistente ai raggi UV
- possibilità di personalizzazione della verniciatura (con riferimento alla cartella colori RAL) previa approvazione dell'ufficio tecnico
- telo di copertura standard in PVC Precontraint 602, termosaldato, ignifugo classe 2/UNI9177, in colore champagne
- sistema fissaggio del telo di copertura tramite dispositivi di tensionamento posizionati nelle estremità inferiori degli spioventi

- *pillar section 50x50x2 mm*
- *beam section 50x90x2 mm*
- *sloping beam section 30x30x2 mm*
- *maximum size 300x400 cm*
- *customized available*
- *extruded aluminium profiles, primary alloy UNI6060 and stainless steel related accessories*
- *epoxy powder coating resin polyester, UV-resistant*
- *customized powder coating available in other RAL color on request (prior approval of the technical office)*
- *standard awning in PVC Precontraint 602, scaled, flame retardant class 2/UNI9177, in champagne color*
- *fixing system of the canopy roof via tensioning devices positioned in the lower end of the sloping beams*

OPZIONI COLORE COLOUR OPTION

Struttura Structure:

antracite *antracite*

Telo di copertura Awning colors:

Tessuto standard *standard fabrics*

PVC Precontraint 602

champagne *champagne*

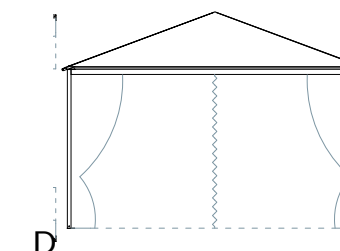
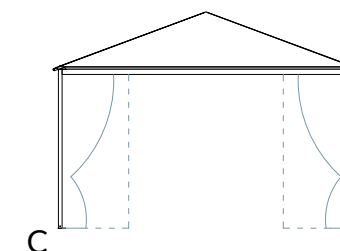
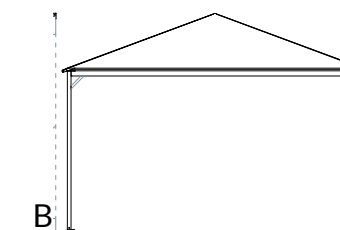
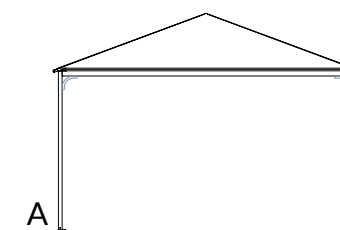

ACCESSORI OPTIONALS

A
controventature in acciaio inox, in variante dritta, per l'irrigidimento della struttura

B
controventature in acciaio inox, in variante curva, per l'irrigidimento della struttura

C
tende ornamentali in acrilico Progar per decorazione della struttura

D
tende laterali in tessuto acrilico Progar o in PVC con cerniera di chiusura e sistema di fissaggio alle colonne

A
support system in stainless steel for the stiffening of the structure, with linear decoration

B
support system in stainless steel for the stiffening of the structure, with curved decoration

C
decorative curtains in Progar acrylic fabric for decoration facilities

D
side curtains in Progar acrylic fabric or PVC fabric with zipper closure and fastening system to the column

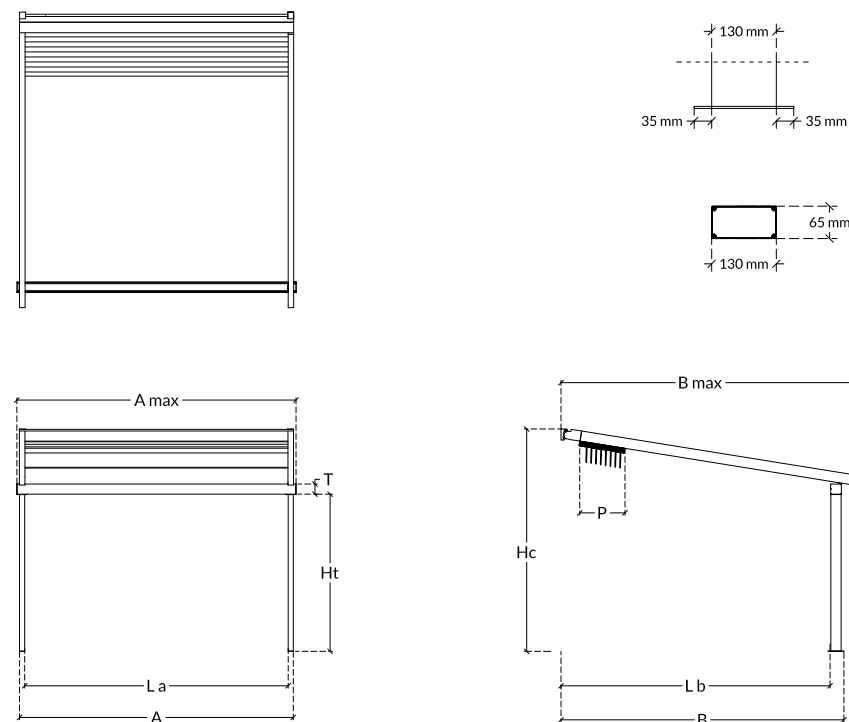

MISURE STANDARD STANDARD MEASURES

cm	da from 200x200	misure di A e B formati intermedi A e B measures for intermediate sizes		a to 700x650	
A	200	A	x	B	700
B	200	250		250	650
La	187	300		300	340
Lb	187	350		350	637
Amax	205	450		450	705
Bmax	218	500		500	668
T	13	550		550	13
Hc	230	600		600	230
Ht	272	650			345
dettaglio di tutte le misure consultabile a listino <i>details of all the measures available in the price list</i>					

INFORMAZIONI TECNICHE TECHNICAL INFORMATION

- sezione pilastro 130x65x2 mm
- sezione trave 130x130x2 mm
- dimensione massima 900x600 cm
- possibilità di realizzazione su misura
- profili in alluminio estruso, lega primaria UNI6060 e accessori in acciaio inox
- verniciatura a polveri epossidiche a base di resina poliesteri, resistente ai raggi UV
- possibilità di personalizzazione della verniciatura (con riferimento alla cartella colori RAL) previa approvazione dell'ufficio tecnico
- tetto retraibile motorizzato completo di telecomando
- deflusso e canalizzazione delle acque meteoriche, garantito dalla presenza di grondaie FRONTALE e di una canalizzazione interna ai pilastri
- telo di copertura standard in PVC Opatex oscurante, termosaldato, ignifugo classe 2/UNI9177, in colore champagne o bianco
- pillar section 130x65x2 mm
- beam section 130x130x2 mm
- maximum size 900x600 cm
- customized available
- steel profiles worked with hot dip galvanizing treatment
- epoxy powder coating resin polyester, UV-resistant
- customized powder coating available in other RAL color on request (prior approval of the technical office)
- retractable motorized roof equipped with remote control
- runoff and channeling rainwater, guaranteed by the presence of the gutter and the duct system set inside the pillars
- standard awning in PVC Opatex, block out, sealed, flame retardant class 2/UNI9177, in champagne or white color

OPZIONI COLORE COLOUR OPTION

Struttura Structure:

Colore standard *standard colour*
 antracite *antracite*
 bianco opaco *matt white*

Telo di copertura Awning colors:

Tessuto standard *standard fabrics*
PVC Opatex
 bianco *white*
 champagne *champagne*

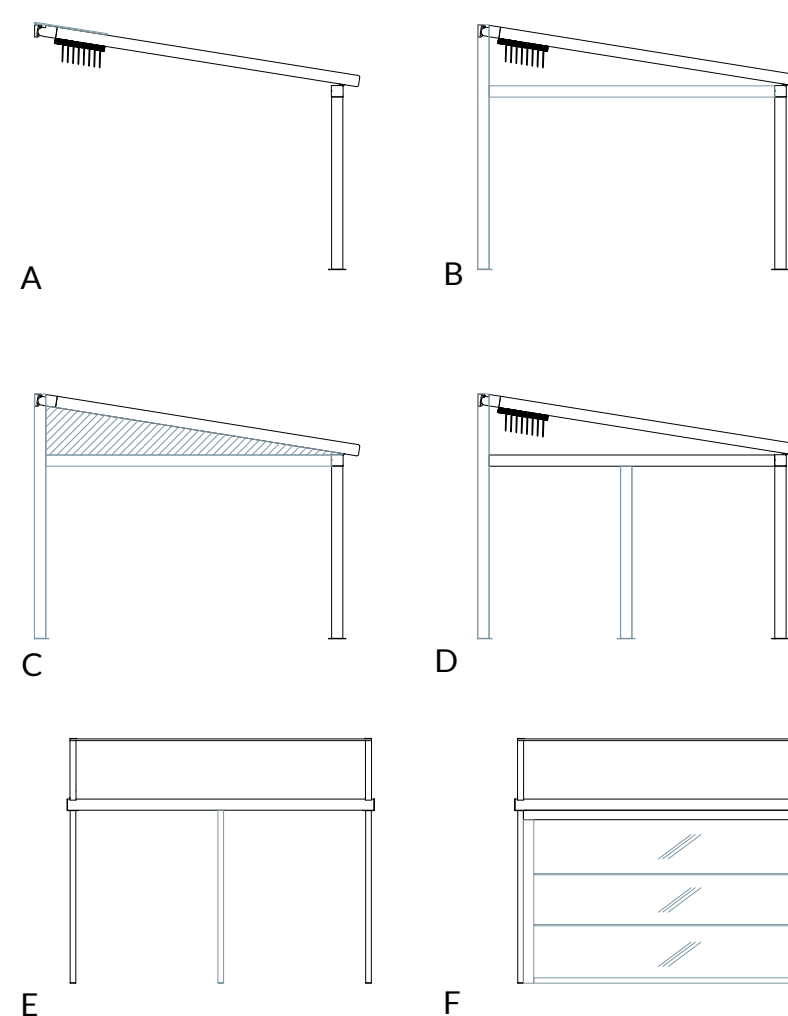

ACCESSORI OPTIONAL

- A tettuccio di protezione in policarbonato compatto trasparente per la protezione della copertura in posizione raccolta
- B trave laterale e pilastro a muro (non obbligatorio)
- C trave laterale completo di tamponamento in PVC e pilastro a muro (non obbligatorio)
- D pilastro aggiuntivo laterale, per montaggio tende staccate, necessario per interassi maggiori di 400 cm
- E pilastro aggiuntivo frontale, per montaggio tende staccate, necessario per interassi maggiori di 400 cm
- F tende staccate verticali in PVC cristal (larghezza massima 400cm)
- A *roof in compact transparent polycarbonate for the protection of cover in collection position*
- B *side beam and pillar (optional)*
- C *side beam, completed with PVC valance and pillar (optional)*
- D *additional side pillar, for the installation of vertical curtains with gap between the main pillars greater than 400 cm*
- E *additional frontal pillar, for the installation of vertical curtains with gap between the main pillars greater than 400 cm*
- F *vertical curtains in PVC cristal (maximum width 400 cm)*

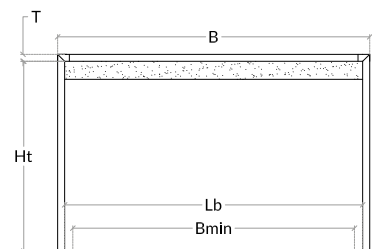
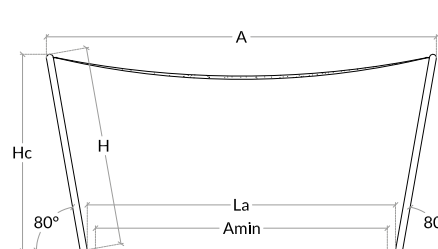
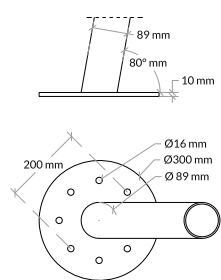
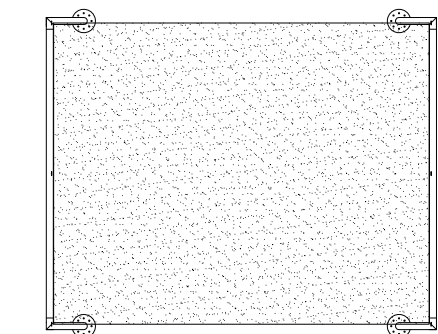

OPZIONI COLORE COLOUR OPTION

Struttura Structure:

acciaio inox satinato
brushed stainless steel

Telo di copertura Awning colors:

Tessuto standard standard fabrics

TENT MESH

759 natural
704 desert sand

MISURE STANDARD STANDARD MEASURES

	300 x 200	300 x 300	300 x 400	300 x 500	400 x 200	400 x 300	400 x 400	400 x 500	500 x 200	500 x 300	500 x 400	500 x 500
A	300	300	300	300	400	400	400	400	500	500	500	500
B	200	300	400	500	200	300	400	500	200	300	400	500
La	195	195	195	195	295	295	295	295	395	395	395	395
Lb	182	282	382	482	182	282	382	482	182	282	382	482
Amin	174	174	174	174	274	274	274	274	374	374	374	374
Bmin	161	261	361	461	161	261	361	461	161	261	361	461
T	9	9	9	9	9	9	9	9	9	9	9	9
H	255	255	255	255	255	255	255	255	255	255	255	255
Ht	243	243	243	243	243	243	243	243	243	243	243	243
Hc	252	252	252	252	252	252	252	252	252	252	252	252

INFORMAZIONI TECNICHE TECHNICAL INFORMATIONS

- sezione pilastro Ø 89 mm sp 3 mm
- sezione trave Ø 89 mm sp 3 mm
- dimensione massima 500x500 cm
- profili in acciaio inox satinato
- tetto microforato ombreggiante
- pillar section Ø 89 mm sp 3 mm
- beam section Ø 89 mm sp 3 mm
- maximum size 500x500 cm
- brushed stainless steel profiles
- microperforated and shading roof

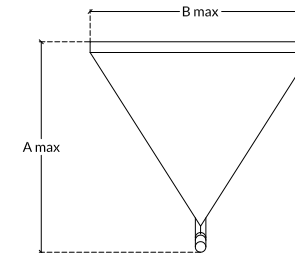
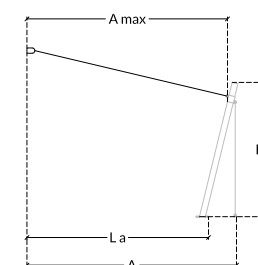
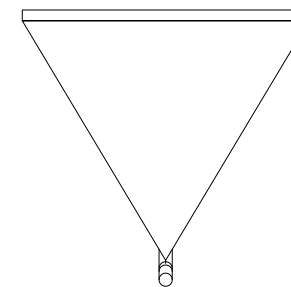

OPZIONI COLORE COLOUR OPTION

Struttura Structure:

Colore standard standard colour
acciaio inox stainless steel

Telo di copertura Awning colors:

Tessuto standard standard fabrics
DACRON

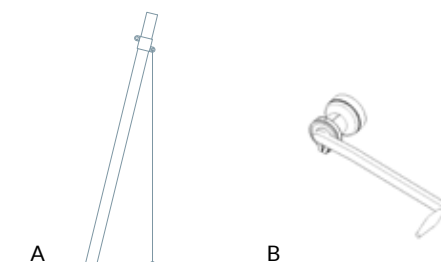

ACCESSORI OPTIONALS

A
palo per fissaggio vela con piastra, anello di regolazione, bitta e strallo tutto in acciaio INOX satinato (AISI 304 o AISI 316, a scelta)

B
winch con maniglia

A
pillar for sail fastening with plate, control ring, bollard and mainstay, all in glazed stainless steel (available AISI 304 or AISI 316)

B
winch with grip

MISURE STANDARD STANDARD MEASURES

cm	da from 300x300	formati intermedi intermediate sizes	a to 500x500
		Ax B	
A	300		500
La	252	300x400 300x500 400x300 400x400 400x500 500x300 500x400	452
Amax	300		500
Bmax	300		500
Ht	240		240
		dettaglio di tutte le misure consultabile a listino details of all the measures available in the price list	

INFORMAZIONI TECNICHE TECHNICAL INFORMATIONS

- dimensione massima 500x500 cm
- possibilità di realizzazione su misura
- verniciatura a polveri epossidiche a base di resina poliestere, resistente ai raggi UV
- possibilità di personalizzazione della verniciatura (con riferimento alla cartella colori RAL) previa approvazione dell'ufficio tecnico
- deflusso e canalizzazione delle acque meteoriche garantito dalla presenza di grondaia sul trave frontale e di una canalizzazione interna ai pilastri
- telo di copertura in tessuto DACRON con trattamento UV
- maximum size 500x500 cm
- customized available
- epoxy powder coating resin polyester, UV-resistant
- customized powder coating available in other RAL color on request (prior approval of the technical office)
- runoff and channeling rainwater, guaranteed by the presence of the gutter on the front beam and by the duct system set inside the pillars
- standard awning in DACRON

SHAPE

FIORIERE E GRIGLIATI
FLOWER BOXES AND TRELLISES

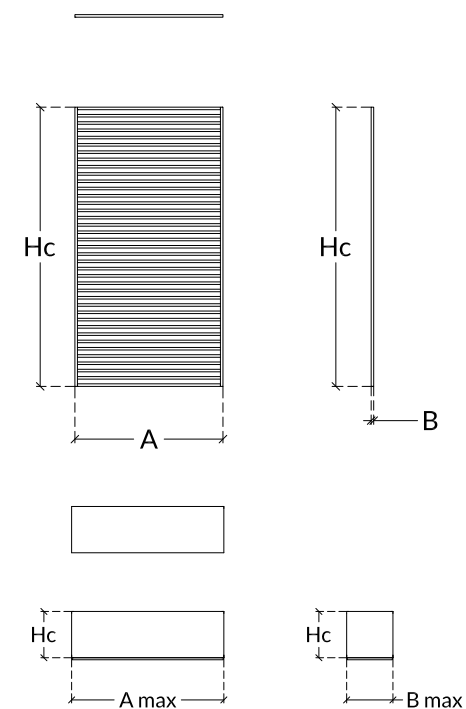

MISURE STANDARD STANDARD MEASURES

GRIGLIATI

cm	100x156,9	100x179,8	150x156,9	150x179,8
A	100	100	150	150
B	40	40	40	40
Hc	156,9	179,8	156,9	179,8

FIORIERE

cm	45x45	100x45	150x45
Amax	45	100	150
Bmax	45	45	45
Hc	42	42	42

OPZIONI COLORE COLOUR OPTION

Struttura Structure:

Colore standard *standard colour*

antracite *antracite*

bianco 9010 opaco *9010 matt white*

tortora *taupe*

bianco 9010 lucido *9010 glossy white*

con sovrapprezzo *with surcharge*

mars

bianco 1013 goffrato *1013 embossed white*

INFORMAZIONI TECNICHE TECHNICAL INFORMATION

- possibilità di realizzazione su misura
- profili in alluminio estruso, lega primaria UNI6060 e in acciaio inox
- verniciatura a polveri epossidiche a base di resina poliestere, resistente ai raggi UV
- possibilità di personalizzazione della verniciatura (con riferimento alla cartella colori RAL) previa approvazione dell'ufficio tecnico
- *customized available*
- *extruded aluminium profiles, primary alloy UNI6060 and in stainless steel*
- *epoxy powder coating resin polyester, UV-resistant*
- *customized powder coating available in other RAL color on request (prior approval of the technical office)*

SHAPE

FIORIERE E GRIGLIATI
FLOWER BOXES AND TRELLISES

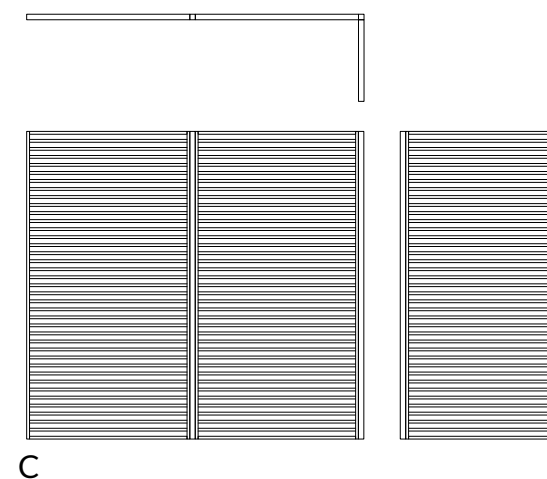
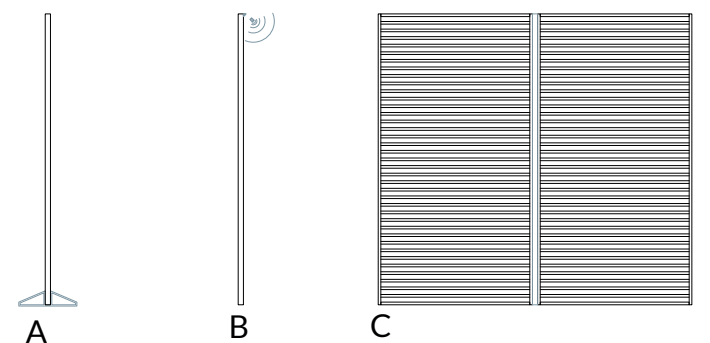

ACCESSORI OPTIONALS

- | | |
|--|---|
| A
piede per grigliato autoportante | A
base for self-standing trellises |
| B
striscia LED dimmerabile, da installare nell'estremità superiore, dotata di telecomando | B
dimmable led strip, to put on the upper end, equipped with remote controller |
| C
montante per unione di più pannelli e per il fissaggio al suolo | C
pillar for the union of more trellises and for the fastening to the ground |

SUGGERIMENTI DI COMBINAZIONI COMBINATIONS ADVICES

- | | |
|--|--|
| A
combinazione di grigliato e fioriera | A
union of flower box and trellis |
| B
combinazione di grigliato e panca | B
union of bench and trellis |
| C
combinazione di grigliati in schermatura d'angolo | C
union of more trellises in corner |

GATE SHADE

Opzioni colore
Colour option

COLORI STRUTTURA STRUCTURE COLOURS

verniciatura elettrostatica a polvere di poliestere
epoxy powder coating resin polyester



COLORI TENDE AWNING COLOURS

tessuto acrilico idrorepellente e antimuffa
water-repellent and anti-mould acrylic fabric



GAZEBO E PERGOLE

Opzioni colore
Colour option

COLORI STRUTTURA STRUCTURE COLOURS

verniciatura elettrostatica a polvere di poliestere
epoxy powder coating resin polyester



COLORI TELO DICOPERTURA AWNING COLOURS

PVC PRECONTRAI 602

pvc impermeabile
waterproof pvc

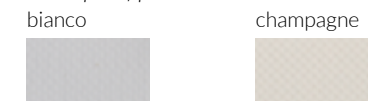

PVC PRECONTRAI 502 SATIN

pvc impermeabile
waterproof pvc



PVC OPATEX

pvc impermeabile e oscurante
waterproof, opatex pvc



PVC STAM 6002

pvc impermeabile
waterproof pvc

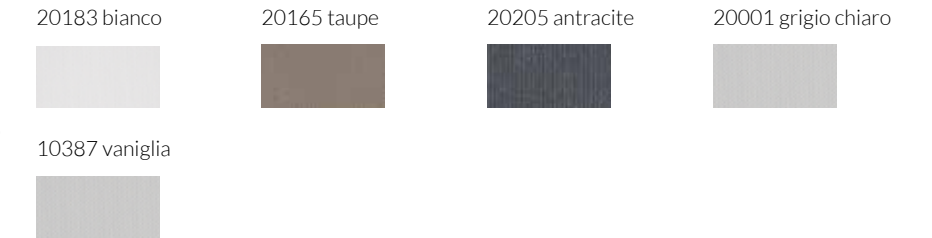

MICROFORATO SOLTIS 86

pvc microforato ombreggiante
microperforated shading pvc

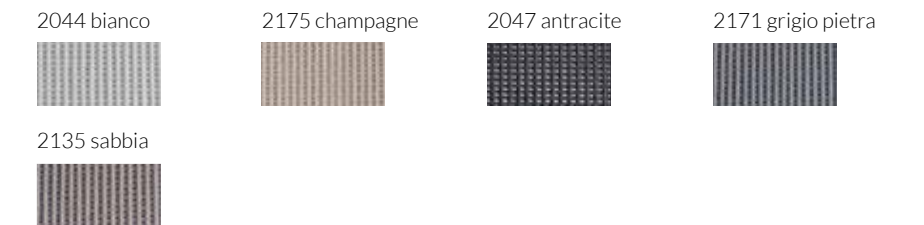

IRISUN SHADE UNITI | ACRILICO

acrilico idrorepellente antimuffa
water repellent, anti-mould acrylic fabric



BATYLINE EDEN

tessuto in poliestere, pvc estruso e fibra sintetica
fabric made of polyester, extruded pvc and synthetic fiber

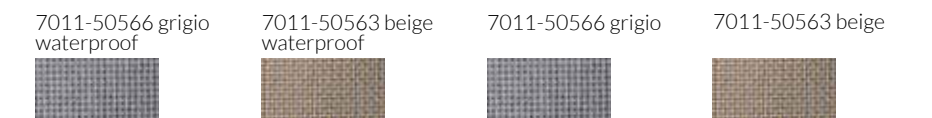



COLORI TENDE
CURTAINS COLOURS

PVC PRECONTRAIT 602

pvc impermeabile
waterproof pvc



PVC PRECONTRAIT 502 SATIN

pvc impermeabile
waterproof pvc

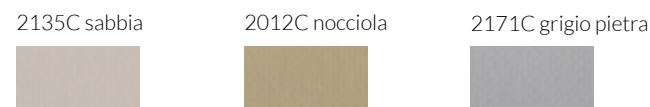

MICROFORATO SOLTIS 96

pvc microforato ombreggiante
microperfored shading pvc



8861 sabbia



PVC CRISTAL 500 1S

pvc impermeabile trasparente
waterproof, transparent pvc
trasparente



PROGAR

tessuto acrilico tinto filo
yarn dyed acrylic fabric

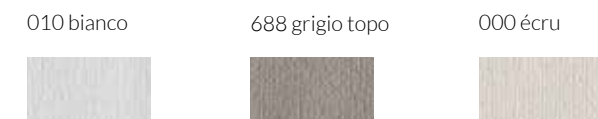

LIVING PLAIN

tessuto acrilico tinto in massa
mass-dyed acrylic fabric

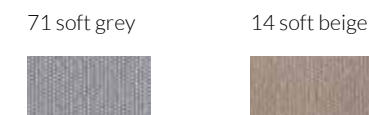

ACRYLSHEL

tessuto acrilico tinto in massa
mass-dyed acrylic fabric



VELE

Opzioni colore
Colour option

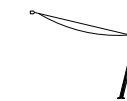

COLORI STRUTTURA
STRUCTURE COLOURS

acciaio inox satinato



TELO DI COPERTURA
AWNING COLOURS

MICROFORATO SOLTIS 86

pvc microforato ombreggiante
microperfored shading pvc



2135 sabbia



DACRON

fibra sintetica
synthetic fiber

bianco



TENTMESH

fibra sintetica
synthetic fiber

deserto



naturale



Salvo errori e omissioni.
Error & omissions excepted.

Unosider s.r.l. si riserva la facoltà di modificare, in qualunque momento e senza preavviso, le caratteristiche tecniche dei modelli illustrati nel seguente catalogo.
Unosider s.r.l. reserves the right to change, at any time and without prior warning, the technical specification of any product illustrated in this catalogue.

È espressamente vietata qualsiasi riproduzione, copia o modifica, anche parziale, del presente catalogo se non autorizzata da Unosider s.r.l.
Any reproduction, representation or modification, in full or partly, is expressly prohibited. Error & omissions excepted.

UNOSIDER

Via statale marecchia 63
47826 Villa Verucchio (RN) Italy
Tel. +39 0541 671247
Fax +39 0541 670012
www.unosider.com
info@unosider.com
